

WAK
AUTUMN
E-BOOK
2024

ENGLISH FRANÇAIS DEUTSCH ESPAÑOL ITALIANO POLSKI

we are knitters

INDEX / TABLE DES MATIÈRES / INHALTSVERZEICHNIS / ÍNDICE / INDICE / SPIS TREŚCI / INDHOLD / INNHOLD

	ENG	FR	DE	ES	IT	PL
GLOWING SWEATER	4	38	71	104	138	172
EMELIE BANDANA	10	43	77	110	144	178
MARTINA CARDIGAN	16	49	83	116	150	184
DUKE BEANIE	25	59	92	126	159	195
NO.5 BLANKET	31	65	98	132	166	201

OUR VIDEOS / NOS VIDÉOS / UNSERE VIDEOS / NUESTROS VÍDEOS / I NOSTRI VIDEO / NASZE FILMIKI

In our website **www.weareknitters.com** you can find videos and tutorials of these and other techniques, as well as tricks and advise so you can learn how to crochet from the very beginning. Show us your progress in social networks by tagging your pictures with **#weareknitters**.

Sur notre site, **www.weareknitters.fr**, vous trouverez les vidéos et les tutoriels pour maîtriser toutes ces techniques, ainsi que des astuces et des conseils qui vous aideront depuis vos premiers pas en crochet. Montrez-nous vos progrès en les partageant sur les réseaux sociaux avec le hashtag **#weareknitters**.

Auf unserer Website **www.weareknitters.de** findest Du Videos und Tutorials, mit denen Du sowohl das Einmaleins als auch viele Profi-Techniken und Tricks des Häkelns erlernen kannst. Zeig uns Deine Fortschritte online und poste Deine Fotos unter **#weareknitters**.

En nuestra web **www.weareknitters.es** puedes encontrar vídeos y tutoriales de estas y otras técnicas, así como trucos y consejos para que aprendas a tejer desde el principio. Enséñanos tus progresos en las redes etiquetando tus fotos con **#weareknitters**.

Sul nostro sito **www.weareknitters.it** puoi trovare i video tutorial relativi a molti di questi punti e tecniche, oltre a tecniche e consigli per imparare al meglio a lavorare a maglia da zero. Condividi i tuoi progetti postando foto sui social con l'hashtag **#weareknitters**.

Na stronie internetowej **www.weareknitters.pl** znajdziesz filmiki i tutoriale pomocne przy opanowaniu wszystkich podstawowych technik i nie tylko podstawowych, jak również sztuczki i porady, które przydadzą Ci się już od pierwszych chwil z szydełkiem. Pokaż nam, jakie postępy robisz, udostępniając zdjęcia w mediach społecznościowych i oznaczając je hasztagiem **#weareknitters**.

we are knitters

Glowing Sweater

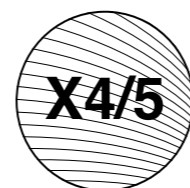
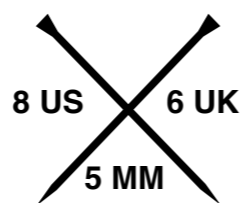

we are knitters

YOU WILL NEED

- 4 [4, 5, 5] skeins of The Bling Bling Yarn from We Are Knitters (50g)
- One pair of 5 mm / 8 US / 6 UK needles
- One sewing needle to finish and connect your pieces

These are the stitches and techniques you'll need to complete this project:

- | | |
|----------------------------|------------------|
| 1. Cast on | 5. Increase* |
| 2. 1 x 1 Rib stitch (even) | 6. Join |
| 3. Stockinette stitch | 7. Weave in ends |
| 4. Cast off stitches | |

* This technique is explained in the introduction

Tutorials for many of these stitches and techniques can be found on our website, make sure to watch them and practice.

BACK AND FRONT // DOS ET DEVANT //
RÜCKTEIL UND VORDERTEIL // ESPALDA Y
DELANTERO // DIETRO E DAVANTI

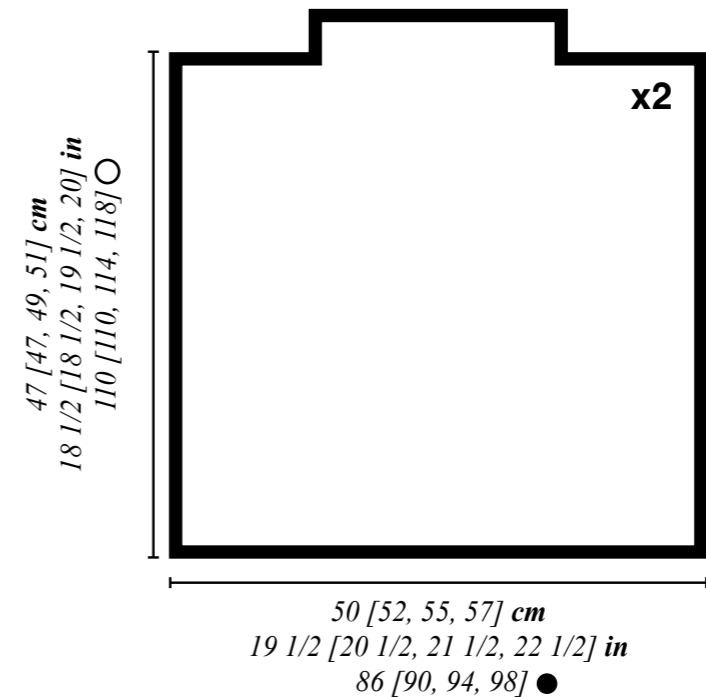

SLEEVES // MANCHES // ÄRMEL //
MANGA // MANICHE

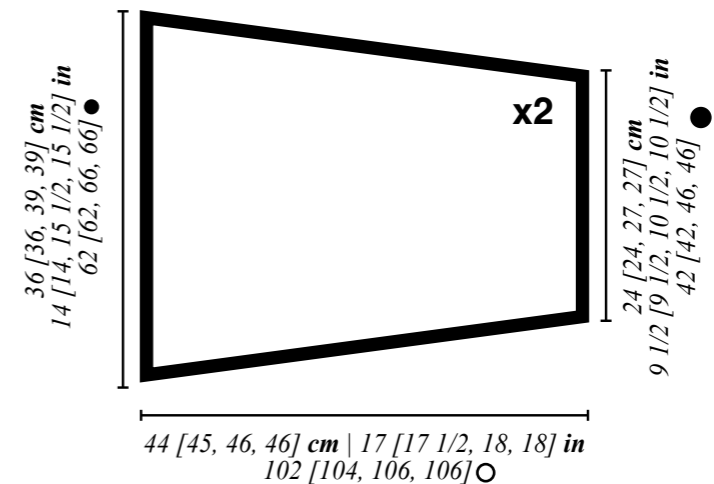

GAUGE

Take time to save time! Spend 10 minutes making your sample ahead of time, to prevent having to adjust your pattern after you've already begun, which can take hours or days to change, especially if you have to start over completely.

The tension sample is the tension recommended for your project. It is very important to make a tension sample in a 10x10 cm (4"x4") area, where you can count the number of rows and stitches that fit in order to ensure that your tension is correct for the project. With this method, your measurements will correspond with the specifications in the schematic.

If your sample is smaller than recommended, try to knit more loosely. If your sample is larger than recommended, try to knit more tightly.

Ultimately, knitting is an art, not a science and you aren't a machine; so it's normal to have a small variation of 1-3 cm in the end.

You can find more information about creating a tension sample in our blog post "HOW TO MEASURE A TENSION SAMPLE" that you will find on our web site weareknitters.com

KNIT THE GAUGE IN:

STOCKINETTE STITCH

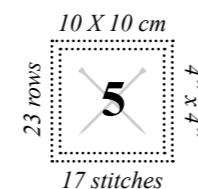

INTRODUCTION

This project is knitted in several pieces which are then seamed together: back, front, and sleeves.

This pattern is written for four sizes S [M, L, XL]. Follow the instructions for the size you are making, keeping in mind that the first number refers to size S, the second to size M, the third to size L, and the fourth to size XL. When only one number is given it is the same for all sizes.

We recommend circling, or highlighting, the numbers in the pattern that correspond to the size you are making before beginning to make it easier to follow the pattern instructions.

Before beginning it is important that you know how to do the following technique:

Increase: When you have to increase 1, pick up the strand between two stitches and twisting it place it on the left-hand needle, then work as indicated in the pattern.

START KNITTING

FRONT AND BACK

Follow these instructions twice to make the front and the back.

1. Cast on 86 [90, 94, 98] stitches onto one of the wooden needles.
2. Work rows 1 to 6 in 1 x 1 rib stitch, this means: knit 1, purl 1*. Repeat until the end of the row and until you reach row 6.

*ATTENTION! When, in the same row, you work a knit stitch followed by a purl stitch (or vice versa), you have to change the position of your working yarn. Place the working yarn in front of your work to make a purl stitch and place the working yarn in back of your work to make a knit stitch.

3. Work rows 7 to 100 [100, 104, 108] in stockinette stitch, which means:

Odd rows: knit all stitches.

Even rows: purl all stitches.

4. Now we are going to work the neck. To do so, work rows 101 [101, 105, 109] and 102 [102, 106, 110] in stockinette stitch keeping in mind the following decreases:

Row 101 [101, 105, 109]: cast off 24 [26, 28, 30] stitches

and knit the remaining stitches. You will have a total of 62 [64, 66, 68] stitches.

Row 102 [102, 106, 110]: cast off 24 [26, 28, 30] stitches and purl the remaining stitches. You will have a total of 38 [38, 38, 38] stitches.

5. Work rows 103 [103, 107, 111] to 110 [110, 114, 118] in stockinette stitch.
6. Cast off all stitches.

SLEEVES

Follow these instructions twice to make two sleeves.

1. Cast on 42 [42, 46, 46] stitches onto one of the wooden needles.
2. Work rows 1 to 4 in 1 x 1 rib stitch.
3. Work rows 5 to 102 [104, 106, 106] in stockinette stitch keeping in mind the increases on the specified rows, work regular stockinette stitch on unspecified rows:

Rows 11, 21, 31, 41, 51, 61, 71, 81, 91 and 101: knit 1, increase 1. Knit the remaining stitches until there is 1 stitch left. Increase 1, knit 1. At the end of row 101 you will have a total of 62 [62, 66, 66] stitches.

4. Cast off all stitches.

JOIN AND FINISH

1. Thread the tapestry needle with the same yarn that you used for your project and sew the shoulders and neck. To do this, place the front and back right side up lining up the shoulder seams, and sew the stitches by picking up one stitch from the back and one from the front until you have sewn 24 [26, 28, 30] stitches from the shoulders and 8 rows of the neck at each side.

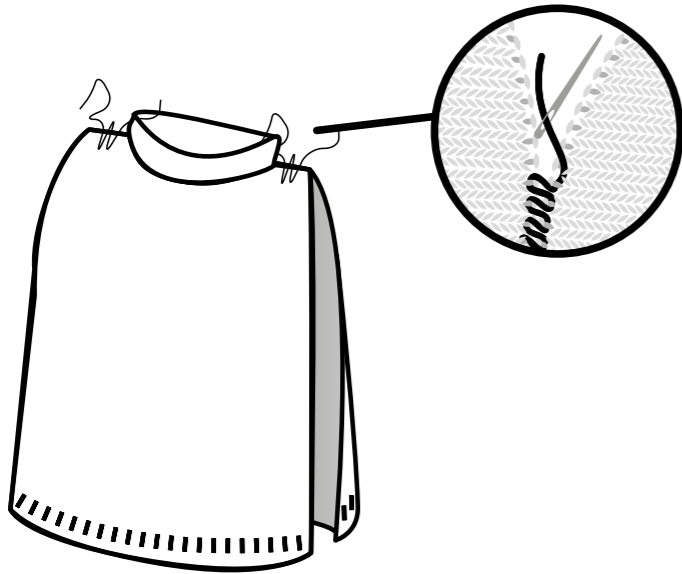

2. Sew the sleeve to the body of sweater, lining up center of sleeve with shoulder seam. Repeat for the second sleeve.

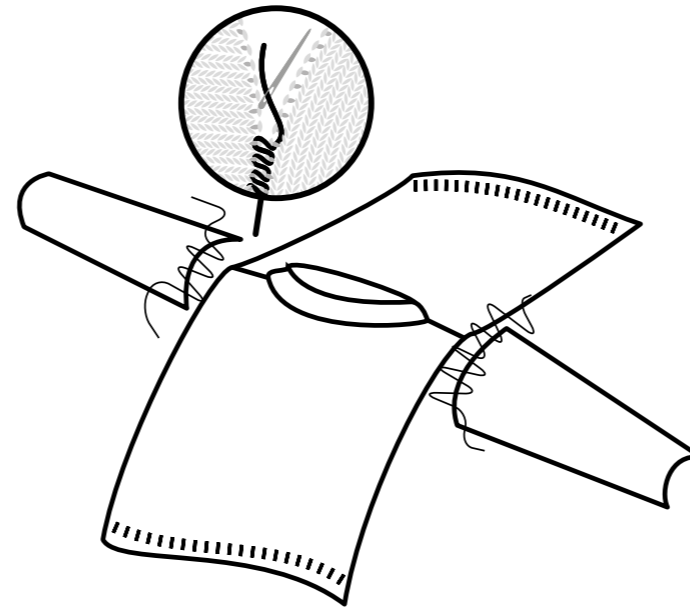

3. Next, sew side seams and sleeve seams with the tapestry needle.

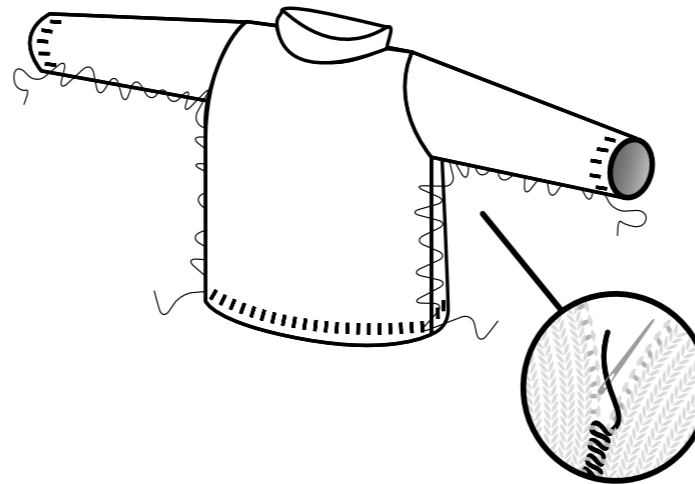

4. To finish, make a knot and weave in the tail end of yarn about 3 inches, cut off even with the fabric. Weave in any loose ends in the same way.

You can find more details on how to do this on the video “JOIN YOUR WORK” at www.weareknitters.com on the video section.

Emelie Bandana

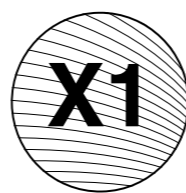
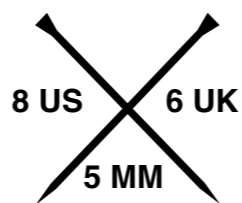

we are knitters

YOU WILL NEED

- 1 skein of Touch me Mohair from We Are Knitters (50g)
- One pair of 5 mm / 8 US / 6 UK
- One sewing needle to finish and connect your pieces

These are the stitches and techniques you'll need to complete this project:

- | | |
|------------------------------|----------------------------------|
| 1. Double stranded knitting* | 6. SKPO (slip, knit, pass over)* |
| 2. Cast on | 7. Work 2 together* |
| 3. Slip 1 stitch* | 8. CDD (center double decrease)* |
| 4. Garter stitch | 9. Weave in ends |
| 5. Bind off stitches | |

* These techniques are explained in the introduction

Tutorials for many of these stitches and techniques can be found on our website, make sure to watch them and practice.

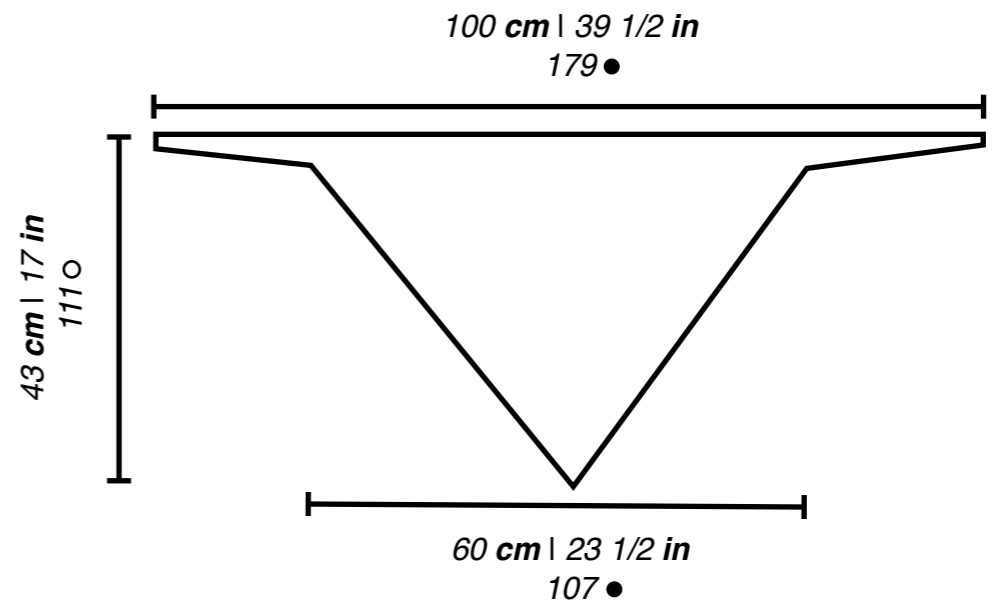

GAUGE

Take time to save time! Spend 10 minutes making your sample ahead of time, to prevent having to adjust your pattern after you've already begun, which can take hours or days to change, especially if you have to start over completely.

The tension sample is the tension recommended for your project. It is very important to make a tension sample in a 10x10 cm (4"x4") area, where you can count the number of rows and stitches that fit in order to ensure that your tension is correct for the project. With this method, your measurements will correspond with the specifications in the schematic.

If your sample is smaller than recommended, try to knit more loosely. If your sample is larger than recommended, try to knit more tightly.

Ultimately, knitting is an art, not a science and you aren't a machine; so it's normal to have a small variation of 1-3 cm in the end.

You can find more information about creating a tension sample in our blog post "How to measure a tension sample" that you will find on our web site weareknitters.com

KNIT THE GAUGE IN:

GARTER STITCH

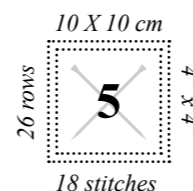

INTRODUCTION

This project is knitted in one piece widthwise.

Before beginning it is important that you know how to do the following techniques:

Double stranded knitting: to work the bandana in double stranded knitting, take the end of the skein of yarn coming from the inside of the skein and the end that comes from the outside of the skein, hold them together, and knit as if they were one strand.

Slip 1: To slip 1 stitch, place the yarn in front of your work, insert the right needle as if to purl and slip the stitch to the right needle without working it.

SKPO (slip, knit, pass over): Slip 1 stitch as if you were going to knit it. Knit the next stitch. Using your left-hand needle pass the slipped stitch over the knit stitch.

You can find more details on how to do this on our web page at www.weareknitters.com under the tutorial “SLIP, KNIT, PASS OVER (SKPO)”.

Work 2 stitches together: Work 2 stitches together as if they were 1 stitch.

You can find more details on how to do this on our web page at www.weareknitters.com under the tutorial “HOW TO KNIT 2 STITCHES TOGETHER (K2TOG)”.

CDD (Center Double Decrease): To make a center double decrease slip the next two stitches from the left knitting needle to the right knitting needle as if to knit two together. Knit the next stitch on the left knitting needle. Insert the left knitting needle into the two slipped stitches and pull them over the first stitch and off the right knitting needle.

START KNITTING

This project is worked double stranded. To do this, take the end of two skeins of yarn, hold them together, and knit as if they were one strand.

1. Cast on 179 stitches onto one of the wooden needles.

2. Work rows 1 to 4 in garter stitch, that is:

Rows 1 to 4: slip 1, knit the remaining stitches.

3. Now we are going to shape the straps. To do so, work rows 5 and 6 keeping in mind the following decreases:

Rows 5 and 6: bind off 36 stitches and knit the remaining stitches. At the end of row 6 you will have a total of 107 stitches.

4. Now we are going to shape the bandana. To do so, work rows 7 to 108 in garter stitch keeping in mind the following decreases:

Row 7 and the remaining odd rows: slip 1, SKPO, knit the remaining stitches until there are 3 stitches left, knit 2 together, knit 1. At the end of row 107 you will have a total of 5 stitches.

Row 8 and the remaining even rows: slip 1, knit the remaining stitches.

5. Work rows 109 to 111 as follows:

Row 109: knit 1, CDD, knit 1. You will have 3 stitches.

Row 110: slip 1, knit the remaining stitches.

Row 111: CDD. You will have 1 stitch.

6. Cut the yarn leaving a tail about 10 inches (25 cm) long, and pull the tail end of yarn out of through the last stitch.

JOIN AND FINISH

Once you have finished knitting your bandana it will look like the image in the diagram.

To finish, make a knot and weave in the tail end of yarn about 3 inches (8 cm), cut off even with the fabric. Weave in any loose ends in the same way.

Martina Cardigan

11 US 0 UK
8 MM

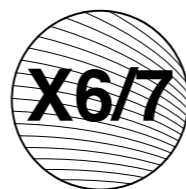

we are knitters

YOU WILL NEED

- 6 [6, 7, 7] skeins of The Petite Wool from We Are Knitters (100g)
- One pair of 8 mm / 11 US / 0 UK needles
- One tapestry needle to finish and connect your pieces

These are the stitches and techniques you'll need to complete this project:

- | | |
|-------------------------------------|--------------------------------|
| 1. Cast on | 6. Pick up stitches |
| 2. Garter stitch | 7. Cast off stitches |
| 3. Work 2 stitches together* | 8. Seam and join pieces |
| 4. Increase* | 9. Weave in ends |
| 5. Leave stitches on hold | |

Tutorials for many of these stitches and techniques can be found on our website, make sure to watch them and practice.

- *Stitches / Mailles / Maschen / Puntos / Maglie / Oczka / Masker / Maskor / Masker / Steken*
- *Rows / Rangs / Reihen / Vueltas / Ferri / Rzędy / Omganger / Varv / Rækker / Toeren*

**BACK // DOS // RÜCKTEIL //
ESPALDA // DIETRO // TYŁ //
BAKSTYKKET // BAKSTYCKE //
RYG // ACHTERPAND**

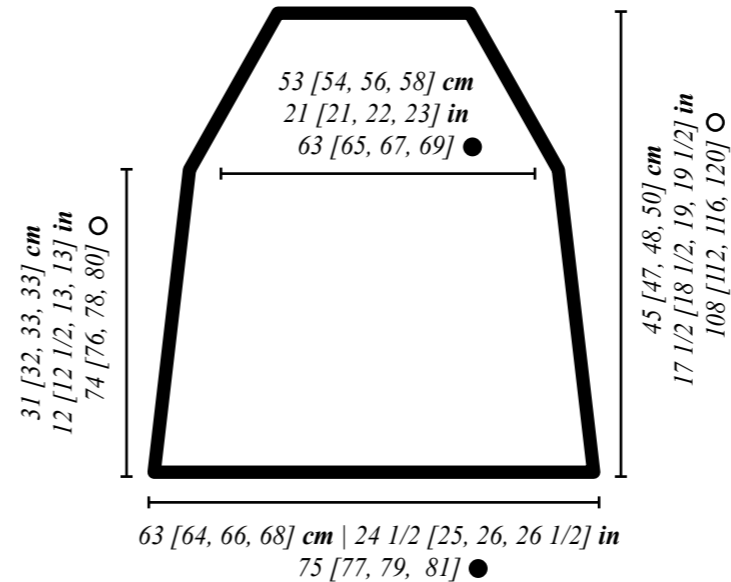

**FRONT // DEVANT // VORDERTEIL //
DELANTERO // DAVANTI // PRZÓD
// FORSTYKKET // FRAMSTYCKE //
FORSTYKKE // VOORPAND**

26 [29, 30, 31] cm | 10 [11 1/2, 12, 12] in
34 [35, 36, 37] in ●

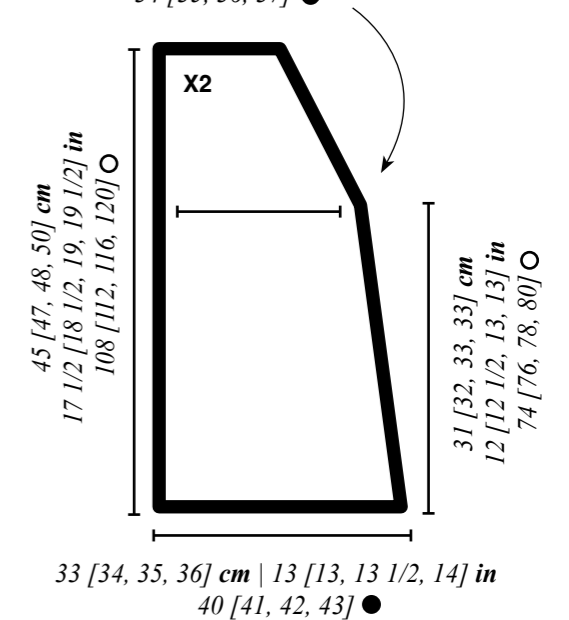

**SLEEVES // MANCHES // ÄRMEL // MANGA
// MANICHE // REKAWY // ERMER //
ÄRMAR // ÆRMER // MOUWEN**

38 [38, 38, 38] cm | 15 [15, 15, 15] in
90 [92, 92, 92] in ○

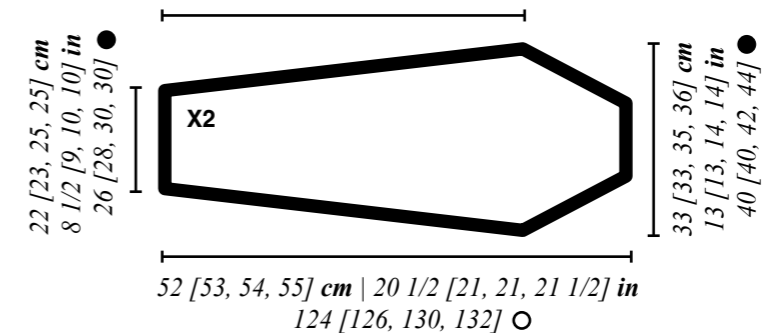

GAUGE

Take time to save time! Spend 10 minutes making your sample ahead of time, to prevent having to adjust your pattern after you've already begun, which can take hours or days to change, especially if you have to start over completely.

The tension sample is the tension recommended for your project. It is very important to make a tension sample in a 10x10 cm (4"x4") area, where you can count the number of rows and stitches that fit in order to ensure that your tension is correct for the project. With this method, your measurements will correspond with the specifications in the schematic.

If your sample is smaller than recommended, try to knit more loosely. If your sample is larger than recommended, try to knit more tightly.

Ultimately, knitting is an art, not a science and you aren't a machine; so it's normal to have a small variation of 1-3 cm in the end.

You can find more information about creating a tension sample in our blog post "HOW TO MEASURE A TENSION SAMPLE" that you will find on our web site weareknitters.com

KNIT THE GAUGE IN:

GARTER STITCH

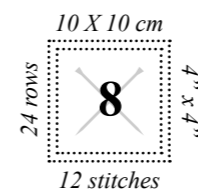

INTRODUCTION

This cardigan is knitted in several pieces: back, fronts (right and left), and two sleeves. All of the pieces are knitted from the bottom up, leaving stitches on hold. Once the pieces are knitted, and without casting off stitches, the neck is knitted.

This pattern is written for four sizes S [M, L, XL]. Follow the instructions for the size you are making, keeping in mind that the first number refers to size S, the second to size M, the third to size L, and the fourth to size XL. When only one number is given it is the same for all sizes.

We recommend circling, or highlighting, the numbers in the pattern that correspond to the size you are making before beginning to make it easier to follow the pattern instructions.

Before beginning it is important that you know how to do the following techniques:

Increase stitches: When you have to increase 1, pick up the strand between two stitches and twisting it place it on the left hand needle, then work as indicated in the pattern.

Work 2 stitches together: Work 2 stitches together as if they were 1 stitch.

START KNITTING

BACK

1. Cast on 75 [77, 79, 81] stitches onto one of the wooden needles.
2. Work rows 1 to 74 [76, 78, 80] in garter stitch, which means knit all stitches and all rows. Keep in mind the following decreases:

Row 1 and unspecified rows: knit all stitches.

Rows 13, 23, 33, 43, 53 and 63: knit 2, knit 2 together, knit the remaining stitches until there are 4 stitches left, knit 2 together and knit the last 2 stitches. At the end of row 63 you will have a total of 63 [65, 67, 69] stitches.

3. Now you will begin to shape the raglan. To do so, work rows 75 [77, 79, 81] to 108 [112, 116, 120] as follows:

SIZE S

Rows 75, 77, 79, 81 and 83: repeat row 13. At the end of row 83 you will have a total of 53 stitches,

Row 76 and all even rows: knit all stitches.

Row 85: knit 2, knit 2 together, knit 2 together. Knit the remaining stitches until there are 6 stitches left, knit 2 together, knit 2 together and knit the last 2 stitches. You will have a total of 49 stitches.

Rows 87, 89, 91, 93, 95, 97, 99, 101, 103, 105 and 107: repeat row 13. At the end of row 107 you will have a total of 27 stitches

SIZE M

Row 77 and all odd rows: repeat row 13. At the end of row 111 you will have a total of 29 stitches

Row 78 and all even rows: knit all stitches.

SIZE L

Rows 79, 81, 83, 85, 87, 89, 91, 93 and 95: repeat row 13. At the end of row 95 you will have a total of 49 stitches

Row 80 and all even rows: knit all stitches.

Row 97: knit all stitches.

Rows 99, 101, 103, 105, 107, 109, 111, 113 and 115: repeat row 13. At the end of row 115 you will have a total of 31 stitches

SIZE XL

Rows 81, 83, 85, 87, 89 and 91: repeat row 13.

Row 82 and all even rows: knit all stitches.

Row 93: knit all stitches.

Rows 95, 97, 99, 101 and 103: repeat row 13.

Row 105: knit all stitches.

Rows 107, 109, 111, 113, 115, 117 and 119: repeat row 13. At the end of row 119 you will have a total of 33 stitches

ALL SIZES

4. Once you have finished knitting these rows, don't cast off the stitches. Leave them on hold to create the neck of the garment.

LEFT FRONT

1. Cast on 40 [41, 42, 43] stitches onto one of the wooden needles.
2. Work rows 1 to 74 [76, 78, 80] in garter stitch, keeping in mind the

following decreases:

Rows 1 and unspecified rows: knit all stitches.

Rows 13, 23, 33, 43, 53 and 63: knit 2, knit 2 together, knit the remaining stitches. At the end of row 63 you will have a total of 34 [35, 36, 37] stitches.

3. Now you will begin to shape the raglan. To do so, work rows 75 [77, 79, 81] to 108 [112, 116, 120] as follows:

SIZE S

Rows 75, 77, 79, 81 and 83: repeat row 13. At the end of row 83 you will have a total of 29 stitches

Row 76 and all even rows: knit all stitches.

Row 85: knit 2, knit 2 together, knit 2 together. Knit the remaining stitches. You will have a total of 27 stitches.

Rows 87, 89, 91, 93, 95, 97, 99, 101, 103, 105 and 107: repeat row 13. At the end of row 107 you will have a total of 16 stitches.

SIZE M

Row 77 and all odd rows: repeat row 13. At the end of row 111 you will have a total of 17 stitches.

Row 78 and all even rows: knit all stitches.

SIZE L

Rows 79, 81, 83, 85, 87, 89, 91, 93 and 95: repeat row 13. At the end of row 95 you will have a total of 27 stitches.

Row 80 and all even rows: knit all stitches.

Row 97: knit all stitches.

Rows 99, 101, 103, 105, 107, 109, 111, 113 and 115: repeat row 13. At the end of row 115 you will have a total of 18 stitches.

SIZE XL

Rows 81, 83, 85, 87, 89, 91, 95, 97, 99, 101 and 103: repeat row 13. At the end of row 103 you will have a total of 26 stitches.

Row 82 and all even rows: knit all stitches.

Row 105: knit all stitches.

Rows 107, 109, 111, 113, 115, 117 and 119: repeat row 13. At the end of row 119 you will have a total of 19 stitches.

ALL SIZES

4. Once you have finished knitting these rows, don't cast off the stitches. Leave them on hold to create the neck of the garment.

RIGHT FRONT

1. Repeat steps 1 to 3 from the left front.

2. Knit all stitches in row 109 [113, 117, 121].

3. Once you have finished knitting these rows, don't cast off the stitches. Leave them on hold to create the neck of the garment.

SLEEVES

1. Cast on 26 [28, 30, 30] stitches onto one of the wooden needles.

2. Work rows 1 to 90 [92, 92, 92] in garter stitch keeping in mind the following increases:

Row 1 and unspecified rows: knit all stitches.

SIZE S

Rows 13, 25, 37, 49, 61, 73 and 85: knit 1, increase 1, knit the remaining stitches until there is 1 stitch left, increase 1 and knit the last stitch. At the end of row 90 you will have a total of 40 stitches.

SIZE M

Rows 13, 29, 43, 59, 75 and 91: knit 1, increase 1, knit the remaining stitches until there is 1 stitch left, increase 1 and knit the last stitch. At the end of row 92 you will have a total of 40 stitches.

SIZE L

Rows 13, 29, 43, 59, 75 and 91: knit 1, increase 1, knit the remaining stitches until there is 1 stitch left, increase 1 and knit the last stitch. At the end of row 92 you will have a total of 42 stitches.

SIZE XL

Rows 13, 21, 29, 43, 59, 75 and 91: knit 1, increase 1, knit the remaining stitches until there is 1 stitch left, increase 1 and knit the last stitch. At the end of row 92 you will have a total of 44 stitches.

ALL SIZES

3. Now you will begin to shape the raglan. To do so, work rows 91 [93, 93, 93] to 124 [128, 130, 132] as follows:

SIZE S

Rows 91, 93, 95, 97 and 99: knit 2, knit 2 together, knit the remaining stitches until there are 4 stitches left, knit 2 together and knit the last 2 stitches. At the end of row 99 you will have a total of 30 stitches.

Row 92 and all even rows: knit all stitches.

Row 101: knit 2, knit 2 together, knit 2 together. Knit the remaining stitches until there are 6 stitches left, knit 2 together, knit 2 together and knit the last 2 stitches. You will have a total of 26 stitches.

Rows 103, 105, 107, 109, 111, 113, 115, 117, 119 and 121: knit 2, knit 2 together, knit the remaining stitches until there are 4 stitches left, knit 2 together and knit the last 2 stitches. At the end of row 121 you will have a total of 6 stitches.

Row 123: knit 2, knit 2 together and knit 2. You will have a total of 5 stitches

SIZE M

Rows 93 and all odd rows until row 125: knit 2, knit 2 together, knit the remaining stitches until there are 4 stitches left, knit 2 together and knit the last 2 stitches. At the end of row 125 you will have a total of 6 stitches.

Row 94 and all even rows: knit all stitches.

Row 127: knit 2, knit 2 together and knit 2. You will have a total of 5 stitches

SIZE L

Rows 93, 95, 97, 99, 101, 103, 105, 107 and 109: knit 2, knit 2 together, knit the remaining stitches until there are 4 stitches left, knit 2 together and knit the last 2 stitches. At the end of row 109 you will have a total of 24 stitches.

Row 94 and all even rows: knit all stitches.

Row 111: knit all stitches.

Rows 113, 115, 117, 119, 121, 123, 125, 127 and 129: knit 2, knit 2 together, knit the remaining stitches until there are 4 stitches left, knit 2 together and knit the last 2 stitches. At the end of row 129 you will have a total of 6 stitches.

SIZE XL

Rows 93, 95, 97, 99, 101 and 103: knit 2, knit 2 together, knit the remaining stitches until there are 4 stitches left, knit 2 together and knit the last 2 stitches. At the end of row 103 you will have a total of 32 stitches.

Row 94 and all even rows: knit all stitches.

Row 105: knit all stitches.

Rows 107, 109, 111, 113 and 115: knit 2, knit 2 together, knit the remaining stitches until there are 4 stitches left, knit 2 together and knit the last 2 stitches. At the end of row 115 you will have a total of 22 stitches.

Row 117: knit all stitches.

Rows 119, 121, 123, 125, 127, 129 and 131: knit 2, knit 2 together, knit the remaining stitches until there are 4 stitches left, knit 2 together and knit the last 2 stitches. At the end of row 131 you will have a total of 8 stitches.

ALL SIZES

4. Once you have finished knitting these rows, don't cast off the stitches. Leave them on hold to create the neck of the garment.

NECK

1. Take all of the stitches that you left on hold and place them on the needle in the following order: left front, one sleeve, back, another sleeve, and right front.

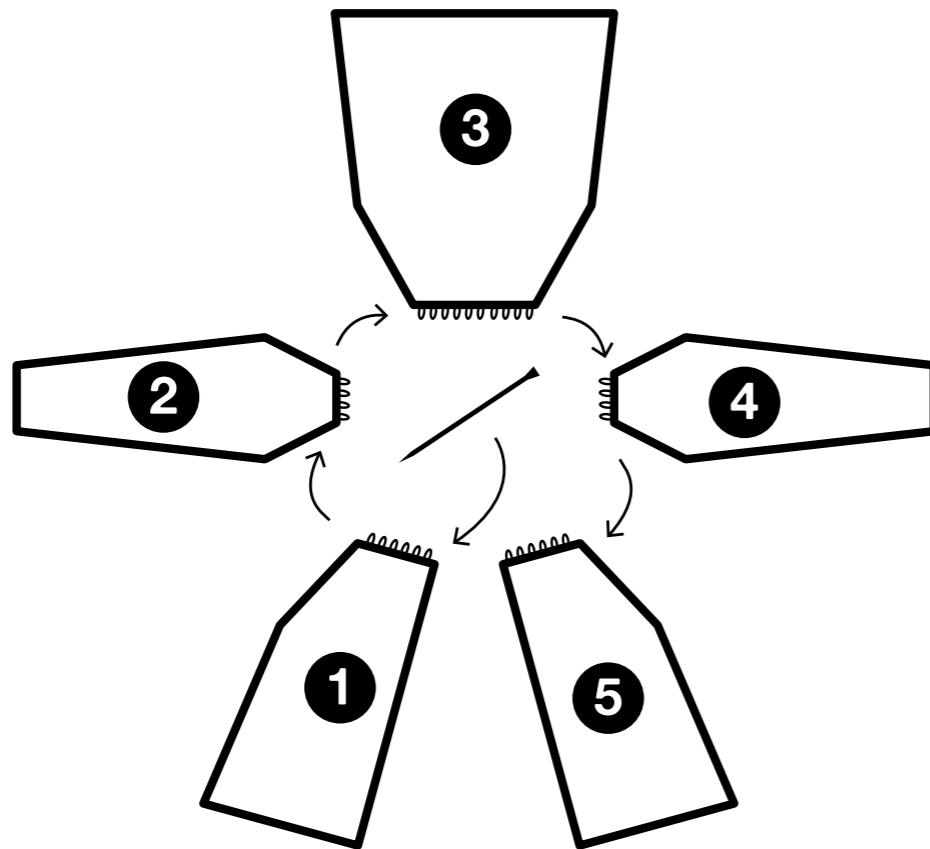

2. Once you have all stitches in this order on your WAK needle, follow these instructions:

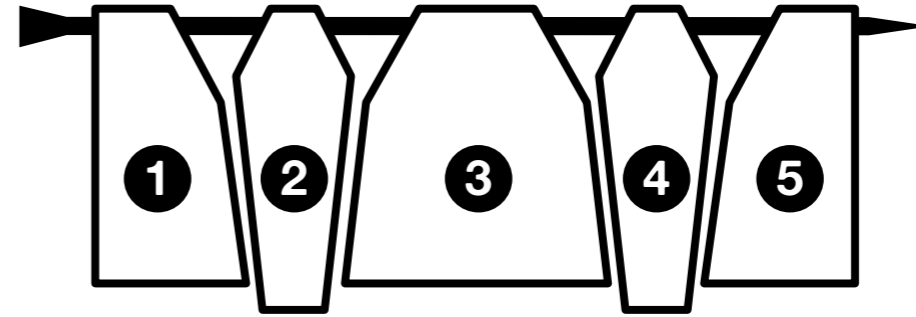

Row 1: knit 15 [16, 17, 18], knit 2 together, knit 3 [3, 4, 6], knit 2 together, knit 25 [27, 29, 31], knit 2 together, knit 3 [3, 4, 6], knit 2 together and knit 15 [16, 17, 18]. You will have a total of 65 [69, 75, 83] stitches.

Row 2: knit all stitches.

Row 3: knit 14 [15, 16, 17], knit 2 together, knit 3 [3, 4, 6], work 2 together, knit 23 [25, 27, 29], knit 2 together, knit 3 [3, 4, 6], knit 2 together and knit 14 [15, 16, 17]. You will have a total of 61 [65, 71, 79] stitches.

Row 4: knit all stitches.

Row 5: knit 13 [14, 15, 16], knit 2 together, knit 3 [3, 4, 6], knit 2 together, knit 21 [23, 25, 27], knit 2 together, knit 3 [3, 4, 6], knit 2 together and knit 13 [14, 15, 16]. You will have a total of 57 [61, 67, 75] stitches.

3. Cast off all stitches.

JOIN AND FINISH

Next, we will join the sleeve to the front and back. To do so, thread the tapestry needle and insert it into the middle of the first stitch of the sleeve and pull it out through the second stitch. Then insert the needle into the first stitch from the front and pull it out through the second stitch. Continue like this, alternating between the sleeve and the front. Make a knot, weave in the tail end of yarn about 3 inches (8 cm), and cut off even with the fabric. Join the sleeve to the back in the same way, and repeat these steps with the other sleeve.

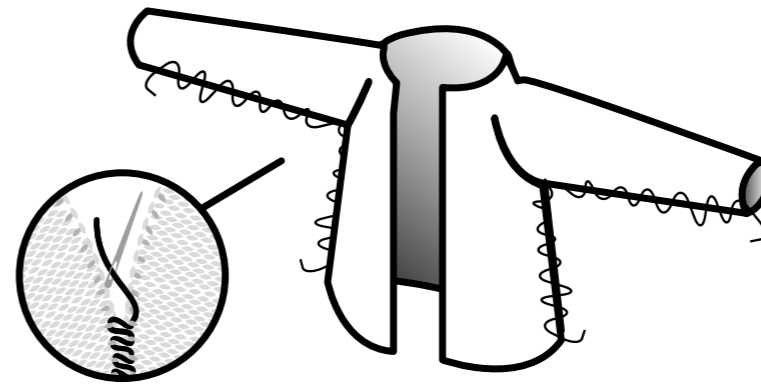

Make a knot, weave in the tail end of yarn, and cut off even with the fabric.

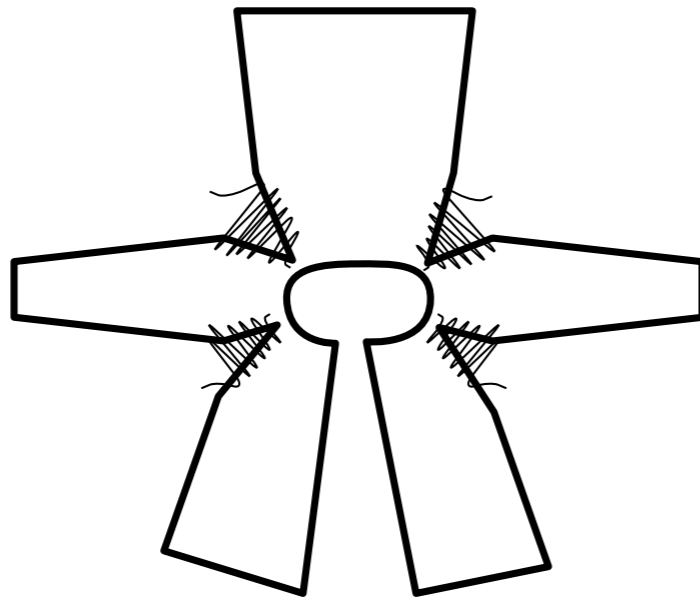

Next, sew side seams of the sleeves and the body with the tapestry needle

DUKE BEANIE

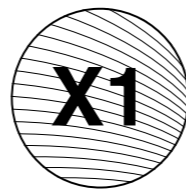
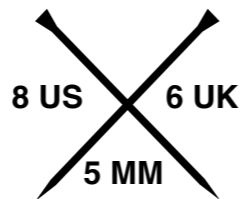

we are knitters

YOU WILL NEED

- 1 skein of The Meripaca from We Are Knitters (100g)
- One pair of 5 mm / 8 US / 6 UK needles
- One sewing needle to finish and connect your pieces

These are the stitches and techniques you'll need to complete this project:

1. Cast on
2. Stockinette stitch
3. Close beanie
4. Seam
5. Weave ends in and finish

*These techniques are explained in the introduction.

Tutorials for many of these stitches and techniques can be found on our website, make sure to watch them and practice.

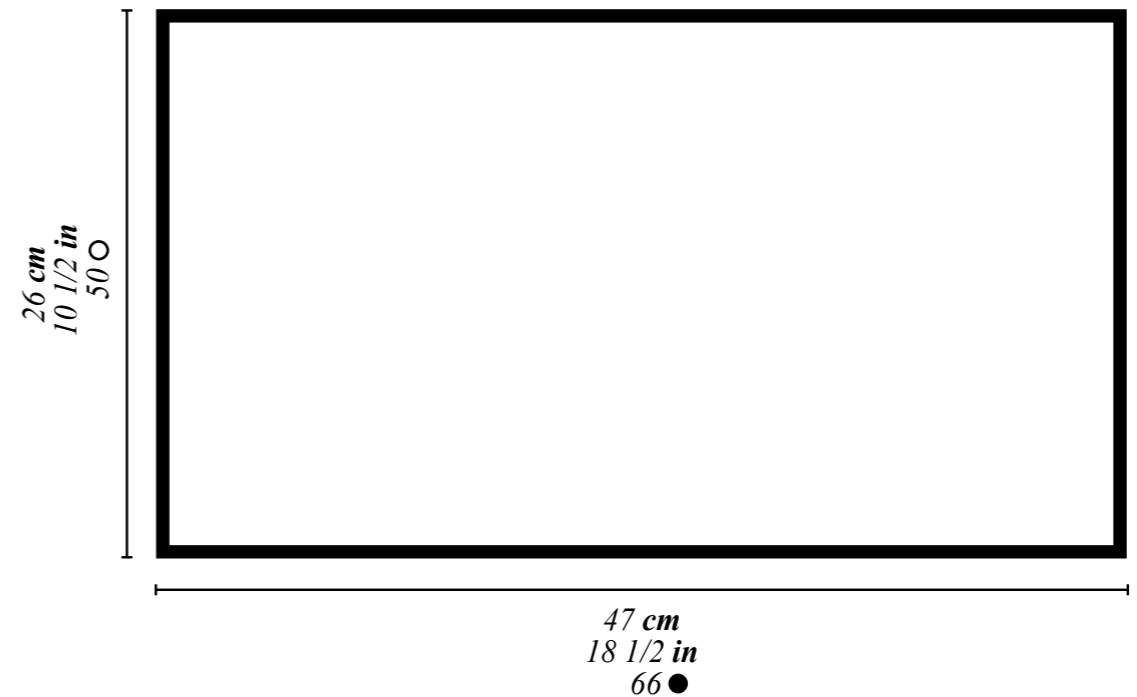

GAUGE

Take time to save time! Spend 10 minutes making your sample ahead of time, to prevent having to adjust your pattern after you've already begun, which can take hours or days to change, especially if you have to start over completely.

The tension sample is the tension recommended for your project. It is very important to make a tension sample in a 10x10 cm (4"x4") area, where you can count the number of rows and stitches that fit in order to ensure that your tension is correct for the project. With this method, your measurements will correspond with the specifications in the schematic.

If your sample is smaller than recommended, try to knit more loosely. If your sample is larger than recommended, try to knit more tightly.

Ultimately, knitting is an art, not a science and you aren't a machine; so it's normal to have a small variation of 1-3 cm in the end.

You can find more information about creating a tension sample in our blog post "HOW TO MEASURE A TENSION SAMPLE" that you will find on our web site weareknitters.com

KNIT THE GAUGE IN:

STOCKINETTE STITCH

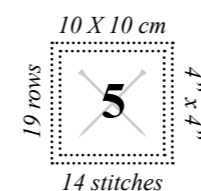

INTRODUCTION

This project is knitted in one piece and then seamed.

we are knitters

START KNITTING

1. Cast on 66 stitches onto one of the wooden needles.

2. Work rows 1 to 50 in stockinette stitch, which means:

Odd rows: knit all.

Even rows: purl all.

3. Do not cast off the stitches after you work the last row, leave them on hold to finish.

JOIN AND FINISH

Once you have finished knitting the beanie it will look like the image in the diagram.

1. Cut a length of yarn long enough to sew the side of the beanie, thread the yarn onto the tapestry needle, insert the needle into each of the stitches, remove the tapestry needle and pull the yarn tightly to close the top of the beanie.

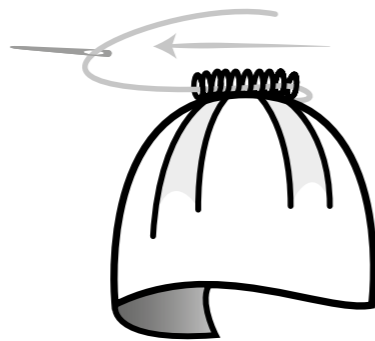
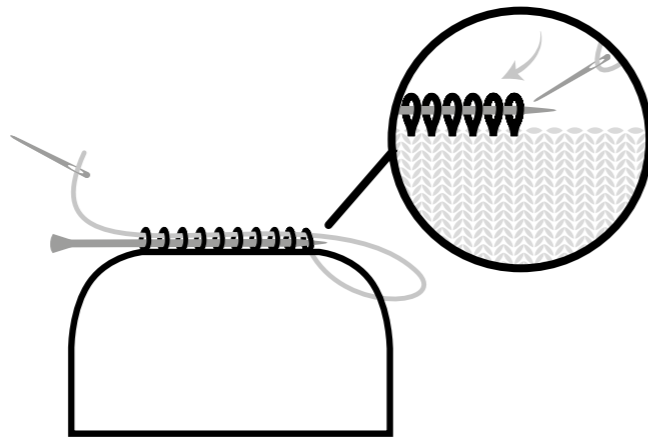

2. Sew the side seam closed using the tapestry needle.

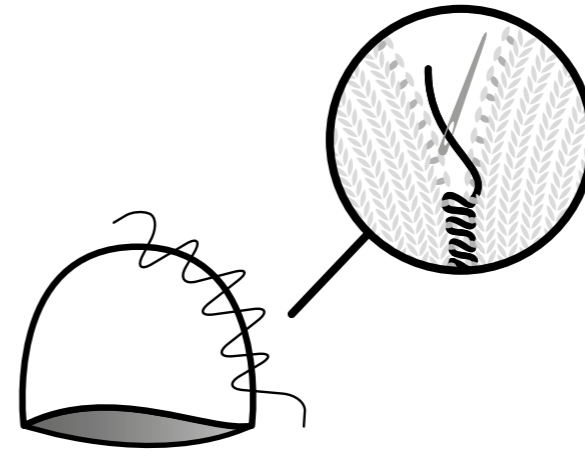

3. To finish, make a knot and weave in any loose ends using the tapestry needle.

You can find more details on how to do this on our blog at www.weareknitters.com under the post "HOW TO CLOSE AND SEAM A BEANIE".

NO.5 BLANKET

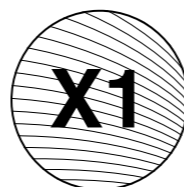

we are knitters

YOU WILL NEED

- 9 skeins of The Wool from We Are Knitters (200g)
- 15 mm / 19 US circular knitting needles
- One sewing needle to finish and connect your pieces

These are the stitches and techniques you'll need to complete this project:

1. Cast on
2. Garter stitch
3. Cast off stitches
4. Weave ends in and finish

*These techniques are explained in the introduction.

Tutorials for many of these stitches and techniques can be found on our website, make sure to watch them and practice.

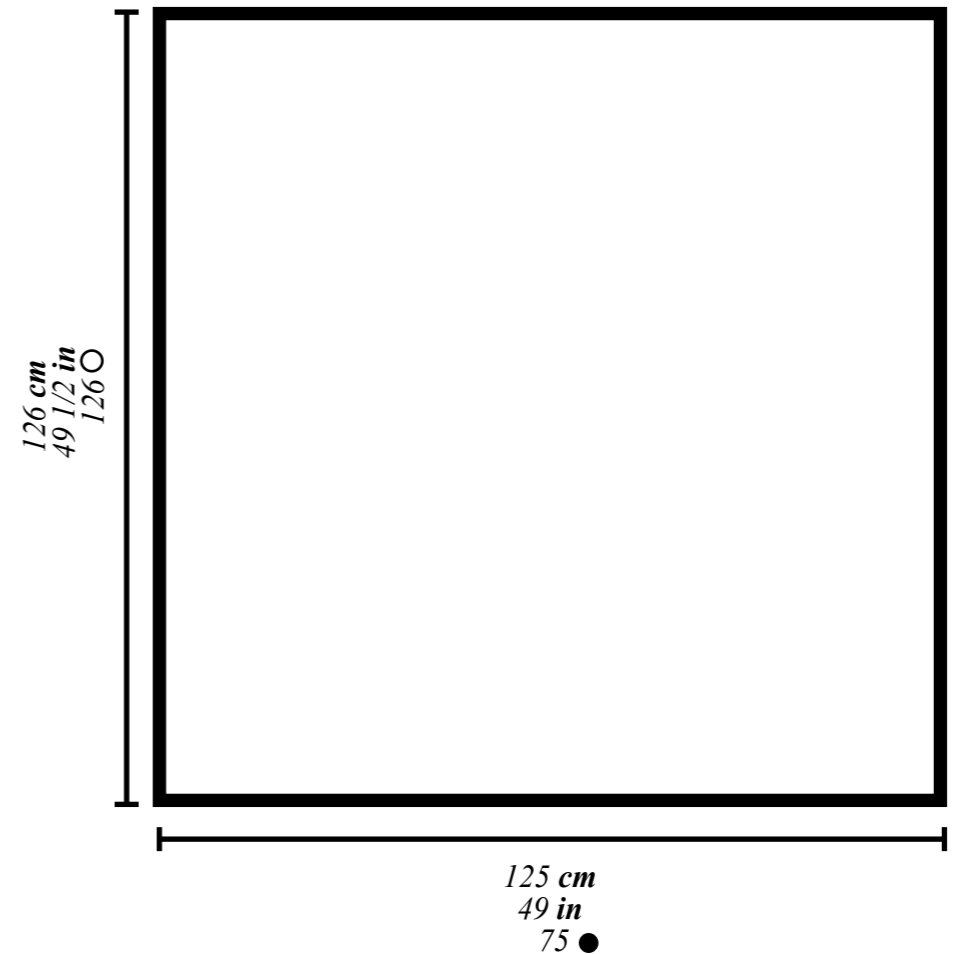

GAUGE

Take time to save time! Spend 10 minutes making your sample ahead of time, to prevent having to adjust your pattern after you've already begun, which can take hours or days to change, especially if you have to start over completely.

The tension sample is the tension recommended for your project. It is very important to make a tension sample in a 10x10 cm (4"x4") area, where you can count the number of rows and stitches that fit in order to ensure that your tension is correct for the project. With this method, your measurements will correspond with the specifications in the schematic.

If your sample is smaller than recommended, try to knit more loosely. If your sample is larger than recommended, try to knit more tightly.

Ultimately, knitting is an art, not a science and you aren't a machine; so it's normal to have a small variation of 1-3 cm in the end.

You can find more information about creating a tension sample in our blog post "HOW TO MEASURE A TENSION SAMPLE" that you will find on our web site weareknitters.com

KNIT THE GAUGE IN:

GARTER STITCH

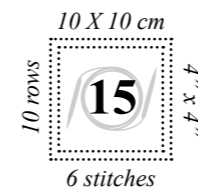

INTRODUCTION

This project is knitted in one piece lengthwise.

we are knitters

START KNITTING

1. Cast on 75 stitches onto one of the wooden needles.
2. Work rows 1 to 126 in garter stitch, which means knit all stitches and all rows.
3. Cast off all stitches.

JOIN AND FINISH

Once you have finished knitting the blanket it will look like the image in the diagram.

To finish, make a knot and weave in the tail end of yarn about 3 inches, cut off even with the fabric. Weave in any loose ends in the same way.

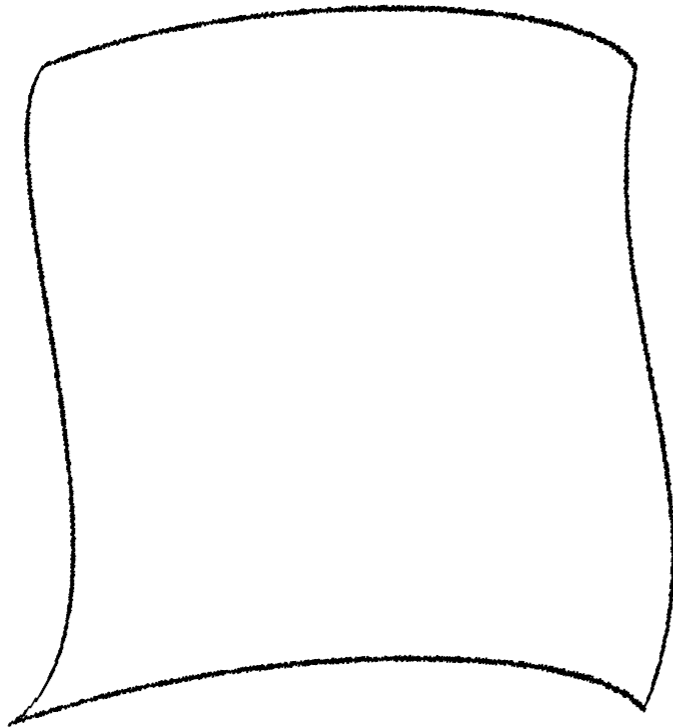

Glowing Sweater

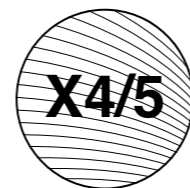
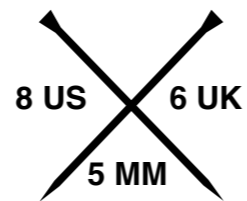

we are knitters

VOUS AUREZ BESOIN DE

- 4 [4, 5, 5] pelotes de 50 grammes de Bling Bling Yarn de We Are Knitters
- Une paire d'aiguilles de 5 mm / 8 US / 6 UK
- Une aiguille à coudre pour assembler et coudre la pièce

Voici les points et techniques utilisés pour réaliser ce projet :

- | | |
|-------------------------------|--------------------------|
| 1. Monter des mailles | 5. Faire 1 augmentation* |
| 2. Point élastique 1x1 (pair) | 6. Coudre |
| 3. Point jersey | 7. Terminer le projet |
| 4. Rabattre des mailles | |

* Cette technique est expliquée dans l'introduction.

La plupart des tutoriels vidéos de ces points et techniques sont disponibles sur notre site web . N'hésitez pas à les consulter et pratiquer.

BACK AND FRONT // DOS ET DEVANT //
RÜCKTEIL UND VORDERTEIL // ESPALDA Y
DELANTERO // DIETRO E DAVANTI

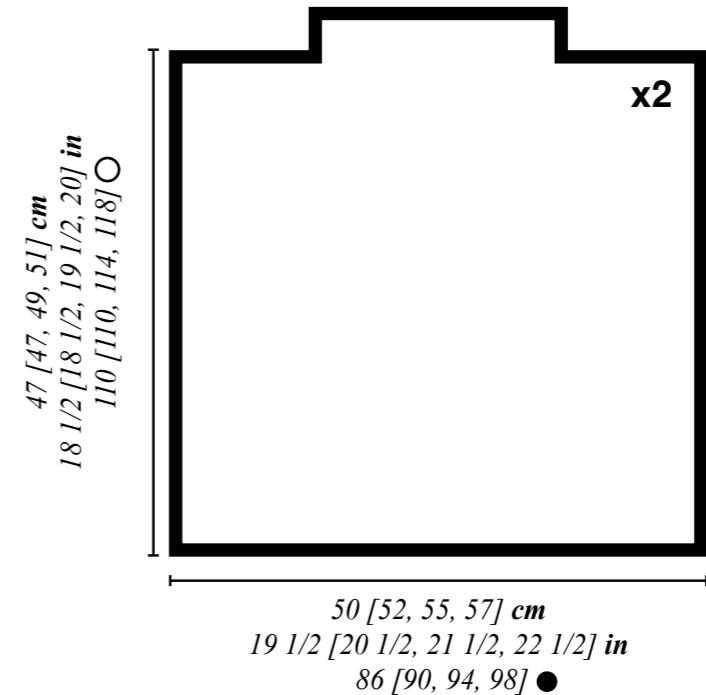

SLEEVES // MANCHES // ÄRMEL //
MANGA // MANICHE

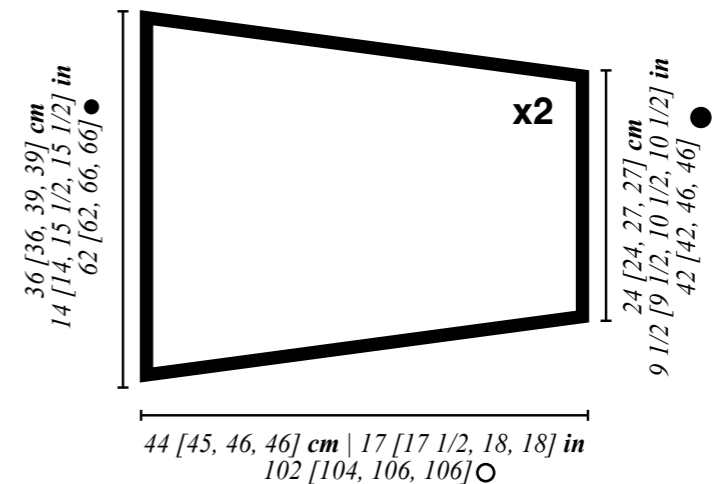

ÉCHANTILLON DE TENSION

Prenez votre temps pour en gagner par la suite ! Cela vous prend seulement 10 minutes de réaliser votre échantillon alors qu'ajuster votre pièce peut vous prendre des heures ou plusieurs jours, notamment si vous devez tout recommencer de zéro.

L'échantillon de tension vous donne des indications sur la tension recommandée pour mener à bien votre projet. Il est particulièrement important de faire un échantillon de 10x10 cm, où vous pouvez compter le nombre de rangs et de mailles pour s'assurer que la tension est la bonne. Avec cette méthode, vos mesures correspondront à celles indiquées dans le patron.

Si l'échantillon est plus petit que recommandé, essayez de tricoter un peu moins tendu. Si votre échantillon est plus large, tricotez plus tendu.

Pour finir, le tricot c'est un art à part entière, pas une science exacte, il est donc normal qu'il ait une différence de 1 à 3 cm à la fin.

Vous trouverez plus d'informations sur la création d'un échantillon pour l'échelle des points sur notre blog : "COMMENT MESURER UN ÉCHANTILLON DE TENSION EN TRICOT" sur notre site www.weareknitters.com

TRICOTEZ L'ÉCHANTILLON DE TENSION :

POINT JERSEY

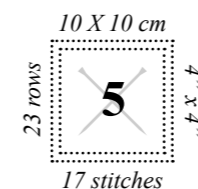

INTRODUCTION

Ce projet se tricote en plusieurs parties séparées : le dos, le devant et les deux manches, qui une fois tricotées seront assemblées.

Sur ce patron, quatre tailles S [M, L, XL] sont indiquées. Suivez les instructions correspondantes à la taille que vous souhaitez tricoter sans oublier que le premier chiffre correspond à la taille S, le deuxième à la taille M, le troisième à la taille L et le quatrième à la taille XL. Si vous n'avez qu'un seul chiffre, cela voudra dire qu'il vaut pour toutes les tailles.

Avant de commencer, nous vous conseillons de souligner les chiffres qui correspondent à votre taille pour faciliter la lecture du patron durant votre travail.

Il convient également de connaître la technique suivante :

Faire 1 augmentation : lorsque vous devrez faire 1 augmentation, prenez le fil qui se trouve entre 2 mailles, placez-le sur l'aiguille gauche en le retournant et tricotez-le comme indiqué.

COMMENCEZ À TRICOTER

DEVANT ET DOS

Suivez ces instructions deux fois pour tricoter le devant et le dos.

1. Montez 86 [90, 94, 98] mailles sur une des aiguilles en bois.
2. Tricotez du rang 1 au rang 6 en point élastique 1x1, c'est-à-dire : tricotez en alternant 1 maille endroit suivie de 1 maille envers* jusqu'à la fin du rang et jusqu'à atteindre le rang 6.

*Attention ! Lorsque vous tricotez sur un même rang une maille endroit suivie d'une maille envers (ou le contraire), vous devez faire attention à bien passer le fil du bon côté : à l'avant de votre ouvrage pour une maille envers et à l'arrière de votre ouvrage pour une maille endroit.

3. Tricotez du rang 7 au rang 100 [100, 104, 108] en point jersey, c'est-à-dire :

Rangs impairs : tricotez toutes les mailles à l'endroit.

Rangs pairs : tricotez toutes les mailles à l'envers.

4. Nous allons maintenant tricoter le col. Pour cela, tricotez les rangs 101 [101, 105, 109] et 102 [102, 106, 110] en point jersey en tenant compte des diminutions suivantes :

Rang 101 [101, 105, 109] : rabattez 24 [26, 28, 30] mailles et tricotez le reste des mailles à l'endroit. Vous aurez un total de 62 [64, 66, 68] mailles.

Rang 102 [102, 106, 110] : rabattez 24 [26, 28, 30] mailles et tricotez le reste des mailles à l'envers. Vous aurez un total de 38 [38, 38, 38] mailles.

5. Tricotez du rang 103 [103, 107, 111] au rang 110 [110, 114, 118] en point jersey.

6. Rabattez toutes les mailles.

MANCHES

Suivez ces instructions deux fois pour tricoter les deux manches :

1. Montez 42 [42, 46, 46] mailles sur une des aiguilles en bois.

2. Tricotez du rang 1 au rang 4 en point élastique 1x1.

3. Tricotez du rang 5 au rang 102 [104, 106, 106] en point jersey en tenant compte des augmentations sur les rangs spécifiés. Les rangs non spécifiés, tricotez-les en point jersey :

Rangs 11, 21, 31, 41, 51, 61, 71, 81, 91 et 101 : tricotez 1 maille endroit, faites 1 augmentation, tricotez le reste des mailles à l'endroit jusqu'à ce qu'il n'en reste plus que 1, faites 1 augmentation et tricotez la dernière maille à l'endroit. À la fin du rang 101, vous aurez un total de 62 [62, 66, 66] mailles.

4. Rabattez toutes les mailles.

COMMENT FINIR ET UNIR SON PROJET

1. Enfilez l'aiguille à coudre avec le même fil utilisé pour tricoter et cousez les épaules et le col. Pour cela, contre posez le devant et le dos en veillant à bien placer le recto vers l'extérieur et le verso vers l'intérieur et cousez-les en prenant 1 maille du dos et 1 autre maille du devant jusqu'à avoir cousu 24 [26, 28, 30] mailles des épaules et 8 rangs du col de chaque côté.

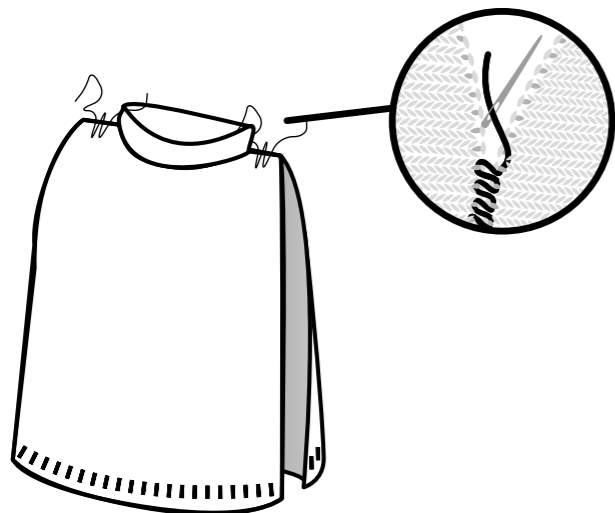

2. Nous allons maintenant assembler la manche au pull en faisant coïncider le centre de la manche avec la couture de l'épaule. Faites la même chose avec l'autre manche.

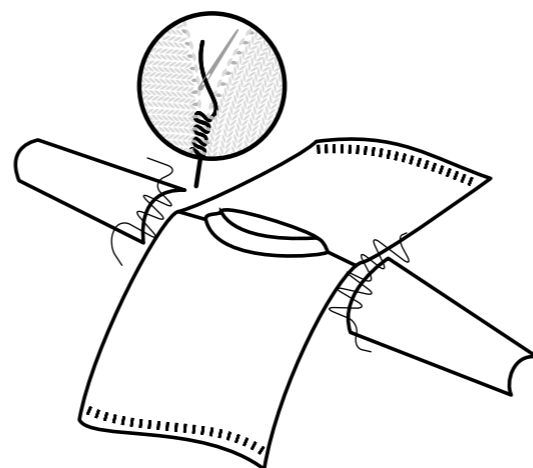

3. Cousez maintenant les côtés latéraux du corps et les manches.

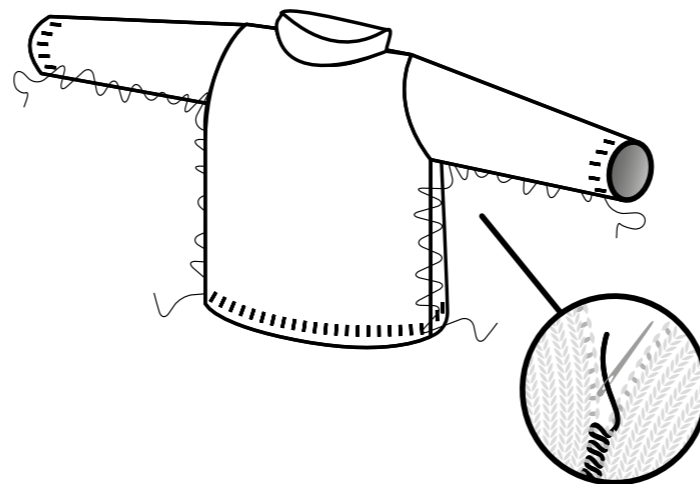

4. Pour terminer, faites un nœud et à l'aide de l'aiguille à coudre camouflez les fils restants

entre les mailles tricotées. Lorsque vous aurez camouflé plusieurs centimètres, coupez les fils à ras du tricot.

N'hésitez pas à compléter ces instructions avec la vidéo « COMMENT ASSEMBLER LE TRICOT » que vous trouverez dans la section vidéo de notre site web www.weareknitters.fr.

Emelie Bandana

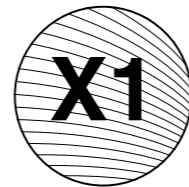
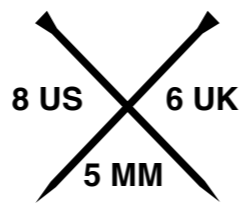

we are knitters

VOUS AUREZ BESOIN DE

- 1 pelote de 50 grammes de Touch me Mohair de We Are Knitters
- Une paire d'aiguilles de 5 mm / 8 US / 6 UK.
- Une aiguille à coudre pour assembler et coudre la pièce

Voici les points et techniques utilisés pour réaliser ce projet :

- | | |
|---|---------------------------------|
| 1. Tricoter en double fil* | 6. Surjet simple* |
| 2. Monter des mailles | 7. Tricoter 2 mailles ensemble* |
| 3. Glisser une maille sans la tricoter* | 8. Surjet double centré* |
| 4. Point mousse | 9. Terminer le projet |
| 5. Rabattre des mailles | |

**Ces techniques sont expliquées dans l'introduction.*

La plupart des tutoriels vidéos de ces points et techniques sont disponibles sur notre site web . N'hésitez pas à les consulter et pratiquer.

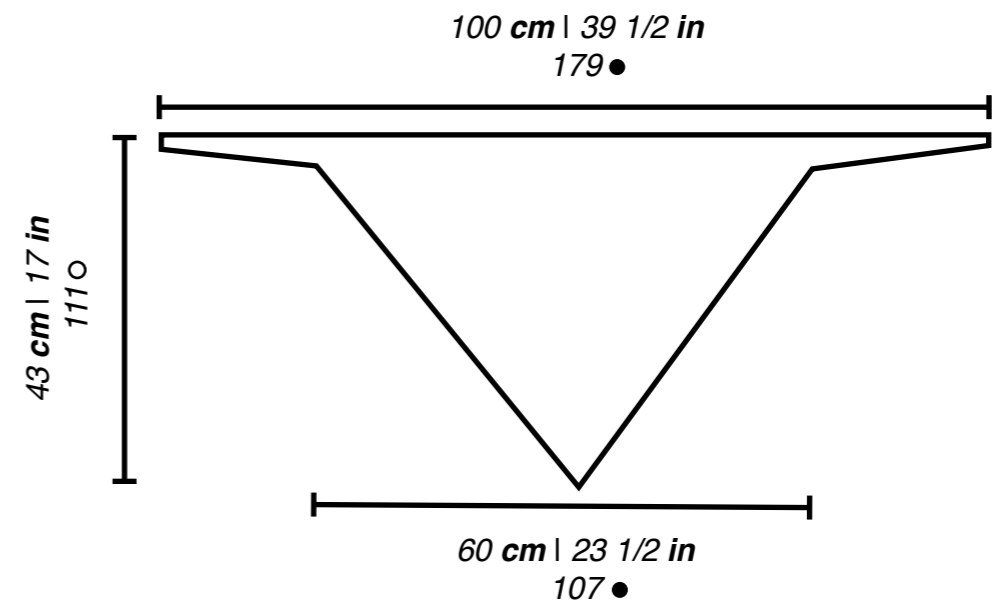

ÉCHANTILLON DE TENSION

Prenez votre temps pour en gagner par la suite ! Cela vous prend seulement 10 minutes de réaliser votre échantillon alors qu'ajuster votre pièce peut vous prendre des heures ou plusieurs jours, notamment si vous devez tout recommencer de zéro.

L'échantillon de tension vous donne des indications sur la tension recommandée pour mener à bien votre projet. Il est particulièrement important de faire un échantillon de 10x10 cm, où vous pouvez compter le nombre de rangs et de mailles pour s'assurer que la tension est la bonne. Avec cette méthode, vos mesures correspondront à celles indiquées dans le patron.

Si l'échantillon est plus petit que recommandé, essayez de tricoter un peu moins tendu. Si votre échantillon est plus large, tricotez plus tendu.

Pour finir, le tricot c'est un art à part entière, pas une science exacte, il est donc normal qu'il ait une différence de 1 à 3 cm à la fin.

Vous trouverez plus d'informations sur la création d'un échantillon pour l'échelle des points sur notre blog : "COMMENT MESURER UN ÉCHANTILLON DE TENSION EN TRICOT" sur notre site www.weareknitters.com

TRICOTEZ L'ÉCHANTILLON DE TENSION :

POINT MOUSSE

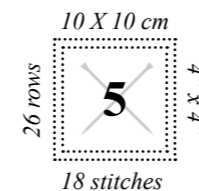

INTRODUCTION

Ce projet se tricote en une seule pièce et en largeur.

Avant de commencer, il convient de connaître les techniques suivantes :

Tricoter en double fil : pour tricoter le bandana en double fil, prenez le bout du fil de l'intérieur et celui de l'extérieur de la pelote, joignez-les et tricotez-les ensemble comme s'il s'agissait d'un seul et même fil.

Glisser une maille sans la tricoter: pour glisser une maille sans la tricoter, placez le fil devant l'ouvrage, introduisez l'aiguille droite dans la maille comme si vous alliez la tricoter à l'envers et glissez cette maille sur l'aiguille droite sans la tricoter.

Surjet simple : glissez 1 maille sans la tricoter comme si vous alliez la tricoter à l'endroit. Tricotez la maille suivante à l'endroit. À l'aide de l'aiguille gauche, passez la maille que vous avez glissée sans la tricoter par-dessus celle que vous venez de tricoter pour la rabattre.

N'hésitez pas à compléter ces instructions avec le tutoriel "COMMENT TRICOTER DES DIMINUTIONS_SURJET SIMPLE" que vous trouverez sur notre site www.weareknitters.fr.

Tricoter 2 mailles ensemble : tricotez 2 mailles ensemble comme s'il s'agissait d'une seule et même maille.

N'hésitez pas à compléter ces instructions avec le tutoriel « COMMENT TRICOTER DEUX MAILLES ENSEMBLE » que vous trouverez sur notre site www.weareknitters.fr.

Surjet double centré : pour réaliser un surjet double centré, glissez 2 mailles sur l'aiguille droite sans les tricoter comme si vous alliez les tricoter ensemble à l'endroit. Tricotez la maille suivante à l'endroit et passez les 2 mailles que vous avez glissées sur cette dernière.

COMMENCEZ À TRICOTER

Ce projet est tricoté en double fil. Pour cela, prenez l'extrémité de deux pelotes, joignez-les et tricotez-les comme s'il s'agissait d'un seul et même fil.

1. Montez 179 mailles sur une des aiguilles en bois en double fil.

2. Tricotez du rang 1 au rang 4 en point mousse, c'est-à-dire :

Rangs 1 à 4 : glissez 1 maille sans la tricoter et tricotez le reste du rang à l'endroit.

3. Nous allons maintenant former les lanières. Pour cela, tricotez les rangs 5 et 6 en tenant compte des diminutions suivantes :

Rangs 5 et 6 : rabattez 36 mailles et tricotez le reste du rang à l'endroit. À la fin du rang 6, vous aurez un total de 107 mailles.

4. Nous allons maintenant donner forme au bandana et pour cela, tricotez du rang 7 au rang 108 en point mousse en tenant compte des diminutions suivantes :

Rang 7 et le reste des rangs impairs : glissez 1 maille sans la tricoter, faites 1 surjet simple, tricotez le reste du rang à l'endroit jusqu'à ce qu'il ne reste plus que 3 mailles, tricotez 2 mailles ensemble à l'endroit et 1 maille à l'endroit. À la fin du rang 107, vous aurez un total de 5 mailles.

Rang 8 et le reste des rangs pairs: glissez 1 maille sans la tricoter et tricotez toutes les mailles à l'endroit.

5. Tricotez du rang 109 au rang 111 en suivant les indications ci-dessous :

Rang 109 : tricotez 1 maille endroit, faites 1 surjet double centré et tricotez 1 maille endroit. Vous aurez 3 mailles.

Rang 110 : glissez 1 maille sans la tricoter et tricotez toutes les mailles à l'endroit.

Rang 111 : faites 1 surjet double centré. Vous aurez 1 maille.

6. Coupez le fil à environ 25 cm de la fin et tirez sur lui pour en sortir l'extrémité.

COMMENT FINIR ET UNIR SON PROJET

Lorsque vous aurez terminé de tricoter, vous aurez une pièce comme celle qui est indiquée sur le schéma.

Pour terminer, faites un nœud et à l'aide de l'aiguille à coudre, camouflez les fils restants entre les mailles tricotées. Lorsque vous aurez camouflé plusieurs centimètres, coupez les fils à ras du tricot.

Martina Cardigan

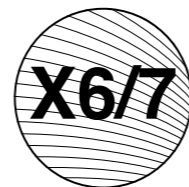
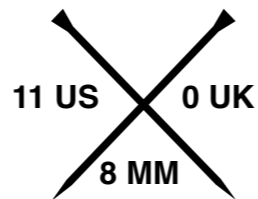

we are knitters

VOUS AUREZ BESOIN DE

- 6 [6, 7, 7] pelotes de 100 grammes de Laine fine de We Are Knitters
- Une paire d'aiguilles de 8 mm / 11 US / 0 UK
- Une aiguille à coudre pour assembler et coudre la pièce

Voici les points et techniques utilisés pour réaliser ce projet :

- | | |
|-----------------------------------|-----------------------------------|
| 1. Monter des mailles | 7. Rabattre des mailles |
| 2. Point mousse | 8. Coudre et assembler des pièces |
| 3. Tricoter 2 mailles ensemble* | 9. Terminer l'ouvrage |
| 4. Augmenter des mailles* | |
| 5. Laisser des mailles en attente | |
| 6. Récupérer des mailles | |

La plupart des tutoriels vidéos de ces points et techniques sont disponibles sur notre site web . N'hésitez pas à les consulter et pratiquer.

BACK // DOS // RÜCKTEIL //
 ESPALDA // DIETRO // TYŁ //
 BAKSTYKKET // BAKSTYCKE //
 RYG // ACHTERPAND

FRONT // DEVANT // VORDERTEIL //
 DELANTERO // DAVANTI // PRZÓD
 // FORSTYKKET // FRAMSTYCKE //
 FORSTYKKE // VOORPAND

26 [29, 30, 31] cm | 10 [11 1/2, 12, 12] in
 34 [35, 36, 37] ●

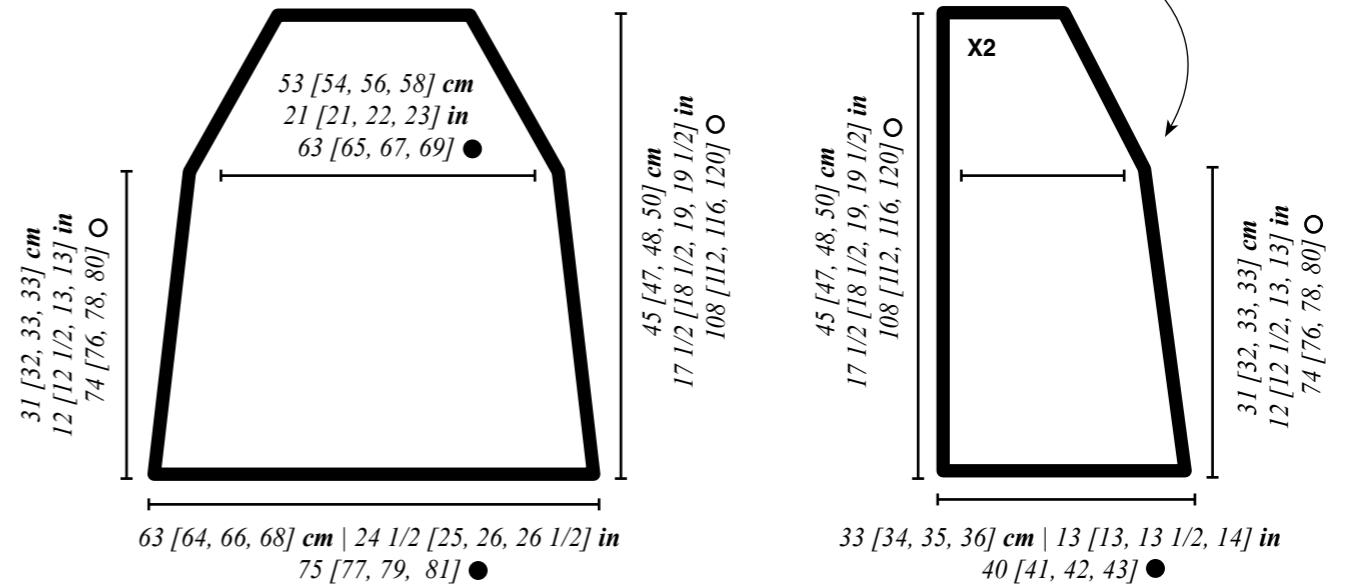

SLEEVES // MANCHES // ÄRMEL // MANGA
 // MANICHE // REKAWY // ERMER //
 ÄRMAR // ÆRMER // MOUWEN

38 [38, 38, 38] cm | 15 [15, 15, 15] in
 90 [92, 92, 92] ○

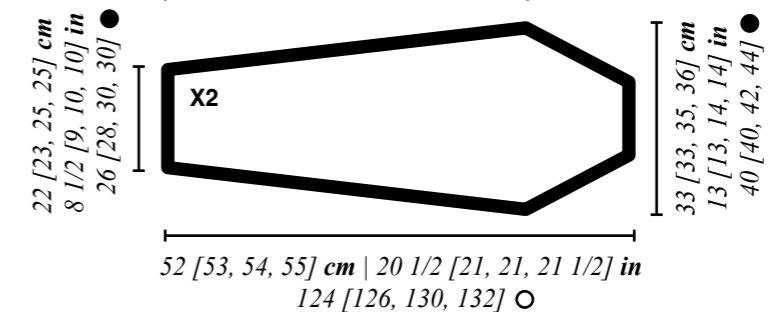

ÉCHANTILLON DE TENSION

Prenez votre temps pour en gagner par la suite ! Cela vous prend seulement 10 minutes de réaliser votre échantillon alors qu'ajuster votre pièce peut vous prendre des heures ou plusieurs jours, notamment si vous devez tout recommencer de zéro.

L'échantillon de tension vous donne des indications sur la tension recommandée pour mener à bien votre projet. Il est particulièrement important de faire un échantillon de 10x10 cm, où vous pouvez compter le nombre de rangs et de mailles pour s'assurer que la tension est la bonne. Avec cette méthode, vos mesures correspondront à celles indiquées dans le patron.

Si l'échantillon est plus petit que recommandé, essayez de tricotez un peu moins tendu. Si votre échantillon est plus large, tricotez plus tendu.

Pour finir, le tricot c'est un art à part entière, pas une science exacte, il est donc normal qu'il ait une différence de 1 à 3 cm à la fin.

Vous trouverez plus d'informations sur la création d'un échantillon pour l'échelle des points sur notre blog : "Comment mesurer un échantillon de tension en tricot" sur notre site www.weareknitters.com

TRICOTEZ L'ÉCHANTILLON DE TENSION :

POINT MOUSSE

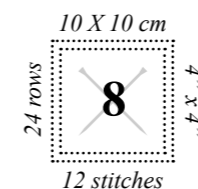

INTRODUCTION

Le cardigan se tricote en plusieurs parties séparées, le dos, les deux devants (droit et gauche) et les deux manches. Chaque partie est tricotée de bas en haut en laissant les mailles en attente. Une fois les pièces tricotées et sans rabattre les mailles, on tricote le col.

Sur ce patron, quatre tailles S [M, L, XL] sont indiquées. Suivez les instructions correspondantes à la taille que vous souhaitez tricoter, sans oublier que le premier chiffre correspond à la taille S, le deuxième à la taille M, le troisième à la taille L et le quatrième à la taille XL. Si vous n'avez qu'un seul chiffre, cela voudra dire qu'il vaut pour toutes les tailles.

Avant de commencer, nous vous conseillons de souligner les chiffres qui correspondent à votre taille pour faciliter la lecture du patron durant votre travail.

Il convient également de connaître les techniques suivantes :

Augmenter des mailles : lorsque vous devrez faire 1 augmentation, prenez le fil qui se trouve entre 2 mailles, placez-le sur l'aiguille gauche en le retournant et tricotez-le comme indiqué.

Tricoter 2 mailles ensemble : tricotez 2 mailles ensemble comme s'il s'agissait d'une seule et même maille.

COMMENCEZ À TRICOTER

DOS

1. Montez 75 [77, 79, 81] mailles sur une des aiguilles en bois.
2. Tricotez du rang 1 au rang 74 [76, 78, 80] en point mousse, c'est-à-dire : toutes les mailles et tous les rangs sont tricotés à l'endroit. Tenez compte des diminutions suivantes :

Rang 1 et rangs non spécifiés : tricotez toutes les mailles à l'endroit.

Rangs 13, 23, 33, 43, 53 et 63 : tricotez 2 mailles endroit, 2 mailles ensemble à l'endroit, tricotez le reste du rang à l'endroit jusqu'à ce qu'il ne reste plus que 4 mailles sans tricoter, tricotez 2 mailles ensemble à l'endroit et tricotez les 2 dernières mailles à l'endroit. À la fin du rang 63 vous aurez un total de 63 [65, 67, 69] mailles.

3. À partir d'ici, on commence à tricoter la forme raglan. Pour cela, tricotez du rang 75 [77, 79, 81] au rang 108 [112, 116, 120] de la façon suivante :

TAILLE S

Rangs 75, 77, 79, 81 et 83 : répétez le rang 13. À la fin du rang 83 vous aurez un total de 53 mailles.

Rang 76 et tous les rangs pairs : tricotez toutes les mailles à l'endroit.

Rang 85 : tricotez 2 mailles endroit, 2 mailles ensemble à l'endroit, 2 mailles ensemble à l'endroit. Tricotez le reste du rang à l'endroit jusqu'à ce qu'il ne reste plus que 6 mailles, tricotez 2 mailles ensemble à l'endroit, 2 mailles ensemble à l'endroit et tricotez les 2 dernières mailles à l'endroit. Vous aurez un total de 49 mailles.

Rangs 87, 89, 91, 93, 95, 97, 99, 101, 103, 105 et 107 : répétez le rang 13. À la fin du rang 107 vous aurez un total de 27 mailles.

TAILLE M

Rang 77 et tous les rangs impairs : répétez le rang 13. À la fin du rang 111 vous aurez un total de 29 mailles.

Rang 78 et tous les rangs pairs : tricotez toutes les mailles à l'endroit.

TAILLE L

Rangs 79, 81, 83, 85, 87, 89, 91, 93 et 95 : répétez le rang 13. À la fin du rang 95 vous aurez un total de 49 mailles.

Rang 80 et tous les rangs pairs : tricotez toutes les mailles à l'endroit.

Rang 97 : tricotez toutes les mailles à l'endroit.

Rangs 99, 101, 103, 105, 107, 109, 111, 113 et 115 : répétez le rang 13. À la fin du rang 115 vous aurez un total de 31 mailles.

TAILLE XL

Rangs 81, 83, 85, 87, 89 et 91 : répétez le rang 13.

Rang 82 et tous les rangs pairs : tricotez toutes les mailles à l'endroit.

Rang 93 : tricotez toutes les mailles à l'endroit.

Rangs 95, 97, 99, 101 et 103 : répétez le rang 13.

Rang 105 : tricotez toutes les mailles à l'endroit.

Rangs 107, 109, 111, 113, 115, 117 et 119 : répétez le rang 13. À la fin du rang 119 vous aurez un total de 33 mailles.

TOUTES LES TAILLES

4. Lorsque vous aurez tricoté ces rangs, laissez les mailles en attente. Ne les rabattez pas, elles serviront à réaliser le col du vêtement.

DEVANT GAUCHE

1. Montez 40 [41, 42, 43] mailles sur une des aiguilles en bois.
2. Tricotez du rang 1 au rang 74 [76, 78, 80] en point mousse en tenant compte des diminutions suivantes :

Rangs 1 et les rangs non spécifiés : tricotez toutes les mailles à l'endroit.

Rangs 13, 23, 33, 43, 53 et 63 : tricotez 2 mailles endroit, 2 mailles ensemble à l'endroit, tricotez le reste du rang à l'endroit. À la fin du rang 63 vous aurez un total de 34 [35, 36, 37] mailles.

3. À partir d'ici, on commence à tricoter la forme raglan. Pour cela, tricotez du rang 75 [77, 79, 81] au rang 108 [112, 116, 120] de la façon suivante :

TAILLE S

Rangs 75, 77, 79, 81 et 83 : répétez le rang 13. À la fin du rang 83 vous aurez un total de 29 mailles.

Rang 76 et tous les rangs pairs : tricotez toutes les mailles à l'endroit.

Rang 85 : tricotez 2 mailles endroit, 2 mailles ensemble à l'endroit, 2 mailles ensemble à l'endroit. Tricotez le reste du rang à l'endroit. Vous aurez un total de 27 mailles.

Rangs 87, 89, 91, 93, 95, 97, 99, 101, 103, 105 et 107 : répétez le rang 13. À la fin du rang 107 vous aurez un total de 16 mailles.

TAILLE M

Rang 77 et tous les rangs impairs : répétez le rang 13. À la fin du rang 111 vous aurez un total de 17 mailles.

Rang 78 et tous les rangs pairs : tricotez toutes les mailles à l'endroit.

TAILLE L

Rangs 79, 81, 83, 85, 87, 89, 91, 93 et 95 : répétez le rang 13. À la fin du rang 95 vous aurez un total de 27 mailles.

Rang 80 et tous les rangs pairs : tricotez toutes les mailles à l'endroit.

Rang 97 : tricotez toutes les mailles à l'endroit.

Rangs 99, 101, 103, 105, 107, 109, 111, 113 et 115 : répétez le rang 13. À la fin du rang 115 vous aurez un total de 18 mailles.

TAILLE XL

Rangs 81, 83, 85, 87, 89, 91, 95, 97, 99, 101 et 103 : répétez le rang 13. À la fin du rang 103 vous aurez un total de 26 mailles.

Rang 82 et tous les rangs pairs : tricotez toutes les mailles à l'endroit.

Rang 105 : tricotez toutes les mailles à l'endroit.

Rangs 107, 109, 111, 113, 115, 117 et 119 : répétez le rang 13. À la fin du rang 119 vous aurez un total de 19 mailles.

TOUTES LES TAILLES

4. Lorsque vous aurez tricoté ces rangs, laissez les mailles en attente. Ne les rabattez pas, elles serviront à réaliser le col du vêtement.

DEVANT DROIT

1. Répétez les étapes 1 à 3 du devant gauche.
2. Tricotez le rang 109 [113, 117, 121] à l'endroit.
3. Lorsque vous aurez tricoté ces rangs, laissez les mailles en attente. Ne les rabattez pas, elles serviront à réaliser le col du vêtement.

MANCHES

1. Montez 26 [28, 30, 30] mailles sur une des aiguilles en bois.

2. Tricotez du rang 1 au rang 90 [92, 92, 92] en point mousse en tenant compte des augmentations suivantes :

Rang 1 et rangs non spécifiés : tricotez toutes les mailles à l'endroit.

TAILLE S

Rangs 13, 25, 37, 49, 61, 73 et 85 : tricotez 1 maille endroit, faites 1 augmentation, tricotez le reste du rang à l'endroit jusqu'à ce qu'il ne reste plus que 1 maille sans tricoter, faites 1 augmentation et tricotez la dernière maille à l'endroit. À la fin du rang 90 vous aurez un total de 40 mailles.

TAILLE M

Rangs 13, 29, 43, 59, 75 et 91 : tricotez 1 maille endroit, faites 1 augmentation, tricotez le reste du rang à l'endroit jusqu'à ce qu'il ne reste plus que 1 maille sans tricoter, faites 1 augmentation et tricotez la dernière maille à l'endroit. À la fin du rang 92 vous aurez un total de 40 mailles.

TAILLE L

Rangs 13, 29, 43, 59, 75 et 91 : tricotez 1 maille endroit, faites 1 augmentation, tricotez le reste du rang à l'endroit jusqu'à ce qu'il ne reste plus que 1 maille sans tricoter, faites 1 augmentation et tricotez la dernière maille à l'endroit. À la fin du rang 92 vous aurez un total de 42 mailles.

TAILLE XL

Rangs 13, 21, 29, 43, 59, 75 et 91 : tricotez 1 maille endroit, faites 1 augmentation, tricotez le reste du rang à l'endroit jusqu'à ce qu'il ne reste plus que 1 maille sans tricoter, faites 1 augmentation et tricotez la dernière maille à l'endroit. À la fin du rang 92 vous aurez un total de 44 mailles.

TOUTES LES TAILLES

3. À partir d'ici, on commence à tricoter la forme raglan. Pour cela, tricotez du rang 91 [93, 93, 93] au rang 124 [128, 130, 132] de la façon suivante :

TAILLE S

Rangs 91, 93, 95, 97 et 99 : tricotez 2 mailles endroit, 2 mailles ensemble à l'endroit, tricotez le reste du rang à l'endroit jusqu'à ce qu'il ne reste plus que 4 mailles sans tricoter, tricotez 2 mailles ensemble à l'endroit et les 2 dernières mailles à l'endroit. À la fin du rang 99 vous aurez un total de 30 mailles.

Rang 92 et tous les rangs pairs : tricotez toutes les mailles à l'endroit.

Rang 101 : tricotez 2 mailles endroit, 2 mailles ensemble à l'endroit, 2 mailles ensemble à l'endroit. Tricotez le reste du rang à l'endroit jusqu'à ce qu'il ne reste plus que 6 mailles, tricotez 2 mailles ensemble à l'endroit, 2 mailles ensemble à l'endroit et tricotez les 2 dernières mailles à l'endroit. Vous aurez un total de 26 mailles.

Rangs 103, 105, 107, 109, 111, 113, 115, 117, 119 et 121 : tricotez 2 mailles endroit, 2 mailles ensemble à l'endroit, tricotez le reste du rang à l'endroit jusqu'à ce qu'il ne reste plus que 4 mailles sans tricoter, tricotez 2 mailles ensemble à l'endroit et les 2 dernières mailles à l'endroit. À la fin du rang 121 vous aurez un total de 6 mailles.

Rang 123 : tricotez 2 mailles endroit, 2 mailles ensemble à l'endroit et 2 mailles endroit. Vous aurez un total de 5 mailles.

TAILLE M

Rang 93 et tous les rangs impairs jusqu'au rang 125 : tricotez 2 mailles endroit, 2 mailles ensemble à l'endroit, tricotez le reste du rang à l'endroit jusqu'à ce qu'il ne reste plus que 4 mailles sans tricoter, tricotez 2 mailles ensemble à l'endroit et les 2 dernières mailles à l'endroit. À la fin du rang 125 vous aurez un total de 6 mailles.

Rang 94 et tous les rangs pairs : tricotez toutes les mailles à l'endroit.

Rang 127 : tricotez 2 mailles endroit, 2 mailles ensemble à l'endroit et 2 mailles endroit. Vous aurez un total de 5 mailles.

TAILLE L

Rangs 93, 95, 97, 99, 101, 103, 105, 107 et 109 : tricotez 2 mailles endroit, 2 mailles ensemble à l'endroit, tricotez le reste du rang à l'endroit jusqu'à ce qu'il ne reste plus que 4 mailles sans tricoter,

tricotez 2 mailles ensemble à l'endroit et les 2 dernières mailles à l'endroit. À la fin du rang 109 vous aurez un total de 24 mailles.

Rang 94 et tous les rangs pairs : tricotez toutes les mailles à l'endroit.

Rang 111 : tricotez toutes les mailles à l'endroit.

Rangs 113, 115, 117, 119, 121, 123, 125, 127 et 129 : tricotez 2 mailles endroit, 2 mailles ensemble à l'endroit, tricotez le reste du rang à l'endroit jusqu'à ce qu'il ne reste plus que 4 mailles sans tricoter, tricotez 2 mailles ensemble à l'endroit et les 2 dernières mailles à l'endroit. À la fin du rang 129 vous aurez un total de 6 mailles.

TAILLE XL

Rangs 93, 95, 97, 99, 101 et 103 : tricotez 2 mailles endroit, 2 mailles ensemble à l'endroit, tricotez le reste du rang à l'endroit jusqu'à ce qu'il ne reste plus que 4 mailles sans tricoter, tricotez 2 mailles ensemble à l'endroit et les 2 dernières mailles à l'endroit. À la fin du rang 103 vous aurez un total de 32 mailles.

Rang 94 et tous les rangs pairs : tricotez toutes les mailles à l'endroit.

Rang 105 : tricotez toutes les mailles à l'endroit.

Rangs 107, 109, 111, 113 et 115 : tricotez 2 mailles endroit, 2 mailles ensemble à l'endroit, tricotez le reste du rang à l'endroit jusqu'à ce qu'il ne reste plus que 4 mailles sans tricoter, tricotez 2 mailles ensemble à l'endroit et les 2 dernières mailles à l'endroit. À la fin du rang 115 vous aurez un total de 22 mailles.

Rang 117 : tricotez toutes les mailles à l'endroit.

Rangs 119, 121, 123, 125, 127, 129 et 131 : tricotez 2 mailles endroit, 2 mailles ensemble à l'endroit, tricotez le reste du rang à l'endroit jusqu'à ce qu'il ne reste plus que 4 mailles sans tricoter, tricotez 2 mailles ensemble à l'endroit et les 2 dernières mailles à l'endroit. À la fin du rang 131 vous aurez un total de 8 mailles.

TOUTES LES TAILLES

4. Lorsque vous aurez tricoté ces rangs, laissez les mailles en attente. Ne les rabattez pas, elles serviront à réaliser le col du vêtement.

COL

1. Pour récupérer les mailles que vous aviez en attente et sans rabattre de toutes les pièces, placez-les sur une aiguille en disposant les pièces de la manière suivante : devant gauche, une manche, le dos, l'autre manche et le devant droit.

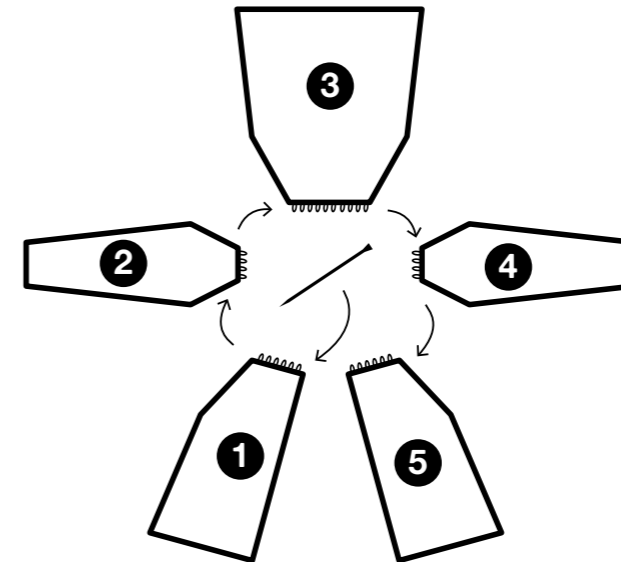

2. Lorsque vous aurez toutes les mailles dans cet ordre sur votre aiguille WAK, suivez les instructions ci-dessous :

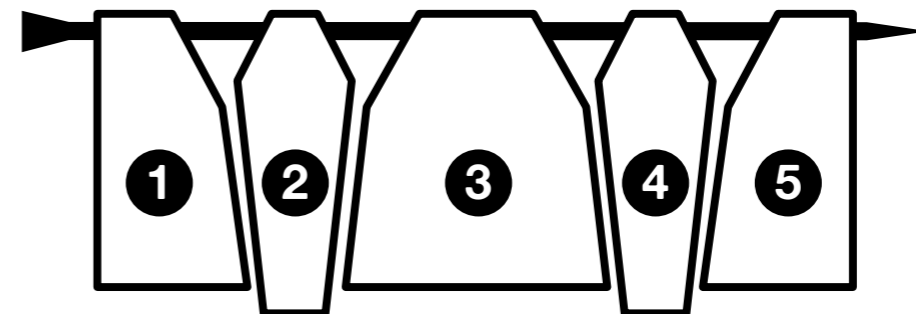

Rang 1 : tricotez 15 [16, 17, 18] mailles endroit, 2 mailles ensemble à l'endroit, 3 [3, 4, 6] mailles endroit, 2 mailles ensemble à l'endroit, 25 [27, 29, 31] mailles endroit, 2 mailles ensemble à l'endroit, 3 [3, 4, 6] mailles endroit, 2 mailles ensemble à l'endroit et 15 [16, 17, 18] mailles endroit. Vous aurez un total de 65 [69, 75, 83] mailles.

Rang 2 : tricotez toutes les mailles à l'endroit.

Rang 3 : tricotez 14 [15, 16, 17] mailles endroit, 2 mailles ensemble à l'endroit, 3 [3, 4, 6] mailles endroit, 2 mailles ensemble à l'endroit, 23 [25, 27, 29] mailles endroit, 2 mailles ensemble à l'endroit, 3 [3, 4, 6] mailles endroit, 2 mailles ensemble à l'endroit et 14 [15, 16, 17] mailles endroit. Vous aurez un total de 61 [65, 71, 79] mailles.

Rang 4 : tricotez toutes les mailles à l'endroit.

Rang 5 : tricotez 13 [14, 15, 16] mailles endroit, 2 mailles ensemble à l'endroit, 3 [3, 4, 6] mailles endroit, 2 mailles ensemble à l'endroit, 21 [23, 25, 27] mailles endroit, 2 mailles ensemble à l'endroit, 3 [3, 4, 6] mailles endroit, 2 mailles ensemble à l'endroit et 13 [14, 15, 16] mailles endroit. Vous aurez un total de 57 [61, 67, 75] mailles.

3. Rabattez toutes les mailles.

COMMENT FINIR ET UNIR SON PROJET

Dans un premier temps, nous allons unir la manche au devant et au dos. Pour cela, enfiler l'aiguille à coudre, introduisez-la dans le centre de la première maille de la manche et sortez-la par la deuxième maille. Introduisez-la ensuite dans la première maille du devant et sortez-la par la deuxième. Continuez ainsi en introduisant alternativement l'aiguille dans les mailles de la manche et dans les mailles des devants. Faites un nœud, coupez le fil en laissant 8 cm et camouflez-le entre les mailles tricotées. Cousez la manche au dos de la même façon et répétez ces étapes pour l'autre manche.

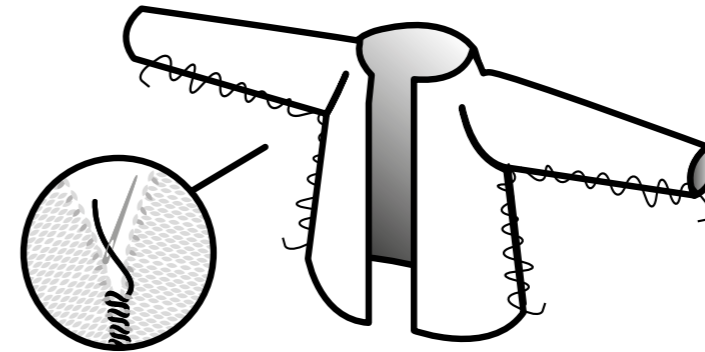

Cousez les coutures latérales des manches et du corps

Faites un nœud et camouflez les fils entre les mailles tricotées.

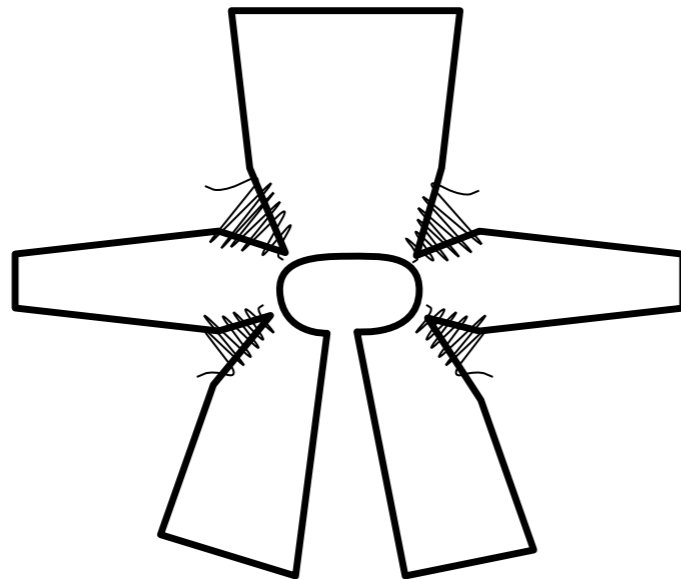

DUKE BEANIE

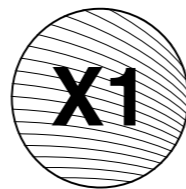
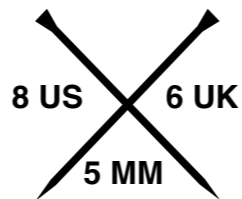

we are knitters

VOUS AUREZ BESOIN DE

- 1 pelote de 100 grammes de The Meripaca de We Are Knitters
- Une paire d'aiguilles de 5 mm / 8 US / 6 UK
- Une aiguille à coudre pour assembler et coudre la pièce

Voici les points et techniques utilisés pour réaliser ce projet :

1. Monter des mailles
2. Point jersey
3. Fermer le bonnet
4. Coudre
5. Terminer le projet

**Ces techniques sont expliquées dans l'introduction.*

La plupart des tutoriels vidéos de ces points et techniques sont disponibles sur notre site web . N'hésitez pas à les consulter et pratiquer.

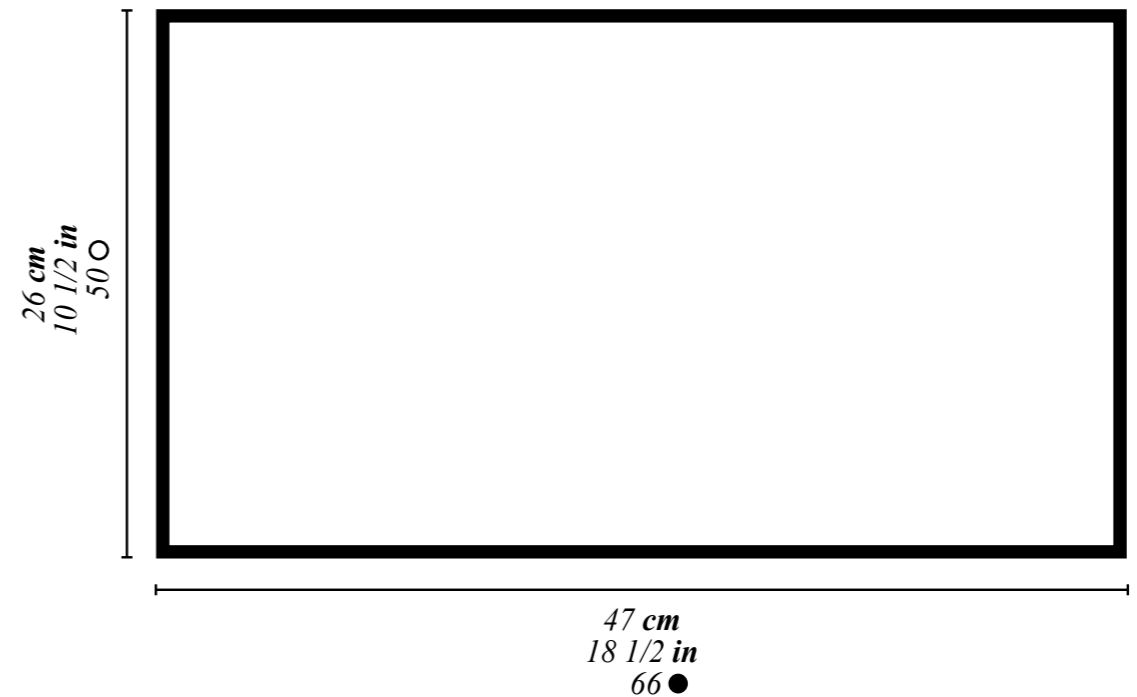

ÉCHANTILLON DE TENSION

Prenez votre temps pour en gagner par la suite ! Cela vous prend seulement 10 minutes de réaliser votre échantillon alors qu'ajuster votre pièce peut vous prendre des heures ou plusieurs jours, notamment si vous devez tout recommencer de zéro.

L'échantillon de tension vous donne des indications sur la tension recommandée pour mener à bien votre projet. Il est particulièrement important de faire un échantillon de 10x10 cm, où vous pouvez compter le nombre de rangs et de mailles pour s'assurer que la tension est la bonne. Avec cette méthode, vos mesures correspondront à celles indiquées dans le patron.

Si l'échantillon est plus petit que recommandé, essayez de tricotez un peu moins tendu. Si votre échantillon est plus large, tricotez plus tendu.

Pour finir, le tricot c'est un art à part entière, pas une science exacte, il est donc normal qu'il ait une différence de 1 à 3 cm à la fin.

Vous trouverez plus d'informations sur la création d'un échantillon pour l'échelle des points sur notre blog : "Comment mesurer un échantillon de tension en tricot" sur notre site www.weareknitters.com

TRICOTEZ L'ÉCHANTILLON DE TENSION :

POINT JERSEY

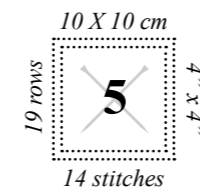

INTRODUCTION

Ce projet se tricote en une seule pièce qui sera assemblée une fois terminée.

COMMENCEZ À TRICOTER

1. Montez 66 mailles sur une des aiguilles en bois.

2. Rangs 1 à 50 : tricotez en point jersey, c'est-à-dire :

Rangs impairs : tricotez toutes les mailles à l'endroit.

Rangs pairs : tricotez toutes les mailles à l'envers.

3. Ne rabattez pas les mailles à la fin du rang, laissez-les en attente.

COMMENT FINIR ET UNIR SON PROJET

Une fois le bonnet tricoté, vous aurez une pièce comme celle qui est indiquée sur le schéma.

1. Coupez un fil suffisamment long pour coudre le côté latéral du bonnet, enfitez l'aiguille à coudre avec ce fil, passez l'aiguille à l'intérieur des mailles, retirez l'aiguille à tricoter et tirez sur le fil pour fermer le bonnet par le haut.

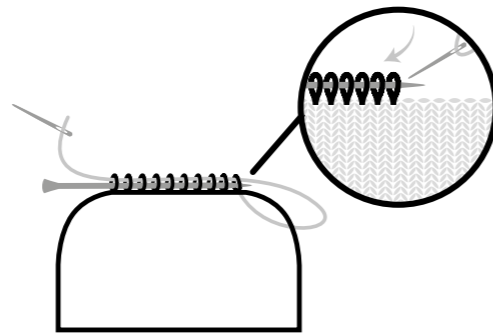

2. À l'aide de l'aiguille à coudre, cousez le côté latéral du bonnet pour le fermer.

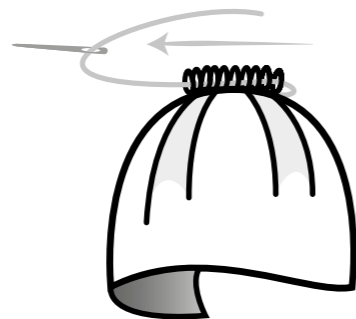

3. Pour terminer, faites un nœud et à l'aide de l'aiguille à coudre camouflez les fils restants entre les mailles tricotées. Lorsque vous aurez camouflé plusieurs centimètres, coupez les fils à ras.

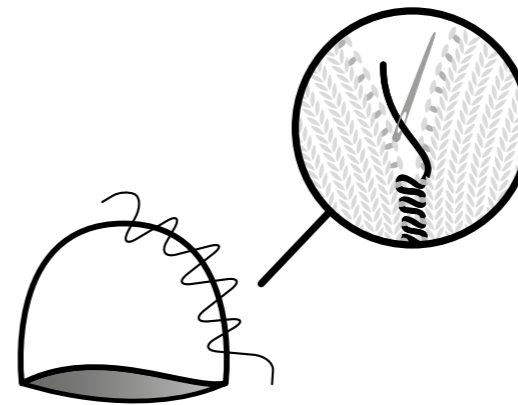

N'hésitez pas à compléter ces instructions avec le tutoriel "COMMENT BIEN TERMINER VOS BONNETS" que vous trouverez sur le blog de notre web www.weareknitters.com

NO.5 BLANKET

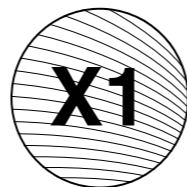

we are knitters

VOUS AUREZ BESOIN DE

- 9 pelotes de 200 grammes de Grosse laine de We Are Knitters
- Aiguilles circulaires de tricot de 15 mm / 19 US
- Une aiguille à coudre pour assembler et coudre la pièce

Voici les points et techniques utilisés pour réaliser ce projet :

1. Monter des mailles
2. Point mousse
3. Rabattre des mailles
4. Terminer le projet

**Ces techniques sont expliquées dans l'introduction.*

La plupart des tutoriels vidéos de ces points et techniques sont disponibles sur notre site web . N'hésitez pas à les consulter et pratiquer.

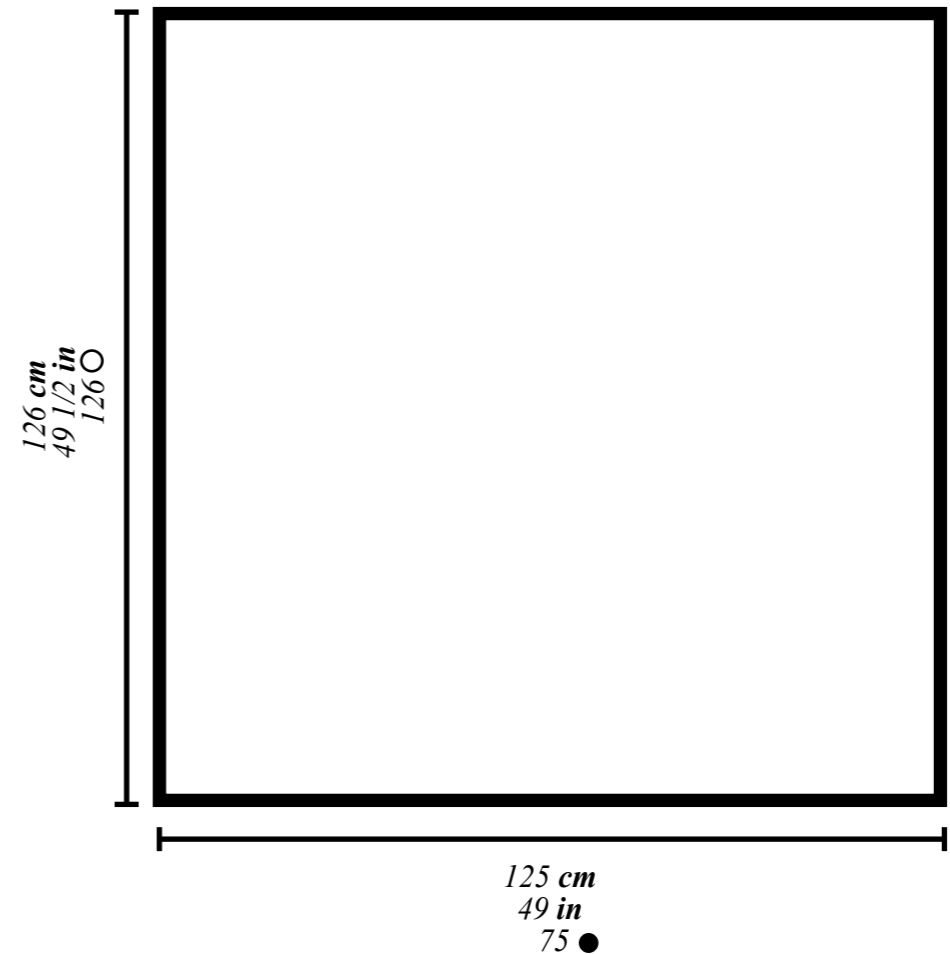

ÉCHANTILLON DE TENSION

Prenez votre temps pour en gagner par la suite ! Cela vous prend seulement 10 minutes de réaliser votre échantillon alors qu'ajuster votre pièce peut vous prendre des heures ou plusieurs jours, notamment si vous devez tout recommencer de zéro.

L'échantillon de tension vous donne des indications sur la tension recommandée pour mener à bien votre projet. Il est particulièrement important de faire un échantillon de 10x10 cm, où vous pouvez compter le nombre de rangs et de mailles pour s'assurer que la tension est la bonne. Avec cette méthode, vos mesures correspondront à celles indiquées dans le patron.

Si l'échantillon est plus petit que recommandé, essayez de tricotez un peu moins tendu. Si votre échantillon est plus large, tricotez plus tendu.

Pour finir, le tricot c'est un art à part entière, pas une science exacte, il est donc normal qu'il ait une différence de 1 à 3 cm à la fin.

Vous trouverez plus d'informations sur la création d'un échantillon pour l'échelle des points sur notre blog : "Comment mesurer un échantillon de tension en tricot" sur notre site www.weareknitters.com

TRICOTEZ L'ÉCHANTILLON DE TENSION :

POINT MOUSSE

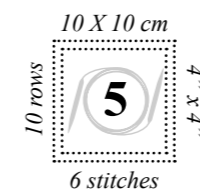

INTRODUCTION

Ce projet se tricote en une seule pièce et dans sa longueur.

COMMENCEZ À TRICOTER

1. Montez 75 mailles sur une des aiguilles en bois.
2. Rangs 1 à 126 : tricotez en point mousse, c'est-à-dire : toutes les mailles et tous les rangs sont tricotés à l'endroit.
3. Rabattez toutes les mailles.

COMMENT FINIR ET UNIR SON PROJET

Une fois votre projet tricoté, vous aurez une pièce comme celle qui est indiquée sur le schéma.

Pour terminer, faites un nœud et à l'aide de l'aiguille à coudre camouflez les fils restants entre les mailles tricotées. Lorsque vous aurez camouflé plusieurs centimètres, coupez les fils à ras du tricot.

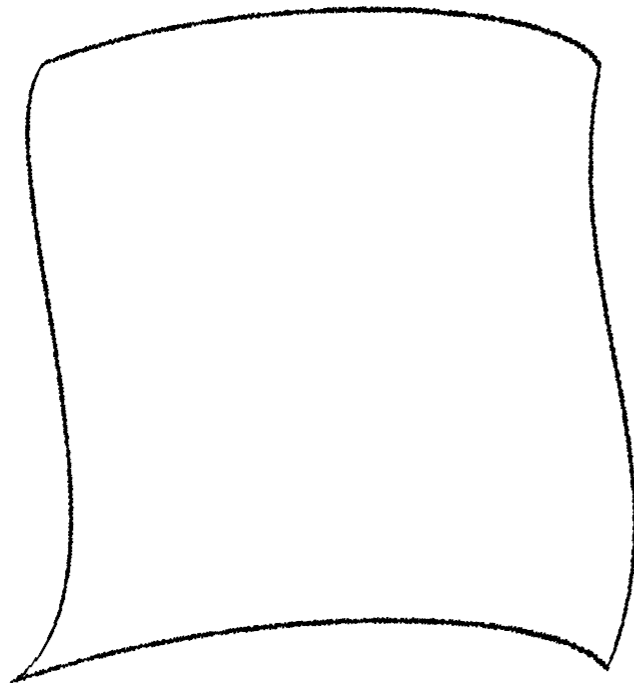

Glowing Sweater

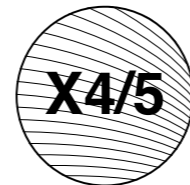
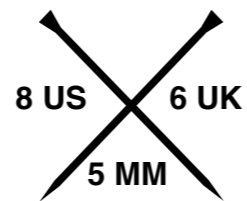

we are knitters

DU BENÖTIGST

- 4 [4, 5, 5] x 50g Knäuel Bling Bling Yarn von We Are Knitters
- 2 x 5 mm / 8 US / 6 UK Stricknadeln
- Eine Stopfnadel für die Fertigstellung

Du wirst diese Muster und Techniken für dieses Projekt verwenden:

- | | |
|-------------------------|--------------------------|
| 1. Maschen anschlagen | 5. Zunahme* |
| 2. 1 x 1 Rippe (gerade) | 6. Teile zusammennähen |
| 3. Glatt rechts | 7. Projekt fertigstellen |
| 4. Maschen abketten | |

* Diese Technik wird in der Einleitung erklärt.

Für viele dieser Muster und Techniken findest du Videos auf unserer Website. Schau einfach vorbei und übe ein wenig bevor du loslegst!

BACK AND FRONT // DOS ET DEVANT //
RÜCKTEIL UND VORDERTEIL // ESPALDA Y
DELANTERO // DIETRO E DAVANTI

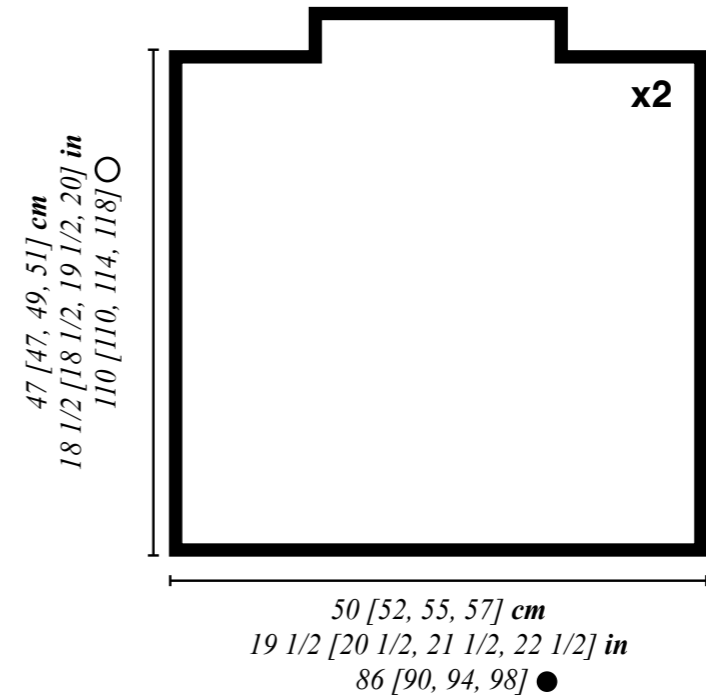

SLEEVES // MANCHES // ÄRMEL //
MANGA // MANICHE

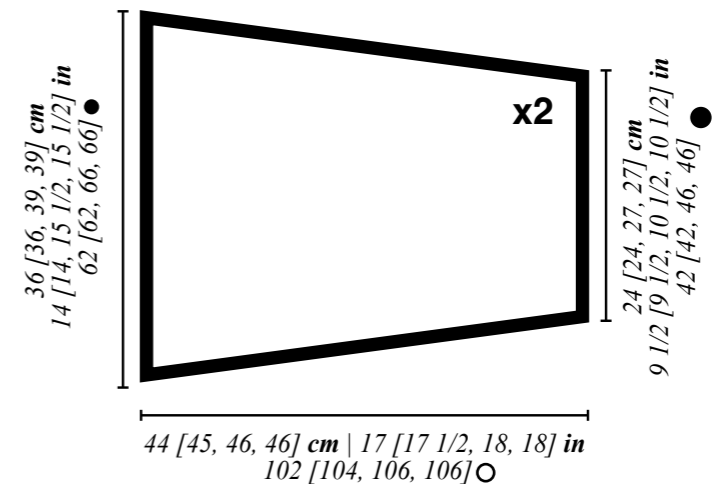

MASCHENPROBE

Nimm dir Zeit um Zeit zu sparen!
Du brauchst 10 Minuten um deine Maschenprobe zu fertigen, während es Stunden oder Tage dauern kann, wenn du die Anleitung später anpassen und eventuell von vorne anfangen musst.

Mit der Maschenprobe wirst du überprüfen, ob die Spannung beim Stricken die empfohlene für dieses Projekt ist. Es ist sehr wichtig eine Maschenprobe von 10x10 cm zu machen, bei der du die Reihen und Maschen, die in die Probe passen, zählen kannst, um so festzustellen, ob die Spannung richtig ist. Mit dieser Methode werden deine Endmaße mit denen in der Anleitung übereinstimmen.

Wenn deine Probe kleiner als empfohlen geworden ist, versuche lockerer zu stricken. Wenn sie größer ausgefallen ist, versuche fester zu stricken.

Stricken ist eine Kunst, keine Wissenschaft und du bist keine Maschine, es ist also normal wenn die Probe am Ende 1-3 cm abweicht.

Du wirst mehr Information hierzu im Blog Post „WIE MAN DIE SPANNUNG EINES MUSTERS MISST“ finden. Diesen findest du auf unserer Webseite weareknitters.de

STRICKE DIE MASCHENPROBE IN:

GLATT RECHTS

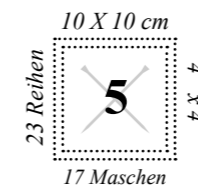

EINLEITUNG

Dieses Kleidungsstück wird in mehreren Teilen gestrickt, welche am Ende zusammen genäht werden: Rückteil, Vorder-
teil und Ärmel.

Diese Anleitung ist in vier Größen verfasst: S [M, L, XL]. Folge den Anweisungen und Maschen-Angaben für die Größe,
die Du gerne stricken möchtest. Beachte hierbei, dass die erste Angabe immer für Größe S ist, die zweite für Größe M,
die dritte für Größe L und die vierte für Größe XL. Wenn es nur eine Angabe gibt, gilt sie für alle Größen.

Wir empfehlen Dir alle Nummern zu markieren, die zu der Größe gehören, die Du stricken möchtest, bevor Du mit dem
Stricken beginnst. Dadurch kannst Du der Anleitung leichter.

Bevor Du loslegst ist es wichtig, dass Du die folgende Technik beherrschst:

Zunahme: Für eine Zunahme hebst du den Querfaden zwischen zwei Maschen auf, verdrehst ihn und platzierst ihn auf
der linken Nadel. Dann strickst Du die neue Masche wie in der Anleitung angegeben ab.

LOS GEHT'S

VORDER- UND RÜCKTEIL

Befolge diese Anleitung zweimal um Vorderteil und Rückteil zu stricken.

1. Schlage 86 [90, 94, 98] Maschen auf einer Deiner Holzstricknadeln an.

2. Stricke Reihen 1 bis 6 in 1x1 Rippe: 1 Masche rechts, 1 Masche links im Wechsel* bis zum Ende der Reihe und bis Du Reihe 6 erreichst.

* Achtung! Wenn Du rechte und linke Maschen im Wechsel strickst achte immer darauf, dass der Faden hierbei auf der richtigen Seite der Arbeit liegt. Beim Stricken einer linken Masche liegt der Faden vor der Arbeit. Beim Stricken einer rechten Masche liegt der Faden hinter der Arbeit.

3. Stricke Reihen 7 bis 100 [100, 104, 108] in glatt rechts. Das geht so:

Ungerade Reihen: Stricke alle Maschen rechts.

Gerade Reihen: Stricke alle Maschen links.

4. Nun formen wir den Kragen. Dafür stricke Reihen 101 [101, 105, 109] und 102 [102, 106, 110] in glatt rechts. Beachte dabei die folgenden Abnahmen:

Reihe 101 [101, 105, 109]: Kette 24 [26, 28, 30] Maschen ab und stricke die übrigen Maschen rechts. Du wirst insgesamt 62 [64, 66, 68] Maschen haben.

Reihe 102 [102, 106, 110]: Kette 24 [26, 28, 30] Maschen ab und stricke die übrigen Maschen links. Du wirst insgesamt 38 [38, 38, 38] Maschen haben.

5. Stricke Reihen 103 [103, 107, 111] bis 110 [110, 114, 118] in glatt rechts.

6. Kette nun alle Maschen ab.

ÄRMEL

Befolge diese Anleitung zweimal um die Ärmel zu stricken.

1. Schlage 42 [42, 46, 46] Maschen auf einer Deiner Holzstricknadeln an.

2. Stricke Reihen 1 bis 4 in 1x1 Rippe.

3. Stricke Reihen 5 bis 102 [104, 106, 106] in glatt rechts. Beachte dabei die Zunahmen in den erwähnten Reihen, wenn nicht anders erwähnt, stricke die Reihen in glatt rechts:

Reihen 11, 21, 31, 41, 51, 61, 71, 81, 91 und 101: Stricke 1 Masche rechts, mach 1 Zunahme, stricke die übrigen Maschen rechts bis noch 1 Masche übrig ist, mach 1 Zunahme und stricke die letzte Masche rechts. Am Ende von Reihe 101 wirst Du insgesamt 62 [62, 66, 66] Maschen haben.

4. Kette nun alle Maschen ab.

WIE MAN DAS PROJEKT FERTIGSTELLT

1. Fädle Dein Garn in die Nähnadel ein und nähe eine der Schultern zusammen. Leg dafür die Vorder- und Rückseite aufeinander. Die linke Seite des Strickstücks zeigt dabei nach oben und die rechte Seite nach unten und nähe sie zusammen, indem Du 1 Masche aus dem Rückteil und die andere aus dem Vorderteil zusammennähst, bis Du 24 [26, 28, 30] Maschen der Schulter zusammengenäht hast und 8 Reihen am Kragen auf jeder Seite.

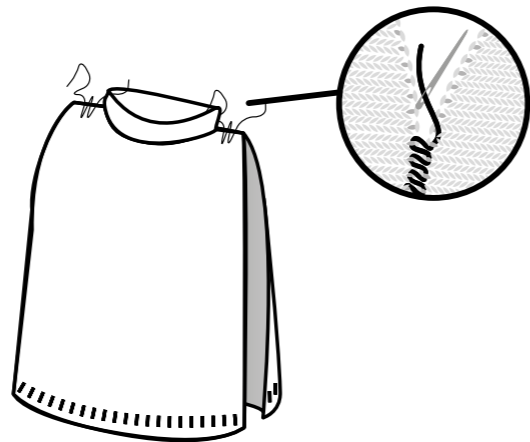

2. Danach nähst Du die Ärmel an den Body wobei die Ärmelmitte auf die Schulternaht des Body's trifft. Wiederhole das gleiche für den anderen Ärmel.

3. Danach nähst Du die Seitennähte und die unteren Ärmelnähte zusammen.

4. Zum Schluss verknotest Du den Faden und verwebst ihn mit Hilfe der Nähnadel mehrere cm im Gestrick. Schneide ihn dann bündig ab.

Weitere Details findest Du auf unserem Blog auf www.weareknitters.de in dem Post "WIE MAN EIN PROJEKT ZUSAMMENNÄHT".

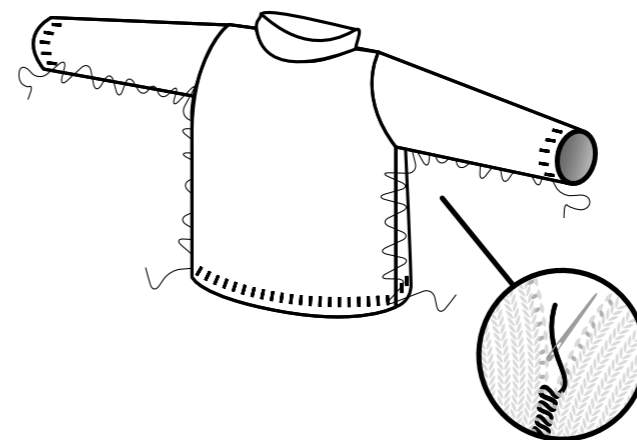
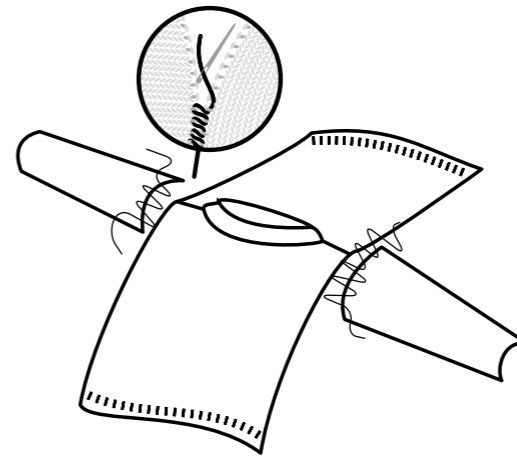

Emelie Bandana

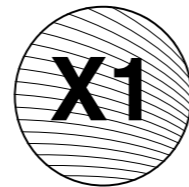
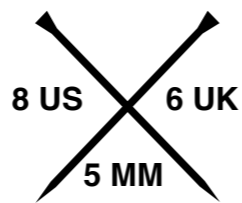

we are knitters

DU BENÖTIGST

- 1 x 50g Knäuel Touch me Mohair von We Are Knitters
- 2 x 5 mm / 8 US / 6 UK. Stricknadeln
- Eine Stopfnadel für die Fertigstellung

Du wirst diese Muster und Techniken für dieses Projekt verwenden:

- | | |
|---|--|
| 1. Mit doppeltem Faden stricken* | 7. 2 Maschen zusammenstricken* |
| 2. Maschen anschlagen | 8. 3 Maschen mittig überzogen zusammenstricken* |
| 3. Masche abheben* | 9. Projekt fertigstellen |
| 4. Kraus rechts | |
| 5. Maschen abketten | |
| 6. 2 Maschen überzogen zusammenstricken* | |

**Diese Techniken werden in der Einleitung erklärt.*

Für viele dieser Muster und Techniken findest du Videos auf unserer Website. Schau einfach vorbei und übe ein wenig bevor du loslegst!

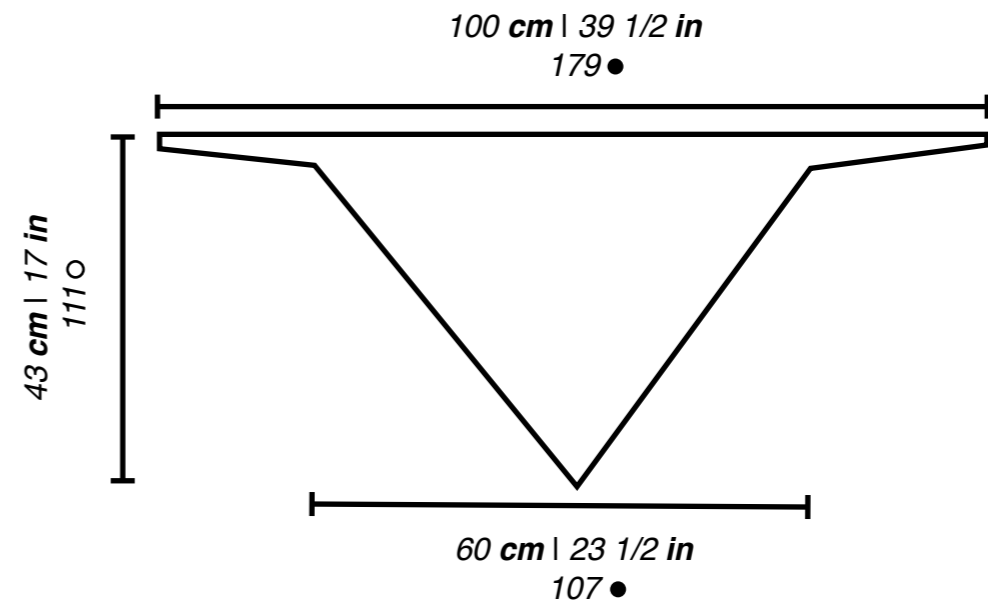

MASCHENPROBE

Nimm dir Zeit um Zeit zu sparen!
Du brauchst 10 Minuten um deine Maschenprobe zu fertigen, während es Stunden oder Tage dauern kann, wenn du die Anleitung später anpassen und eventuell von vorne anfangen musst.

Mit der Maschenprobe wirst du überprüfen, ob die Spannung beim Stricken die empfohlene für dieses Projekt ist. Es ist sehr wichtig eine Maschenprobe von 10x10 cm zu machen, bei der du die Reihen und Maschen, die in die Probe passen, zählen kannst, um so festzustellen, ob die Spannung richtig ist. Mit dieser Methode werden deine Endmaße mit denen in der Anleitung übereinstimmen.

Wenn deine Probe kleiner als empfohlen geworden ist, versuche lockerer zu stricken. Wenn sie größer ausgefallen ist, versuche fester zu stricken.

Stricken ist eine Kunst, keine Wissenschaft und du bist keine Maschine, es ist also normal wenn dein Strickstück am Ende 1-3 cm abweicht.

Du wirst mehr Information hierzu im Blog Post „Wie man die Spannung eines Musters misst“ finden. Diesen findest du auf unserer Webseite weareknitters.de

STRICKE DIE MASCHENPROBE IN:

KRAUS RECHTS

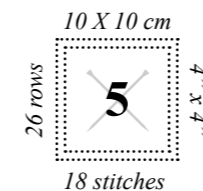

EINLEITUNG

Dieses Projekt wird an einem Stück der Breite nach gestrickt.

Bevor Du loslegst, ist es wichtig, dass Du die folgenden Techniken beherrschst:

Mit doppeltem Faden stricken: Um Dein Bandana mit doppeltem Faden zu stricken, nimm das Ende eines Knäuels, das aus der Mitte kommt und das Ende, das aus dem Rand kommt und stricke mit beiden, als wären sie ein Faden.

1 Masche abheben: Um eine Masche abzuheben, lege den Faden vor die Arbeit, stich mit der rechten Nadel in die Masche, als ob Du sie rechts stricken wollen würdest. Bring die Masche auf die rechte Nadel, ohne sie zu stricken.

2 Maschen überzogen zusammenstricken: Hebe 1 Masche ab als würdest Du sie rechts stricken. Stricke die folgende Masche rechts. Hebe dann die abgehobene Masche mit der linken Nadel über die gestrickte Masche.

Mehr Details hierzu findest Du auf unserer Website www.weareknitters.de in dem Blogbeitrag "WIE MAN ZWEI ABNAHMEN STRICKT - ZWEI MASCHEN ÜBERZOGEN ZUSAMMENSTRICKEN".

2 Maschen zusammenstricken: Stricke 2 Maschen zusammen, als wäre sie eine.

Mehr Details hierzu findest Du auf unserer Website www.weareknitters.de in dem Blogbeitrag "WIE MAN ZWEI MASCHEN ZUSAMMENSTRICKT".

3 Maschen mittig überzogen zusammenstricken: Hebe 2 Maschen ab als würdest Du sie rechts stricken wollen. Stricke die folgende Masche rechts und hebe über diese die 2 Maschen, die Du vorher abgehoben hattest, ohne sie zu stricken.

LOS GEHT'S

Dieses Projekt wird mit doppeltem Faden gestrickt. Nimm dafür die Fadenenden von 2 Knäueln, verbinde sie miteinander und stricke mit ihnen als wären sie eins.

1. Schläge 179 Maschen auf einer Deiner Holzstricknadeln mit doppeltem Faden an.

2. Stricke Reihen 1 bis 4 in kraus rechts. Das geht so:

Reihen 1 bis 4: Hebe 1 Masche ab und stricke die restlichen Maschen der Reihe rechts.

3. Jetzt werden wir die Bänder formen. Stricke dafür die Reihen 5 und 6 und beachte dabei die folgenden Abnahmen:

Reihen 5 und 6: Kette 36 Maschen ab und stricke die restlichen Maschen der Reihe rechts. Am Ende der Reihe 6 hast Du insgesamt 107 Maschen.

4. Jetzt werden wir dem Bandana seine Form geben. Stricke dafür die Reihen 7 bis 108 in kraus rechts und beachte dabei die folgenden Abnahmen:

Reihe 7 und die restlichen ungeraden Reihen: Hebe 1 Masche ab, stricke 2 Maschen überzogen zusammen, stricke die restlichen Maschen der Reihe rechts, bis noch 3 Maschen übrigbleiben, stricke 2 Maschen rechts zusammen und 1 Masche rechts. Am Ende der Reihe 107 hast Du insgesamt 5 Maschen.

Reihe 8 und die restlichen geraden Reihen: Hebe 1 Masche ab und stricke alle Maschen rechts.

5. Stricke Reihen 109 bis 111 folgendermaßen:

Reihe 109: Stricke 1 Masche rechts, 3 Maschen mittig überzogen zusammen und 1 Masche rechts. Dann hast Du insgesamt 3 Maschen.

Reihe 110: Hebe 1 Masche ab und stricke alle Maschen rechts.

Reihe 111: Stricke 3 Maschen mittig überzogen zusammen. Dann hast Du noch 1 Masche.

6. Schneide den Faden nach 25 cm ab. Ziehe an dem Faden, der auf Nadel geblieben ist, bis er ganz aus der letzten Masche heraus kommt.

WIE MAN DAS PROJEKT FERTIGSTELLT

Sobald Du mit dem Stricken fertig bist, sieht Dein Projekt so aus wie auf der Zeichnung.

Dann verknotest Du die Fäden und verwebst sie mehrere Zentimeter im Gestrick. Schneide sie dann bündig ab.

Martina Cardigan

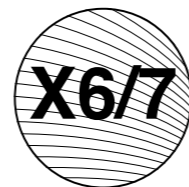
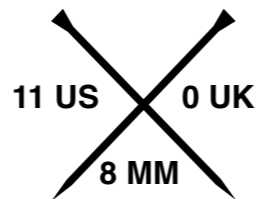

we are knitters

DU BENÖTIGST

- 6 [6, 7, 7] x 100g Knäuel feine Schafwolle von We Are Knitters
- 2 x 8 mm / 11 US / 0 UK Stricknadeln
- Eine Stopfnadel für die Fertigstellung

Du wirst diese Muster und Techniken für dieses Projekt verwenden:

- | | |
|---------------------------------|-----------------------------|
| 1. Maschen anschlagen | 6. Maschen wieder aufnehmen |
| 2. Kraus rechts | 7. Maschen abketten |
| 3. 2 Maschen zusammen stricken* | 8. Teile zusammennähen |
| 4. Maschen zunehmen* | 9. Projekt fertigstellen |
| 5. Maschen stilllegen | |

Für viele dieser Muster und Techniken findest du Videos auf unserer Website. Schau einfach vorbei und übe ein wenig bevor du loslegst!

**BACK // DOS // RÜCKTEIL //
ESPALDA // DIETRO // TYŁ //
BAKSTYKKET // BAKSTYCKE //
RYG // ACHTERPAND**

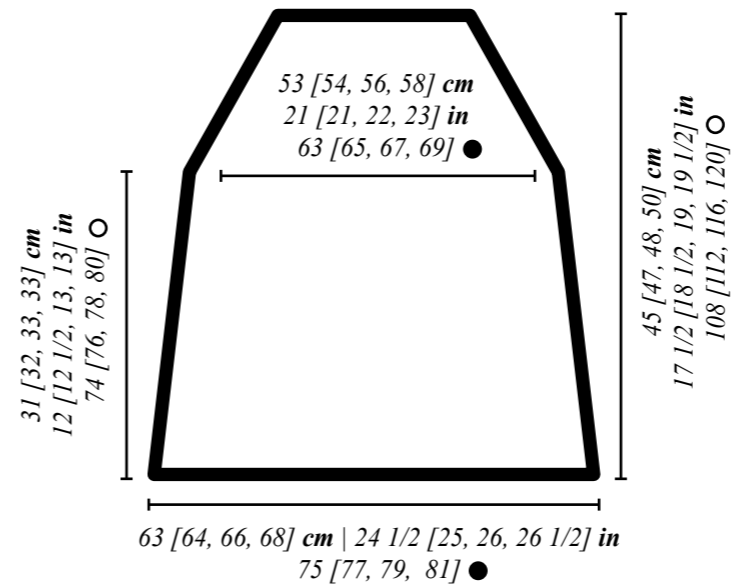

**FRONT // DEVANT // VORDERTEIL //
DELANTERO // DAVANTI // PRZÓD
// FORSTYKKET // FRAMSTYCKE //
FORSTYKKE // VOORPAND**

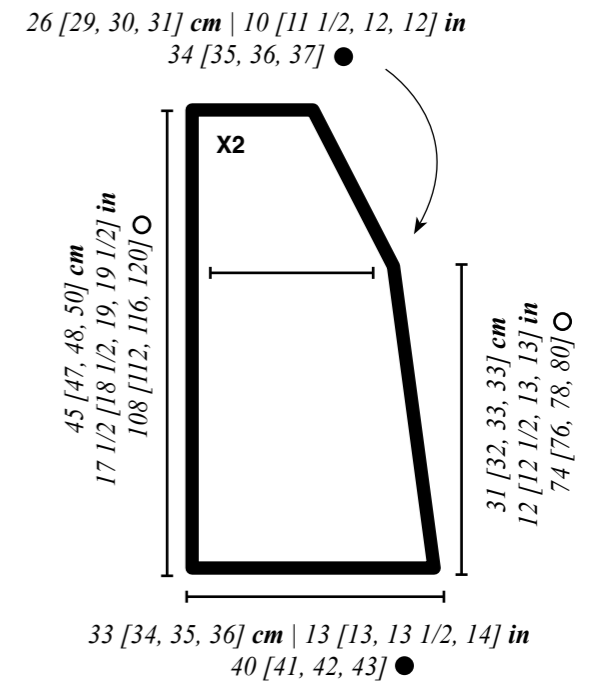

**SLEEVES // MANCHES // ÄRMEL // MANGA
// MANICHE // REKAWY // ERMER //
ÄRMAR // ÆRMER // MOUWEN**

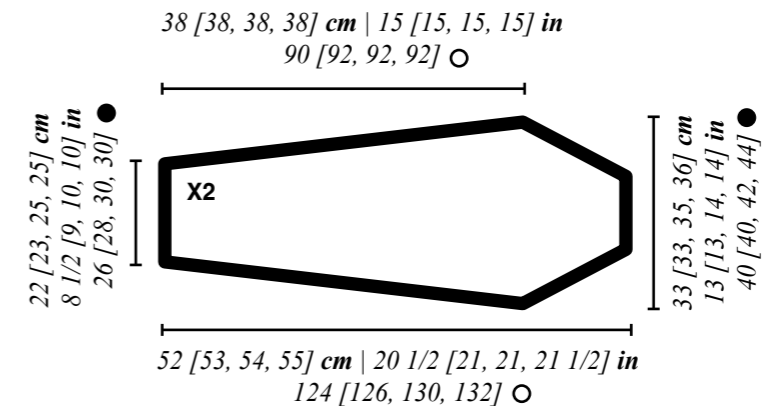

MASCHENPROBE

Nimm dir Zeit um Zeit zu sparen!
Du brauchst 10 Minuten um deine Maschenprobe zu fertigen, während es Stunden oder Tage dauern kann, wenn du die Anleitung später anpassen und eventuell von vorne anfangen musst.

Mit der Maschenprobe wirst du überprüfen, ob die Spannung beim Stricken die empfohlene für dieses Projekt ist. Es ist sehr wichtig eine Maschenprobe von 10x10 cm zu machen, bei der du die Reihen und Maschen, die in die Probe passen, zählen kannst, um so festzustellen, ob die Spannung richtig ist. Mit dieser Methode werden deine Endmaße mit denen in der Anleitung übereinstimmen.

Wenn deine Probe kleiner als empfohlen geworden ist, versuche lockerer zu stricken. Wenn sie größer ausgefallen ist, versuche fester zu stricken.

Stricken ist eine Kunst, keine Wissenschaft und du bist keine Maschine, es ist also normal wenn die Probe am Ende 1-3 cm abweicht.

Du wirst mehr Information hierzu im Blog Post „WIE MAN DIE SPANNUNG EINES MUSTERS MISST“ finden. Diesen findest du auf unserer Webseite weareknitters.de

STRICKE DIE MASCHENPROBE IN:

KRAUS RECHTS

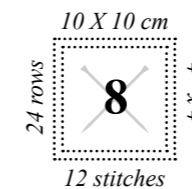

EINLEITUNG

Die Jacke wird in mehreren Teilen gestrickt: Rückteil, linkes Vorderteil, rechtes Vorderteil und beide Ärmel. Alle Teile werden von unten nach oben gestrickt. Sobald alle Einzelteile zusammen genäht sind, stricken wir den Kragen ohne die Maschen abzuketten.

Diese Anleitung ist in vier Größen verfasst: S [M, L, XL]. Folge den Anweisungen und Maschen-Angaben für die Größe, die Du gerne stricken möchtest. Beachte hierbei, dass die erste Angabe immer für Größe S ist, die zweite für Größe M, die dritte für Größe L und die vierte für Größe XL. Wenn es nur eine Angabe gibt, gilt sie für alle Größen.

Wir empfehlen Dir alle Nummern zu markieren, die zu der Größe gehören die Du stricken möchtest, bevor Du mit dem Stricken beginnst. Dadurch kannst Du der Anleitung leichter folgen.

Bevor Du loslegst ist es wichtig, dass Du die folgenden Techniken beherrschst:

Zunahmen: Für eine Zunahme hebst Du den Quersfaden zwischen zwei Maschen auf, verdrehst ihn und platzierst ihn auf der linken Nadel. Dann strickst Du die neue Masche wie in der Anleitung angegeben ab.

2 Maschen zusammen stricken: Stricke 2 Maschen zusammen, als wäre es eine.

LOS GEHT'S

RÜCKTEIL

1. Schlage 75 [77, 79, 81] Maschen auf einer Deiner Holzstricknadeln an.

2. Stricke Reihen 1 bis 74 [76, 78, 80] in kraus rechts. Das bedeutet, dass Du alle Maschen in allen Reihen rechts strickst. Beachte folgende Abnahmen:

Reihe 1 und alle nicht aufgeführten Reihen: Stricke alle Maschen rechts.

Reihen 13, 23, 33, 43, 53 und 63: Stricke 2 Maschen rechts, 2 Maschen rechts zusammen, stricke den Rest der Reihe rechts bis 4 ungestrickte Maschen übrig bleiben, stricke 2 Maschen rechts zusammen und stricke die letzten 2 Maschen rechts. Am Ende von Reihe 63 wirst Du insgesamt 63 [65, 67, 69] Maschen haben.

3. Jetzt fangen wir mit der Raglanform an und stricken dafür Reihen 75 [77, 79, 81] bis 108 [112, 116, 120] wie folgt:

GRÖSSE S

Reihen 75, 77, 79, 81 und 83: Wiederhole Reihe 13. Am Ende von Reihe 83 wirst Du 53 Maschen haben.

Reihe 76 und alle geraden Reihen: Stricke alle Maschen rechts.

Reihe 85: Stricke 2 Maschen rechts, 2 Maschen rechts zusammen, 2 Maschen rechts zusammen. Stricke den Rest der Reihe rechts bis 6 Maschen übrig bleiben, stricke 2 Maschen rechts zusammen, 2 Maschen rechts zusammen und stricke die letzten 2 Maschen rechts. Du wirst insgesamt 49 Maschen haben.

Reihen 87, 89, 91, 93, 95, 97, 99, 101, 103, 105 und 107: Wiederhole Reihe 13. Am Ende von Reihe 107 wirst Du 27 Maschen haben.

GRÖSSE M

Reihe 77 und alle ungeraden Reihen: Wiederhole Reihe 13. Am

Ende von Reihe 111 wirst Du 29 Maschen haben.

Reihe 78 und alle geraden Reihen: Stricke alle Maschen rechts.

GRÖSSE L

Reihen 79, 81, 83, 85, 87, 89, 91, 93 und 95: Wiederhole Reihe 13. Am Ende von Reihe 95 wirst Du 49 Maschen haben.

Reihe 80 und alle geraden Reihen: Stricke alle Maschen rechts.

Reihe 97: Stricke alle Maschen rechts.

Reihen 99, 101, 103, 105, 107, 109, 111, 113 und 115: Wiederhole Reihe 13. Am Ende von Reihe 115 wirst Du 31 Maschen haben.

GRÖSSE XL

Reihen 81, 83, 85, 87, 89 und 91: Wiederhole Reihe 13.

Reihe 82 und alle geraden Reihen: Stricke alle Maschen rechts.

Reihe 93: Stricke alle Maschen rechts.

Reihen 95, 97, 99, 101 und 103: Wiederhole Reihe 13.

Reihe 105: Stricke alle Maschen rechts.

Reihen 107, 109, 111, 113, 115, 117 und 119: Wiederhole Reihe 13. Am Ende von Reihe 119 wirst Du 33 Maschen haben.

ALLE GRÖSSEN

4. Wenn Du diese Reihen gestrickt hast, lege die Maschen still ohne diese abzuketten, um den Kragen zu stricken.

LINKES VORDERTEIL

1. Schlage 40 [41, 42, 43] Maschen auf einer Deiner Holzstricknadeln an.

2. Stricke Reihen 1 bis 74 [76, 78, 80] in kraus rechts. Beachte folgende Abnahmen:

Reihe 1 und alle nicht aufgeführten Reihen: Stricke alle Maschen rechts.

Reihen 13, 23, 33, 43, 53 und 63: Stricke 2 Maschen rechts, 2 Maschen rechts zusammen, stricke den Rest der Reihe rechts. Am Ende von Reihen 63 wirst Du 34 [35, 36, 37] Maschen haben.

3. Jetzt fangen wir mit der Raglanform an und stricken dafür Reihen 75 [77, 79, 81] bis 108 [112, 116, 120] wie folgt:

GRÖSSE S

Reihen 75, 77, 79, 81 und 83: Wiederhole Reihe 13. Am Ende von Reihe 83 wirst Du 29 Maschen haben.
Reihe 76 und alle geraden Reihen: Stricke alle Maschen rechts.

Reihe 85: Stricke 2 Maschen rechts, 2 Maschen rechts zusammen, 2 Maschen rechts zusammen. Stricke den Rest der Reihe rechts. Du wirst insgesamt 27 Maschen haben.

Reihen 87, 89, 91, 93, 95, 97, 99, 101, 103, 105 und 107: Wiederhole Reihe 13. Am Ende von Reihe 107 wirst Du insgesamt 16 Maschen haben.

GRÖSSE M

Reihe 77 und alle ungeraden Reihen: Wiederhole Reihe 13. Am Ende von Reihe 111 wirst Du insgesamt 17 Maschen haben.

Reihe 78 und alle geraden Reihen: Stricke alle Maschen rechts.

GRÖSSE L

Reihen 79, 81, 83, 85, 87, 89, 91, 93 und 95: Wiederhole Reihe 13. Am Ende von Reihe 95 wirst Du 27 Maschen haben.

Reihe 80 und alle geraden Reihen: Stricke alle Maschen rechts.

Reihe 97: Stricke alle Maschen rechts.

Reihen 99, 101, 103, 105, 107, 109, 111, 113 und 115: Wiederhole Reihe 13. Am Ende von Reihe 115 wirst Du 18 Maschen haben.

GRÖSSE XL

Reihen 81, 83, 85, 87, 89, 91, 95, 97, 99, 101 und 103: Wiederhole Reihe 13. Am Ende von Reihe 103 wirst Du 26 Maschen haben.

Reihe 82 und alle geraden Reihen: Stricke alle Maschen rechts.

Reihe 105: Stricke alle Maschen rechts.

Reihen 107, 109, 111, 113, 115, 117 und 119: Wiederhole Reihe 13. Am Ende von Reihe 119 wirst Du 19 Maschen haben.

ALLE GRÖSSEN

4. Wenn Du diese Reihen gestrickt hast, lege die Maschen still ohne diese abzuketten, um den Kragen zu stricken.

RECHTES VORDERTEIL

1. Wiederhole die Schritte 1 bis 3 des linken Vorderteils.

2. Stricke Reihe 109 [113, 117, 121] rechts.

3. Wenn Du diese Reihen gestrickt hast, lege die Maschen still, ohne diese abzuketten, um den Kragen zu stricken.

ÄRMEL

1. Schlage 26 [28, 30, 30] Maschen auf einer Deiner Holzstricknadeln an.

2. Stricke Reihen 1 bis 90 [92, 92, 92] in kraus rechts mit den folgenden Zunahmen:

Reihe 1 und alle nicht aufgeführten Reihen: Stricke alle Maschen rechts.

GRÖSSE S

Reihen 13, 25, 37, 49, 61, 73 und 85: Stricke 1 Masche rechts, arbeite 1 Zunahme, stricke den Rest der Reihe rechts bis 1 ungestrickte Masche übrig bleibt, arbeite 1 Zunahme und stricke die letzte Masche rechts. Am Ende von Reihe 90 wirst Du 40 Maschen machen.

GRÖSSE M

Reihen 13, 29, 43, 59, 75 und 91: Stricke 1 Masche rechts, arbeite 1 Zunahme, stricke den Rest der Reihe rechts bis 1 ungestrickte Masche übrig bleibt, arbeite 1 Zunahme und stricke die letzte Masche rechts. Am Ende von Reihe 92 wirst Du 40 Maschen haben.

GRÖSSE L

Reihen 13, 29, 43, 59, 75 und 91: Stricke 1 Masche rechts, arbeite 1 Zunahme, stricke den Rest der Reihe rechts bis 1 ungestrickte Masche übrig bleibt, arbeite 1 Zunahme und stricke die letzte Masche rechts. Am Ende von Reihe 92 wirst Du 42 Maschen haben.

GRÖSSE XL

Reihen 13, 21, 29, 43, 59, 75 und 91: Stricke 1 Masche rechts, arbeite 1 Zunahme, stricke den Rest der Reihe rechts bis 1 ungestrickte Masche übrig bleibt, arbeite 1 Zunahme und stricke die letzte Masche rechts. Am Ende von Reihe 92 wirst Du 44 Maschen haben.

ALLE GRÖSSEN

3. Jetzt fangen wir mit der Raglanform an und stricken dafür Reihen 91 [93, 93, 93] bis 124 [128, 130, 132] wie folgt:

GRÖSSE S

Reihen 91, 93, 95, 97 und 99: Stricke 2 Maschen rechts, 2 Maschen rechts zusammen, stricke den Rest der Reihe rechts bis 4 ungestrickte Maschen übrig bleiben, stricke 2 Maschen rechts zusammen und die letzten 2 Maschen rechts. Am Ende der Reihe 99 wirst Du 30 Maschen haben.

Reihe 92 und alle geraden Reihen: Stricke alle Maschen rechts.

Reihe 101: Stricke 2 Maschen rechts, 2 Maschen rechts zusammen, 2 Maschen rechts zusammen. Stricke den Rest der Reihe rechts bis 6 Maschen übrig bleiben, stricke 2 Maschen rechts zusammen, 2 Maschen rechts zusammen und stricke die letzten 2 Maschen rechts. Du wirst insgesamt 26 Maschen haben.

Reihen 103, 105, 107, 109, 111, 113, 115, 117, 119 und 121: Stricke 2 Maschen rechts, 2 Maschen rechts zusammen, stricke den Rest der Reihe rechts bis 4 ungestrickte Maschen übrig bleiben, stricke

2 Maschen rechts zusammen und die letzten 2 Maschen rechts. Am Ende der Reihe 121 wirst Du 6 Maschen haben.

Reihe 123: Stricke 2 Maschen rechts, 2 Maschen rechts zusammen und 2 Maschen rechts. Du wirst insgesamt 5 Maschen haben.

GRÖSSE M

Reihen 93 und alle ungeraden Reihen bis Reihe 125: Stricke 2 Maschen rechts, 2 Maschen rechts zusammen und stricke den Rest der Reihe rechts bis 4 ungestrickte Maschen übrig bleiben, stricke 2 Maschen rechts zusammen und die letzten 2 Maschen rechts. Am Ende der Reihe 125 wirst Du 6 Maschen haben.

Reihe 94 und alle geraden Reihen: Stricke alle Maschen rechts.

Reihe 127: Stricke 2 Maschen rechts, 2 Maschen rechts zusammen und 2 Maschen rechts. Du wirst insgesamt 5 Maschen haben.

GRÖSSE L

Reihen 93, 95, 97, 99, 101, 103, 105, 107 und 109: Stricke 2 Maschen rechts, 2 Maschen rechts zusammen, stricke den Rest der Reihe rechts bis 4 ungestrickte Maschen übrig bleiben, stricke 2 Maschen rechts zusammen und die letzten 2 Maschen rechts. Am Ende von Reihe 109 wirst Du insgesamt 24 Maschen haben.

Reihe 94 und alle geraden Reihen: Stricke alle Maschen rechts.

Reihe 111: Stricke alle Maschen rechts.

Reihen 113, 115, 117, 119, 121, 123, 125, 127 und 129: Stricke 2 Maschen rechts, 2 Maschen rechts zusammen, stricke den Rest der Reihe rechts bis 4 ungestrickte Maschen übrig bleiben, stricke 2 Maschen rechts zusammen und die letzten 2 Maschen rechts. Am Ende von Reihe 129 wirst Du 6 Maschen haben.

GRÖSSE XL

Reihen 93, 95, 97, 99, 101 und 103: Stricke 2 Maschen rechts, 2 Maschen rechts zusammen, stricke den Rest der Reihe rechts bis 4 ungestrickte Maschen übrig bleiben, stricke 2 Maschen rechts zusammen und die letzten 2 Maschen rechts. Am Ende von Reihe 103 wirst Du 32 Maschen haben.

Reihe 94 und alle geraden Reihen: Stricke alle Maschen rechts.

Reihe 105: Stricke alle Maschen rechts.

Reihen 107, 109, 111, 113 und 115: Stricke 2 Maschen rechts, 2 Maschen rechts zusammen, stricke den Rest der Reihe rechts bis 4 ungestrickte Maschen übrig bleiben, stricke 2 Maschen rechts zusammen und die letzten 2 Maschen rechts. Am Ende von Reihe 115 hast Du 22 Maschen haben.

Reihe 117: Stricke alle Maschen rechts.

Reihen 119, 121, 123, 125, 127, 129 und 131: Stricke 2 Maschen rechts, 2 Maschen rechts zusammen, stricke den Rest der Reihe rechts bis 4 ungestrickte Maschen übrig bleiben, stricke 2 Maschen rechts zusammen und die letzten 2 Maschen rechts. Am Ende von Reihe 131 wirst Du 8 Maschen haben.

ALLE GRÖSSEN

4. Wenn Du diese Reihen gestrickt hast, lege die Maschen still ohne diese abzuketten, um den Kragen zu stricken.

KRAGEN

1. Wenn Du alle stillgelegten nicht abgeketteten Maschen von allen Teilen aufgenommen hast, legst Du diese in dieser Reihenfolge auf die Nadel: linkes Vorderteil, ein Ärmel, Rückteil, den anderen Ärmel und das rechte Vorderteil.

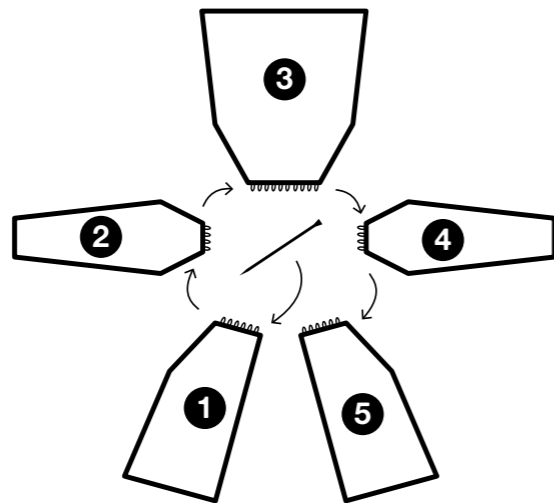

2. Jetzt hast Du alle Maschen in dieser Reihenfolge auf Deiner WAK Nadel. Gehe nun wie folgt vor:

Reihe 1: Stricke 15 [16, 17, 18] Maschen rechts, 2 Maschen zusammen, 3 [3, 4, 6] Maschen rechts, 2 Maschen rechts zusammen, 25 [27, 29, 31] Maschen rechts, 2 Maschen rechts zusammen, 3 [3, 4, 6] Maschen rechts, 2 Maschen rechts zusammen und 15 [16, 17, 18] Maschen rechts. Du wirst insgesamt 65 [69, 75, 83] Maschen haben.

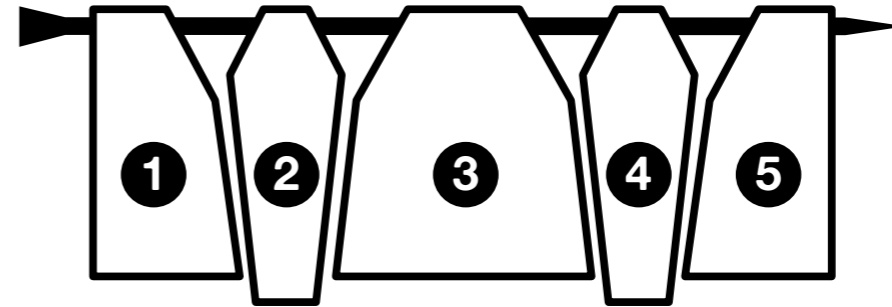

Reihe 2: Stricke alle Maschen rechts.

Reihe 3: Stricke 14 [15, 16, 17] Maschen rechts, 2 Maschen zusammen, 3 [3, 4, 6] Maschen rechts, 2 Maschen zusammen, 23 [25, 27, 29] Maschen rechts, 2 Maschen zusammen, 3 [3, 4, 6] Maschen rechts, 2 Maschen zusammen und 14 [15, 16, 17] Maschen rechts. Du wirst insgesamt 61 [65, 71, 79] Maschen haben.

Reihe 4: Stricke alle Maschen rechts.

Reihe 5: Stricke 13 [14, 15, 16] Maschen rechts, 2 Maschen zusammen, 3 [3, 4, 6] Maschen rechts, 2 Maschen zusammen, 21 [23, 25, 27] Maschen rechts, 2 Maschen zusammen, 3 [3, 4, 6] Maschen rechts, 2 Maschen zusammen und 13 [14, 15, 16] Maschen rechts. Du wirst insgesamt 57 [61, 67, 75] Maschen haben.

3. Kette alle Maschen ab.

WIE MAN DAS PROJEKT FERTIGSTELLT

Zuerst nähen wir den Ärmel an das Vorderteil und das Rückteil an. Fädle dafür einen Faden in Deine Nähnadel und führe sie in die Mitte der ersten Masche des Ärmels ein. Ziehe sie aus der zweiten Masche wieder heraus. Führe dann die Nadel in die erste Masche des Vorderteils ein und ziehe sie durch die zweite Masche heraus. Führe die Nadel abwechselnd so weiter in die Maschen des Ärmels und des Vorderteils ein. Mach einen Knoten, schneide den Faden nach ca. 8 cm ab und versteck ihn im Gestrück. Nähe auf dieselbe Weise den Ärmel an das Rückteil und wiederhole diese Schritte für den anderen Ärmel.

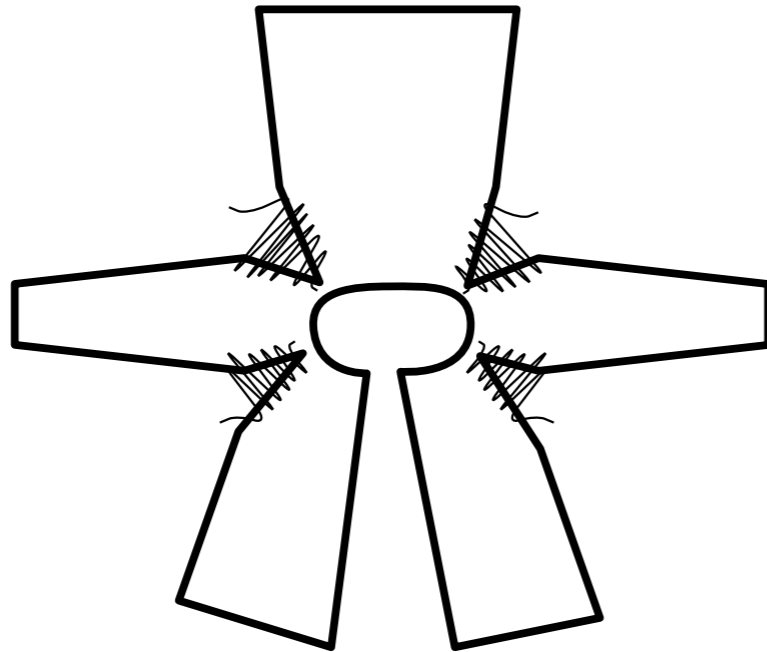

Schließe nun die unteren Ärmelnähte und die Seitennähte des Körpers

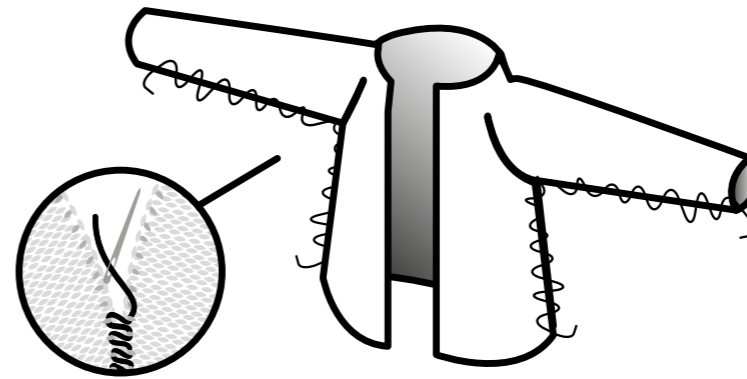

Mach einen Knoten und versteck die Fäden im Gestrück.

DUKE BEANIE

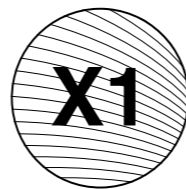
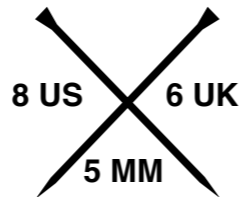

we are knitters

DU BENÖTIGST

- 1 x 100g Knäuel The Meripaca von We Are Knitters
- 2 x 5 mm / 8 US / 6 UK Stricknadeln
- Eine Stopfnadel für die Fertigstellung

Du wirst diese Muster und Techniken für dieses Projekt verwenden:

- 1. Maschen anschlagen**
- 2. Glatt rechts**
- 3. Mütze abketten**
- 4. Zusammennähen**
- 5. Projekt fertigstellen**

*Diese Techniken werden in der Einleitung erklärt.

Für viele dieser Muster und Techniken findest du Videos auf unserer Website. Schau einfach vorbei und übe ein wenig bevor du loslegst!

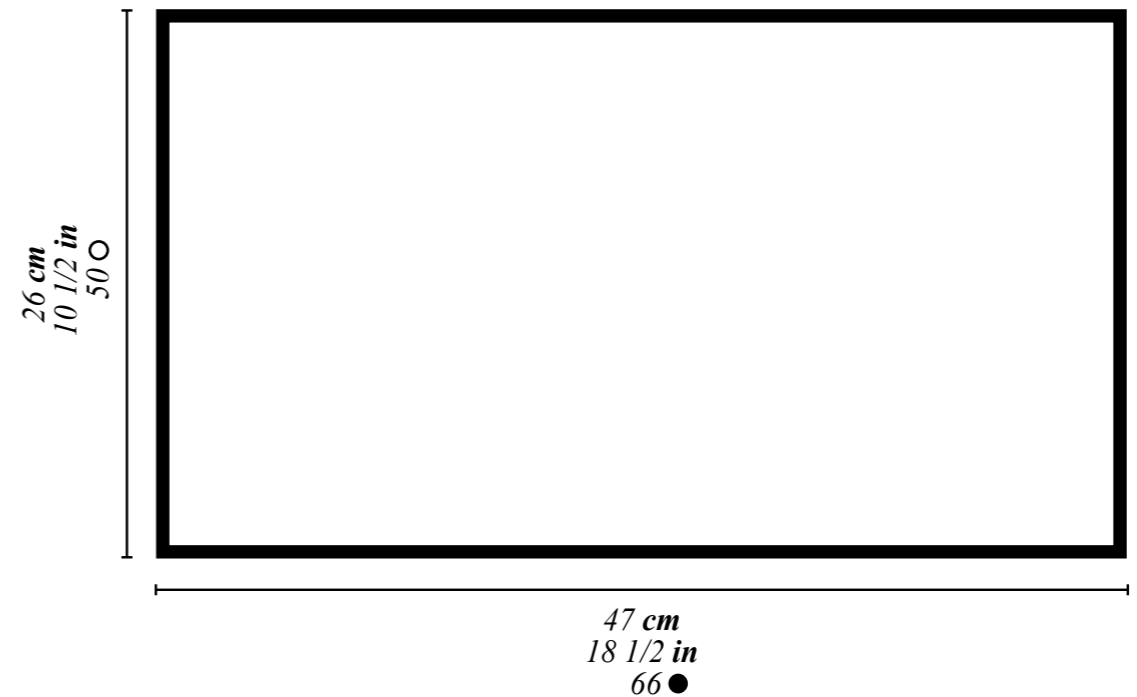

MASCHENPROBE

Nimm dir Zeit um Zeit zu sparen!
Du brauchst 10 Minuten um deine Maschenprobe zu fertigen, während es Stunden oder Tage dauern kann, wenn du die Anleitung später anpassen und eventuell von vorne anfangen musst.

Mit der Maschenprobe wirst du überprüfen, ob die Spannung beim Stricken die empfohlene für dieses Projekt ist. Es ist sehr wichtig eine Maschenprobe von 10x10 cm zu machen, bei der du die Reihen und Maschen, die in die Probe passen, zählen kannst, um so festzustellen, ob die Spannung richtig ist. Mit dieser Methode werden deine Endmaße mit denen in der Anleitung übereinstimmen.

Wenn deine Probe kleiner als empfohlen geworden ist, versuche lockerer zu stricken. Wenn sie größer ausgefallen ist, versuche fester zu stricken.

Stricken ist eine Kunst, keine Wissenschaft und du bist keine Maschine, es ist also normal wenn dein Strickstück am Ende 1-3 cm abweicht.

Du wirst mehr Information hierzu im Blog Post „Wie man die Spannung eines Musters misst“ finden. Diesen findest du auf unserer Webseite weareknitters.de

STRICKE DIE MASCHENPROBE IN:

GLATT RECHTS

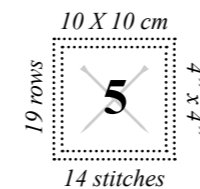

EINLEITUNG

Dieses Projekt wird an einem Stück gestrickt und am Ende zusammen genäht.

we are knitters

LOS GEHT'S

1. Schlage 66 Maschen auf einer deiner Holzstricknadeln an.

2. Stricke Reihe 1 bis 50 in glatt rechts. Das geht so:

Ungerade Reihen: Stricke alle Maschen rechts.

Gerade Reihen: Stricke alle Maschen links.

3. Am Ende der letzten Reihe kette die Maschen noch nicht ab. Lege sie still um später daran weiter zu arbeiten.

WIE MAN DAS PROJEKT FERTIGSTELLT

Sobald du mit dem Stricken fertig bist, sieht deine Mütze so aus wie auf der Zeichnung.

1. Schneide nun ein Stück Garn ab, das lang genug ist, um die Seitennaht der Beanie zusammen zu nähen. Fädel das Garn in die Nähnadel ein und stich mit der Nadel dann in jede der Maschen ein. Lege die Nähnadel zur Seite und ziehe fest am Faden um das obere Ende der Mütze zu schließen.

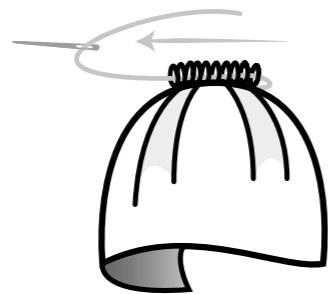
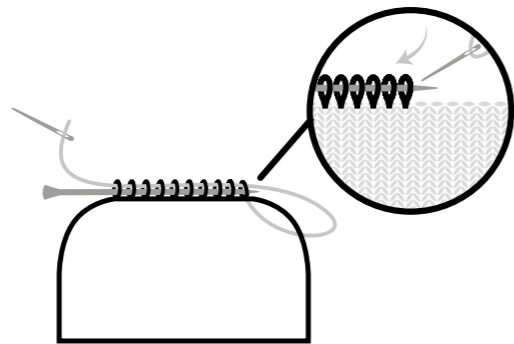

2. Mit der Nähnadel nähst Du nun die Seitennaht der Beanie zusammen.

3. Zum Schluss verknotest Du den Faden und verwebst ihn mehrere cm im Gestrück. Schneide ihn dann bündig ab.

Weitere Details findest Du auf unserem Blog, im Post welcher beschreibt, wie man eine Mütze fertigstellt.

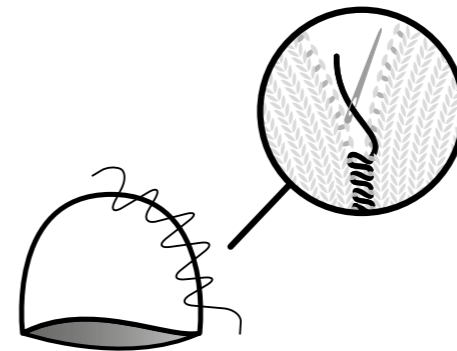

NO.5 BLANKET

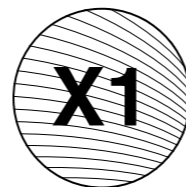

we are knitters

DU BENÖTIGST

- 9 x 200g Knäuel Schafwolle von We Are Knitters
- 15 mm / 19 US Rundstricknadeln
- Eine Stopfnadel für die Fertigstellung

Du wirst diese Muster und Techniken für dieses Projekt verwenden:

1. Maschen anschlagen
2. Kraus rechts
3. Maschen abketten
4. Projekt fertigstellen

*Diese Techniken werden in der Einleitung erklärt.

Für viele dieser Muster und Techniken findest du Videos auf unserer Website. Schau einfach vorbei und übe ein wenig bevor du loslegst!

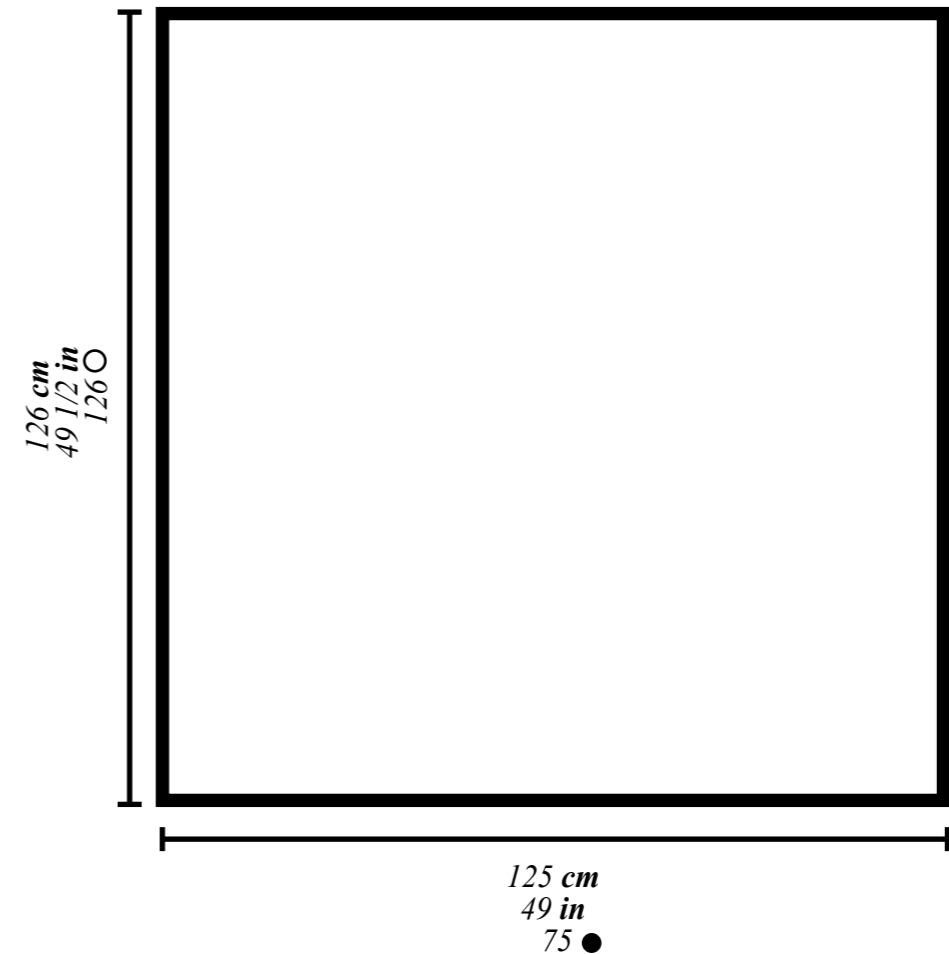

MASCHENPROBE

Nimm dir Zeit um Zeit zu sparen!
Du brauchst 10 Minuten um deine Maschenprobe zu fertigen, während es Stunden oder Tage dauern kann, wenn du die Anleitung später anpassen und eventuell von vorne anfangen musst.

Mit der Maschenprobe wirst du überprüfen, ob die Spannung beim Stricken die empfohlene für dieses Projekt ist. Es ist sehr wichtig eine Maschenprobe von 10x10 cm zu machen, bei der du die Reihen und Maschen, die in die Probe passen, zählen kannst, um so festzustellen, ob die Spannung richtig ist. Mit dieser Methode werden deine Endmaße mit denen in der Anleitung übereinstimmen.

Wenn deine Probe kleiner als empfohlen geworden ist, versuche lockerer zu stricken. Wenn sie größer ausgefallen ist, versuche fester zu stricken.

Stricken ist eine Kunst, keine Wissenschaft und du bist keine Maschine, es ist also normal wenn dein Strickstück am Ende 1-3 cm abweicht.

Du wirst mehr Information hierzu im Blog Post „Wie man die Spannung eines Musters misst“ finden. Diesen findest du auf unserer Webseite weareknitters.de

STRICKE DIE MASCHENPROBE IN:

KRAUS RECHTS

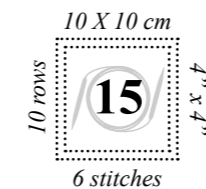

EINLEITUNG

Dieses Projekt wird an einem Stück der Länge nach gestrickt.

we are knitters

LOS GEHT'S

1. Schlage 75 Maschen auf einer Deiner Holzstricknadeln an.
2. Stricke Reihen 1 bis 126 in kraus rechts. Das bedeutet, dass Du alle Maschen in allen Reihen rechts strickst.
3. Kette alle Maschen ab.

WIE MAN DAS PROJEKT FERTIGSTELLT

Sobald Du mit dem Stricken fertig bist, sieht Deine Decke so aus wie auf der Zeichnung.

Zum Schluss verknotest Du die Fäden und verwebst sie mit Hilfe einer Nähnadel mehrere Zentimeter im Gestrick.

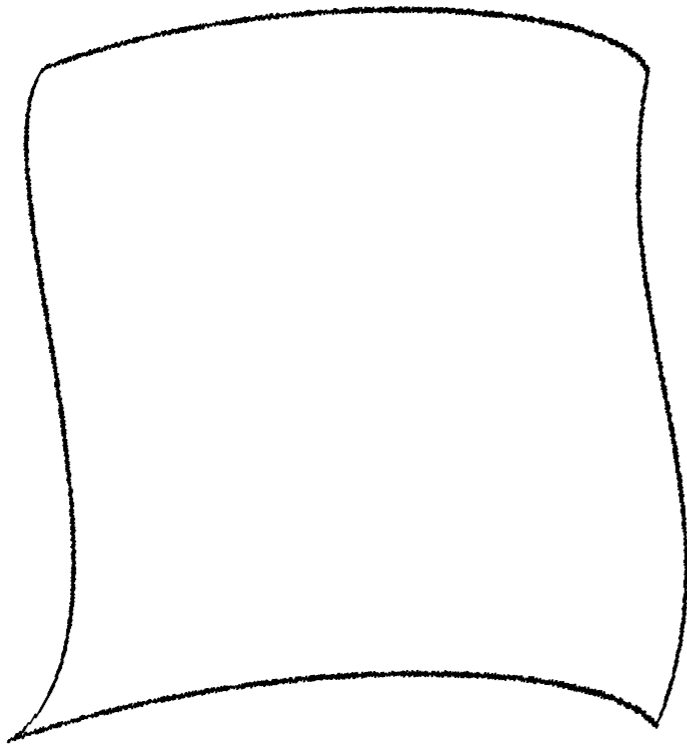

we are knitters

Glowing Sweater

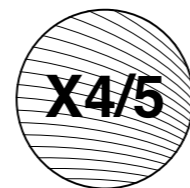
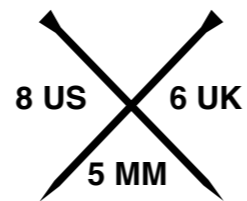

we are knitters

NECESITARÁS

- 4 [4, 5, 5] ovillos de 50 gramos de Bling Bling Yarn de We Are Knitters
- Un par de agujas de 5 mm / 8 US / 6 UK
- Una aguja lanera para unir y rematar

Estos son los puntos y técnicas que vas a necesitar para realizar este proyecto:

- | | |
|-------------------------------|---------------------|
| 1. Montar puntos | 5. Hacer 1 aumento* |
| 2. Punto elástico 1 x 1 (par) | 6. Coser |
| 3. Punto jersey | 7. Rematar |
| 4. Cerrar puntos | |

*Esta técnica tiene explicación en la introducción.

La mayoría de estos puntos y técnicas tienen tutorial en nuestra web. No dudes en consultarlos y practicar.

BACK AND FRONT // DOS ET DEVANT //
RÜCKTEIL UND VORDERTEIL // ESPALDA Y
DELANTERO // DIETRO E DAVANTI

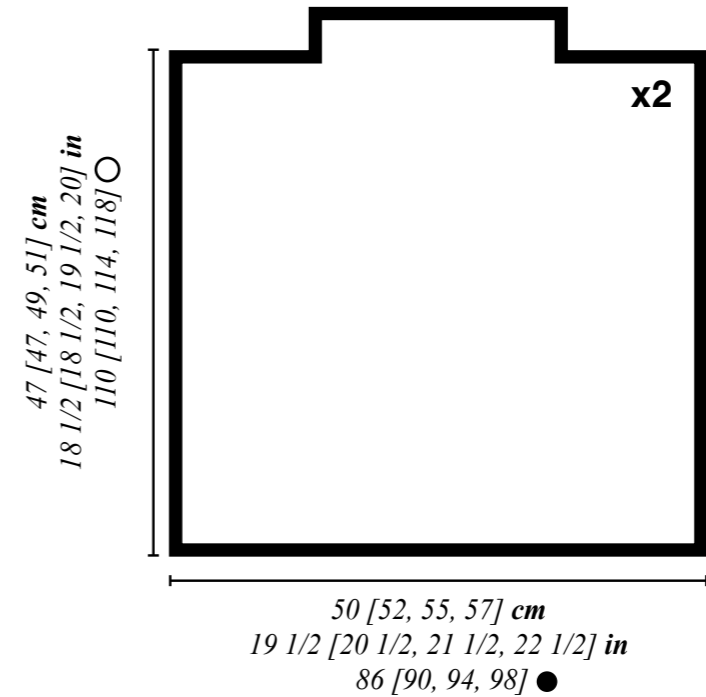

SLEEVES // MANCHES // ÄRMEL //
MANGA // MANICHE

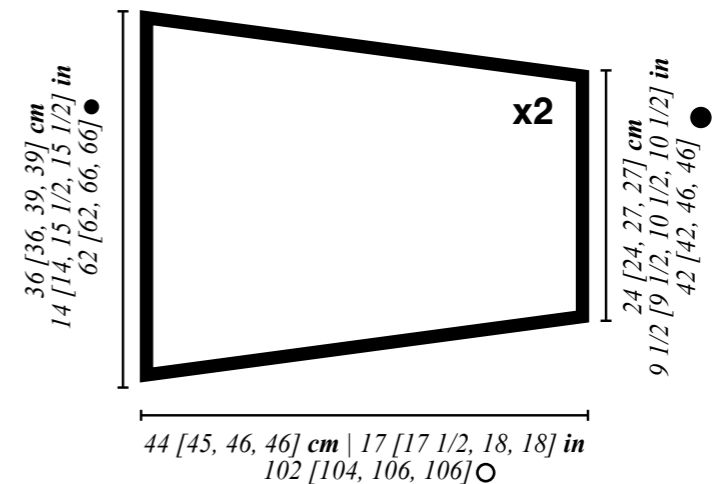

MUESTRA DE TENSIÓN

¡Tómate tu tiempo para ahorrar tiempo!
Hacer tu muestra te llevará 10 minutos,
mientras que ajustar tu proyecto una vez
tejido, te llevará horas o incluso días si
tienes que empezar de nuevo.

La muestra de tensión es la tensión
recomendada para la realización de tu
proyecto. Es muy importante que antes de
empezar tu labor hagas una muestra para
contar cuántos puntos y cuántas vueltas
cabén en 10x10 cm para asegurarte de que
tu tensión es la correcta para este proyecto.
De este modo, tus medidas corresponderán
con las especificadas en el esquema.

Si tu muestra es más pequeña que la
recomendada, trata de tejer un poco más
suelto. Si tu muestra es más grande que la
recomendada, trata de tejer un poco más
apretado.

Por último, ten en cuenta que tejer no es
una ciencia exacta ni se hace a máquina. Es
normal que tus medidas puedan variar en 1
a 3 centímetros de las finales.

Puedes encontrar más información sobre
la muestra del punto en el post del blog:
“CÓMO MEDIR UNA MUESTRA DE
TENSIÓN” que encontrarás en nuestra web
weareknitters.com

TEJE LA MUESTRA DE TENSIÓN EN:

PUNTO JERSEY

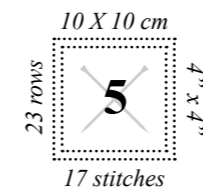

INTRODUCCIÓN

Esta prenda se teje en diferentes partes por separado: la espalda, el delantero y las 2 mangas, que una vez tejidas, se unen.

En este patrón se especifican cuatro tallas S [M, L, XL]. Sigue las instrucciones correspondientes a la talla que necesites teniendo en cuenta que el primer número hace referencia a la talla S, el segundo a la M, el tercero a la L y el cuarto a la XL. Cuando sólo se da un número, sirve para todas las tallas.

Te recomendamos que antes de empezar a tejer marques los números correspondientes a la talla que quieres tejer para facilitar la lectura del patrón mientras trabajas.

Antes de empezar a tejer es importante que conozcas la siguiente técnica:

Hacer 1 aumento: cuando tengas que hacer 1 aumento, toma la hebra que hay entre 2 puntos, ponla en la aguja izquierda retorciéndola y téjela como corresponda.

COMIENZA A TEJER

DELANTERO Y ESPALDA

Sigue estas instrucciones 2 veces para tejer el delantero y la espalda.

1. Monta 86 [90, 94, 98] puntos en una de las agujas de madera.

2. Teje de la vuelta 1 a la 6 a punto elástico 1x1: teje alternando 1 punto del derecho seguido de 1 punto del revés* hasta el final de la vuelta y hasta llegar a la vuelta 6.

*¡Ojo! Al tejer en una misma vuelta un punto del derecho seguido de un punto del revés (o viceversa), debes pasar la hebra al lado correcto: delante de la labor para un punto del revés y detrás de la labor para un punto del derecho.

3. Teje de la vuelta 7 a la 100 [100, 104, 108] a punto jersey, esto es:

Vueltas impares: teje todos los puntos del derecho.

Vueltas pares: teje todos los puntos del revés.

4. A continuación vamos a tejer el cuello. Para ello, teje las vueltas 101 [101, 105, 109] y 102 [102, 106, 110] a punto jersey teniendo en cuenta las siguientes disminuciones:

Vuelta 101 [101, 105, 109]: cierra 24 [26, 28, 30] puntos y teje el resto de puntos del derecho. Tendrás un total de 62 [64, 66, 68] puntos.

Vuelta 102 [102, 106, 110]: cierra 24 [26, 28, 30] puntos y teje el resto de puntos del revés. Tendrás un total de 38 [38, 38, 38] puntos.

5. Teje de la vuelta 103 [103, 107, 111] a la 110 [110, 114, 118] a punto jersey.

6. Cierra todos los puntos.

MANGAS

Sigue estas instrucciones 2 veces para tejer las dos mangas.

1. Monta 42 [42, 46, 46] puntos en una de las agujas de madera.

2. Teje de la vuelta 1 a la 4 a punto elástico 1x1.

3. Teje de la vuelta 5 a la 102 [104, 106, 106] a punto jersey teniendo en cuenta los aumentos en las vueltas especificadas, las vueltas no especificadas, téjelas a punto jersey:

Vueltas 11, 21, 31, 41, 51, 61, 71, 81, 91 y 101: teje 1 punto del derecho, haz 1 aumento, teje el resto de puntos del derecho hasta que quede 1 punto, haz 1 aumento y teje el último punto del derecho. Al final de la vuelta 101 tendrás un total de 62 [62, 66, 66] puntos.

4. Cierra todos los puntos.

CÓMO REMATAR Y UNIR TU PROYECTO

1. Enhebra la aguja lanera con una hebra de la misma lana cose los hombros y el cuello. Para esto, sitúa la parte delantera y la espalda contrapuestas con el revés boca abajo y el derecho boca arriba y cóselo cogiendo 1 punto de la espalda y otro del delantero hasta haber cosido 24 [26, 28, 30] puntos de los hombros y 8 vueltas del cuello a cada lado.

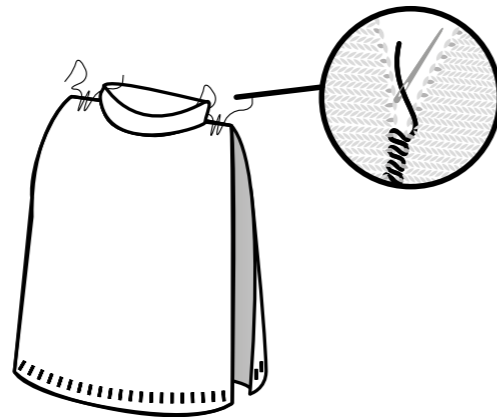

2. A continuación, une la manga al jersey haciendo coincidir el centro de la manga con la costura del hombro. Repite lo mismo con la otra manga.

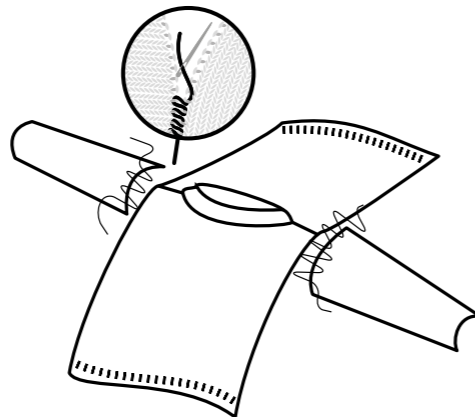

3. Por último, cose las costuras laterales del cuerpo y las mangas.

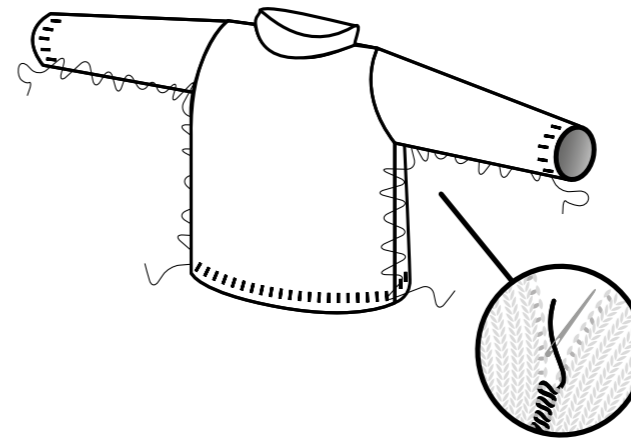

4. Para rematar, haz un nudo y camufla las hebras de lana sobrantes metiéndolas entre los puntos de la prenda tejida con la ayuda de la aguja lanera. Cuando hayas metido varios centímetros corta los hilos a ras del tejido.

Puedes completar estas explicaciones con el vídeo “UNIR LA LABOR” que encontrarás en la sección de vídeos de nuestra web weareknitters.com

Emmelie Bandana

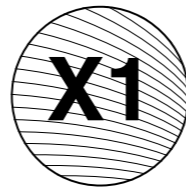
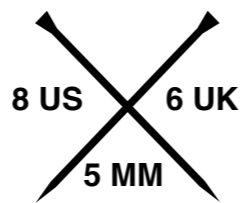

we are knitters

NECESITARÁS

- 1 ovillo de 50 gramos de Touch me Mohair de We Are Knitters
- Un par de agujas de 5 mm / 8 US / 6 UK.
- Una aguja lanera para unir y rematar

Estos son los puntos y técnicas que vas a necesitar para realizar este proyecto:

- | | |
|------------------------------|----------------------------|
| 1. Tejer a doble hebra* | 6. Surjete simple* |
| 2. Montar puntos | 7. Tejer 2 puntos juntos* |
| 3. Pasar un punto sin tejer* | 8. Surjete doble centrado* |
| 4. Punto bobo | 9. Rematar |
| 5. Cerrar puntos | |

* Estas técnicas tienen explicación en la introducción.

La mayoría de estos puntos y técnicas tienen tutorial en nuestra web. No dudes en consultarlos y practicar.

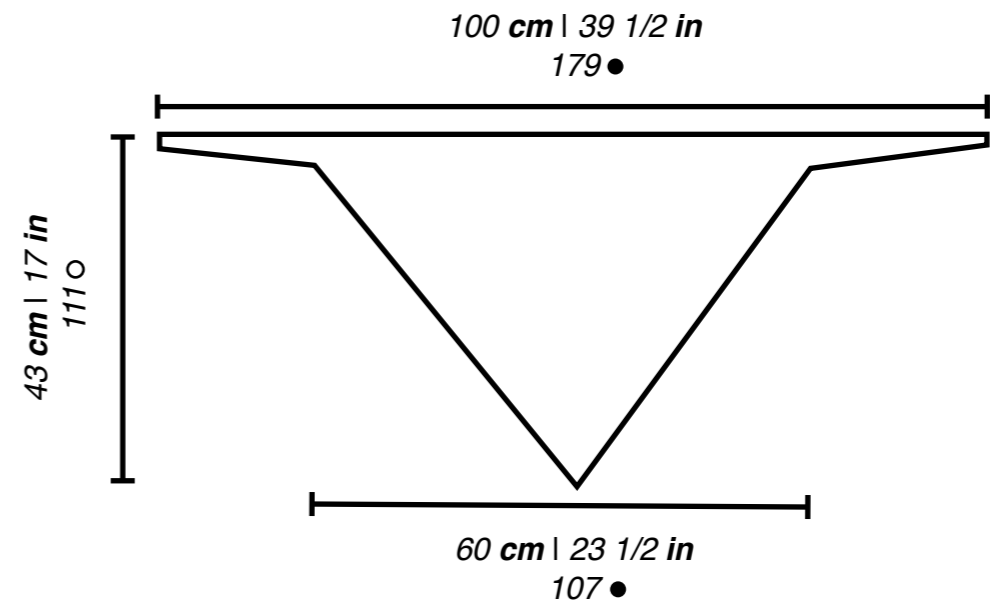

MUESTRA DE TENSIÓN

¡Tómate tu tiempo para ahorrar tiempo!
Hacer tu muestra te llevará 10 minutos,
mientras que ajustar tu proyecto una vez
tejido, te llevará horas o incluso días si
tienes que empezar de nuevo.

La muestra de tensión es la tensión
recomendada para la realización de tu
proyecto. Es muy importante que antes de
empezar tu labor hagas una muestra para
contar cuántos puntos y cuántas vueltas
cabén en 10x10 cm para asegurarte de que
tu tensión es la correcta para este proyecto.
De este modo, tus medidas corresponderán
con las especificadas en el esquema.

Si tu muestra es más pequeña que la
recomendada, trata de tejer un poco más
suelto. Si tu muestra es más grande que la
recomendada, trata de tejer un poco más
apretado.

Por último, ten en cuenta que tejer no es
una ciencia exacta ni se hace a máquina. Es
normal que tus medidas puedan variar en 1
a 3 centímetros de las finales.

Puedes encontrar más información sobre
la muestra del punto en el post del blog:
“CÓMO MEDIR UNA MUESTRA DE
TENSIÓN” que encontrarás en nuestra web
weareknitters.com

TEJE LA MUESTRA DE TENSIÓN EN:

PUNTO BOBO

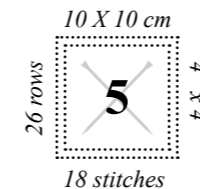

INTRODUCCIÓN

Este proyecto se teje en una pieza y a lo ancho.

Antes de empezar a tejer es importante que conozcas las siguientes técnicas:

Tejer a doble hebra: para tejer la bandana a doble hebra coge el extremo del ovillo que viene desde el centro y el extremo del ovillo que viene desde el exterior, júntalo y teje con ellos como si fueran uno solo.

Pasar un punto sin tejer: para pasar un punto sin tejer, coloca la hebra delante de la labor, introduce la aguja derecha en el punto como si fueras a tejerlo del revés y pasa el punto a la aguja derecha sin tejerlo.

Surjete simple: pasa 1 punto sin tejer como si fueras a tejerlo del derecho. Teje el siguiente punto del derecho. Con la ayuda de la aguja izquierda, pasa el punto que pasaste sin tejer por encima del que tejiste para cerrarlo.

Puedes completar estas instrucciones con el tutorial “CÓMO TEJER DISMINUCIONES-SURJETE SIMPLE” que encontrarás en nuestra web www.weareknitters.com.

Tejer 2 puntos juntos: teje 2 puntos juntos como si fueran uno solo.

Puedes completar estas instrucciones con el tutorial “CÓMO TEJER DOS PUNTOS JUNTOS” que encontrarás en nuestra web www.weareknitters.com.

Surjete doble centrado: para realizar un surjete doble centrado pasa dos puntos sin tejer a la aguja derecha como si fueras a tejerlos juntos del derecho. Teje el siguiente punto del derecho y monta sobre éste los dos puntos que has pasado sin tejer.

COMIENZA A TEJER

Este proyecto se teje a doble hebra. Para ello, coge el extremo de 2 ovillos, júntalos y téjelos a la vez como si fueran uno.

1. Monta 179 puntos en una de las agujas de madera a doble hebra.

2. Teje de la vuelta 1 a la 4 a punto bobo, esto es:

Vueltas 1 a 4: pasa 1 punto sin tejer y teje el resto de la vuelta del derecho.

3. A continuación vamos a formar las tiras para ello teje las vueltas 5 y 6 teniendo en cuenta las siguientes disminuciones:

Vueltas 5 y 6: cierra 36 puntos y teje el resto de la vuelta del derecho. Al final de la vuelta 6 tendrás un total de 107 puntos.

4. Ahora le vamos a dar forma a la bandana para ello teje de la vuelta 7 a la 108 a punto bobo teniendo en cuenta las siguientes disminuciones:

Vuelta 7 y el resto de vueltas impares: pasa 1 punto sin tejer, haz 1 surjete simple, teje el resto de la vuelta del derecho hasta que queden 3 puntos, teje 2 puntos juntos del derecho y 1 punto del derecho. Al final de la vuelta 107 tendrás un total de 5 puntos.

Vuelta 8 y el resto de vueltas pares: pasa 1 punto sin tejer y teje todos los puntos del derecho.

5. Teje de la vuelta 109 a la 111 de la siguiente manera:

Vuelta 109: teje 1 punto del derecho, haz 1 surjete doble centrado y teje 1 punto del derecho. Tendrás 3 puntos.

Vuelta 110: pasa 1 punto sin tejer y teje todos los puntos del derecho.

Vuelta 111: haz 1 surjete doble centrado. Tendrás 1 punto.

6. Corta la hebra a unos 25 cm del final y tira de ella hasta sacar la punta.

CÓMO REMATAR Y UNIR TU PROYECTO

Una vez hayas terminado de tejer te quedará una pieza como la indicada en el esquema.

Para rematar, haz un nudo y camufla las hebras sobrantes metiéndolas entre los puntos con la ayuda de la aguja lanera. Cuando hayas metido varios centímetros córtalas a ras.

Martina Cardigan

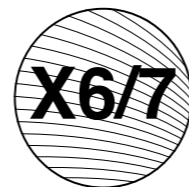
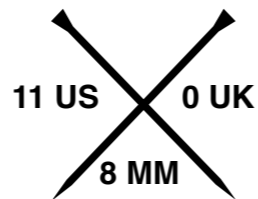

we are knitters

NECESITARÁS

- 6 [6, 7, 7] ovillos de 100 gramos de Lana fina de We Are Knitters
- Un par de agujas de 8 mm / 11 US / 0 UK
- Una aguja lanera para unir y rematar

Estos son los puntos y técnicas que vas a necesitar para realizar este proyecto:

- | | |
|---------------------------|------------------------|
| 1. Montar puntos | 6. Retomar puntos |
| 2. Punto bobo | 7. Cerrar puntos |
| 3. Tejer 2 puntos juntos* | 8. Coser y unir piezas |
| 4. Aumentar puntos* | 9. Rematar |
| 5. Dejar puntos en espera | |

La mayoría de estos puntos y técnicas tienen tutorial en nuestra web. No dudes en consultarlos y practicar.

BACK // DOS // RÜCKTEIL //
 ESPALDA // DIETRO // TYŁ //
 BAKSTYKKET // BAKSTYCKE //
 RYG // ACHTERPAND

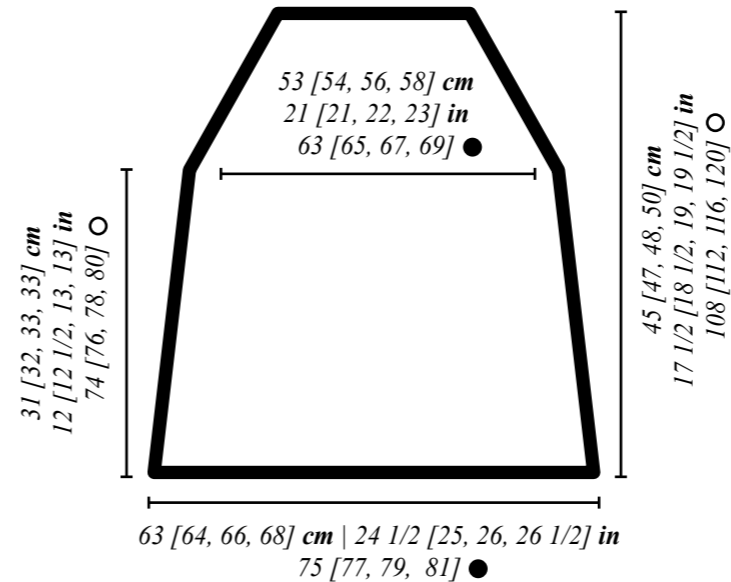

FRONT // DEVANT // VORDERTEIL //
 DELANTERO // DAVANTI // PRZÓD
 // FORSTYKKET // FRAMSTYCKE //
 FORSTYKKE // VOORPAND

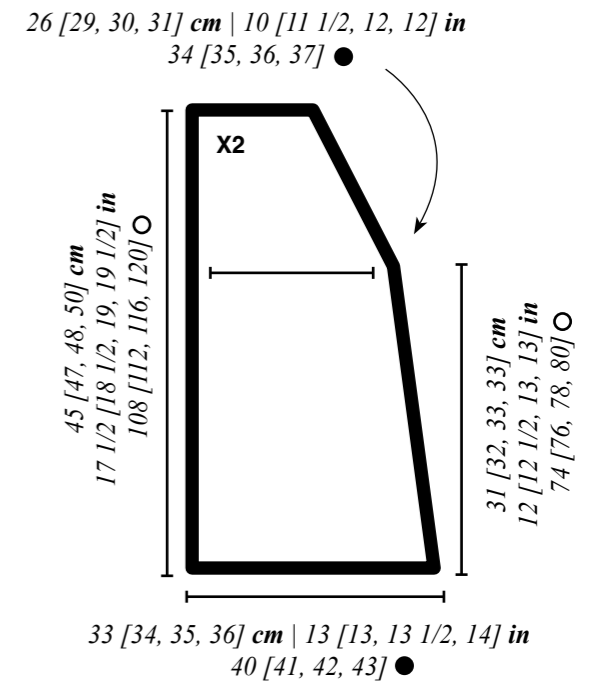

SLEEVES // MANCHES // ÄRMEL // MANGA
 // MANICHE // REKAWY // ERMER //
 ÄRMAR // ÆRMER // MOUWEN

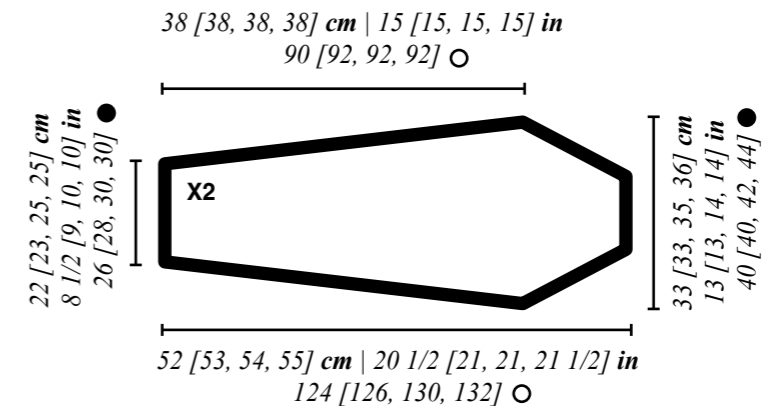

MUESTRA DE TENSIÓN

¡Tómate tu tiempo para ahorrar tiempo!
Hacer tu muestra te llevará 10 minutos,
mientras que ajustar tu proyecto una vez
tejido, te llevará horas o incluso días si
tienes que empezar de nuevo.

La muestra de tensión es la tensión
recomendada para la realización de tu
proyecto. Es muy importante que antes de
empezar tu labor hagas una muestra para
contar cuántos puntos y cuántas vueltas
cabén en 10x10 cm para asegurarte de que
tu tensión es la correcta para este proyecto.
De este modo, tus medidas corresponderán
con las especificadas en el esquema.

Si tu muestra es más pequeña que la
recomendada, trata de tejer un poco más
suelto. Si tu muestra es más grande que la
recomendada, trata de tejer un poco más
apretado.

Por último, ten en cuenta que tejer no es
una ciencia exacta ni se hace a máquina. Es
normal que tus medidas puedan variar en 1
a 3 centímetros de las finales.

Puedes encontrar más información sobre
la muestra del punto en el post del blog:
“CÓMO MEDIR UNA MUESTRA DE
TENSIÓN” que encontrarás en nuestra web
weareknitters.com

TEJE LA MUESTRA DE TENSIÓN EN:

PUNTO BOBO

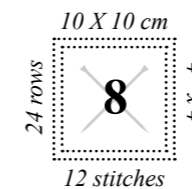

INTRODUCCIÓN

La chaqueta se teje en varias partes por separado: la espalda y los delanteros (derecho e izquierdo) y las dos mangas. Cada una de las partes se tejen de abajo hacia arriba dejando los puntos en espera. Una vez tejidas las piezas y sin cerrar los puntos, se teje el cuello.

En este patrón se especifican cuatro tallas S [M, L, XL]. Sigue las instrucciones correspondientes a la talla que necesites teniendo en cuenta que el primer número hace referencia a la talla S, el segundo a la M, el tercero a la L y el cuarto a la XL. Cuando sólo se da un número, sirve para todas las tallas.

Te recomendamos que antes de empezar a tejer marques los números correspondientes a la talla que necesites para facilitar la lectura del patrón mientras trabajas.

Antes de empezar a tejer es importante que conozcas las siguientes técnicas:

Aumentar puntos: cuando tengas que hacer 1 aumento, toma la hebra que hay entre 2 puntos, ponla en la aguja izquierda retorciéndola y téjela como corresponda.

Tejer 2 puntos juntos: teje 2 puntos juntos como si fuera uno solo.

COMIENZA A TEJER

ESPALDA

1. Monta 75 [77, 79, 81] puntos en una de las agujas de madera.

2. Teje de la vuelta 1 a la 74 [76, 78, 80] a punto bobo, es decir todos los puntos y todas las vueltas tejidos del derecho. Ten en cuenta las siguientes disminuciones:

Vuelta 1 y vueltas no especificadas: teje todos los puntos del derecho.

Vueltas 13, 23, 33, 43, 53 y 63: teje 2 puntos del derecho, 2 puntos juntos del derecho, teje el resto de la vuelta del derecho hasta que queden 4 puntos sin tejer, teje 2 puntos juntos del derecho y teje los 2 últimos puntos del derecho. Al final de la vuelta 63 tendrás un total de 63 [65, 67, 69] puntos.

3. A partir de aquí se empieza a tejer la forma raglan, para ello, teje de la vuelta 75 [77, 79, 81] a la 108 [112, 116, 120] de la siguiente manera:

TALLA S

Vueltas 75, 77, 79, 81 y 83: repite la vuelta 13. Al final de la vuelta 83 tendrás un total de 53 puntos.

Vuelta 76 y todas las vueltas pares: teje todos los puntos del derecho.

Vuelta 85: teje 2 puntos del derecho, 2 puntos juntos del derecho, 2 puntos juntos del derecho. Teje el resto de la vuelta del derecho hasta que te queden 6 puntos, teje 2 puntos juntos del derecho, 2 puntos juntos del derecho y teje los 2 últimos puntos del derecho. Tendrás un total de 49 puntos.

Vueltas 87, 89, 91, 93, 95, 97, 99, 101, 103, 105 y 107: repite la vuelta 13. Al final de la vuelta 107 tendrás un total de 27 puntos.

TALLA M

Vuelta 77 y todas las impares: repite la vuelta 13. Al final de la vuelta 111 tendrás un total de 29 puntos.

Vuelta 78 y todas las pares: teje todos los puntos del derecho.

TALLA L

Vueltas 79, 81, 83, 85, 87, 89, 91, 93 y 95: repite la vuelta 13. Al final de la vuelta 95 tendrás un total de 49 puntos.

Vuelta 80 y todas las pares: teje todos los puntos del derecho.

Vuelta 97: teje todos los puntos del derecho.

Vueltas 99, 101, 103, 105, 107, 109, 111, 113 y 115: repite la vuelta 13. Al final de la vuelta 115 tendrás un total de 31 puntos.

TALLA XL

Vueltas 81, 83, 85, 87, 89 y 91: repite la vuelta 13.

Vuelta 82 y todas las pares: teje todos los puntos del derecho.

Vuelta 93: teje todos los puntos del derecho.

Vueltas 95, 97, 99, 101 y 103: repite la vuelta 13.

Vuelta 105: teje todos los puntos del derecho.

Vueltas 107, 109, 111, 113, 115, 117 y 119: repite la vuelta 13. Al final de la vuelta 119 tendrás un total de 33 puntos.

TODAS LAS TALLAS

4. Cuando hayas tejido estas vueltas, no cierres los puntos, déjalos en espera para realizar el cuello de la prenda.

DELANTERO IZQUIERDO

1. Monta 40 [41, 42, 43] puntos en una de las agujas de madera.

2. Teje de la vuelta 1 a la 74 [76, 78, 80] a punto bobo teniendo en cuenta las disminuciones siguientes:

Vueltas 1 y las no especificadas: teje todos los puntos del derecho.

Vueltas 13, 23, 33, 43, 53 y 63: teje 2 puntos del derecho, 2 puntos juntos del derecho, teje el resto de la vuelta del derecho. Al final de la vuelta 63 tendrás un total de 34 [35, 36, 37] puntos.

3. A partir de aquí se empieza a tejer la forma raglan. Para ello, teje de la vuelta 75 [77, 79, 81] a la 108 [112, 116, 120] de la siguiente manera:

TALLA S

Vueltas 75, 77, 79, 81 y 83: repite la vuelta 13. Al final de la vuelta 83 tendrás un total de 29 puntos.

Vuelta 76 y todas las pares: teje todos los puntos del derecho.

Vuelta 85: teje 2 puntos del derecho, 2 puntos juntos del derecho, 2 puntos juntos del derecho. Teje el resto de la vuelta del derecho. Tendrás un total de 27 puntos.

Vueltas 87, 89, 91, 93, 95, 97, 99, 101, 103, 105 y 107: repite la vuelta 13. Al final de la vuelta 107 tendrás un total de 16 puntos.

TALLA M

Vuelta 77 y todas las impares: repite la vuelta 13. Al final de la

vuelta 111 tendrás un total de 17 puntos.

Vuelta 78 y todas las pares: teje todos los puntos del derecho.

TALLA L

Vueltas 79, 81, 83, 85, 87, 89, 91, 93 y 95: repite la vuelta 13. Al final de la vuelta 95 tendrás un total de 27 puntos.

Vuelta 80 y todas las pares: teje todos los puntos del derecho.

Vuelta 97: teje todos los puntos del derecho.

Vueltas 99, 101, 103, 105, 107, 109, 111, 113 y 115: repite la vuelta 13. Al final de la vuelta 115 tendrás un total de 18 puntos.

TALLA XL

Vueltas 81, 83, 85, 87, 89, 91, 95, 97, 99, 101 y 103: repite la vuelta 13. Al final de la vuelta 103 tendrás un total de 26 puntos.

Vuelta 82 y todas las pares: teje todos los puntos del derecho.

Vuelta 105: teje todos los puntos del derecho.

Vueltas 107, 109, 111, 113, 115, 117 y 119: repite la vuelta 13. Al final de la vuelta 119 tendrás un total de 19 puntos.

TODAS LAS TALLAS

4. Cuando hayas tejido estas vueltas no cierres los puntos, déjalos en espera para realizar el cuello de la prenda.

DELANTERO DERECHO

1. Repite los pasos 1 a 3 del delantero izquierdo.

2. Teje la vuelta 109 [113, 117, 121] del derecho.

3. Cuando hayas tejido estas vueltas no cierres los puntos, déjalos en espera para realizar el cuello de la prenda.

MANGAS

1. Monta 26 [28, 30, 30] puntos en una de las agujas de madera.

2. Teje de la vuelta 1 a la 90 [92, 92, 92] a punto bobo teniendo en cuenta los siguientes aumentos:

Vuelta 1 y vueltas no especificadas: teje todos los puntos del derecho.

TALLA S

Vueltas 13, 25, 37, 49, 61, 73 y 85: teje 1 punto del derecho, haz 1 aumento, teje el resto de la vuelta del derecho hasta que te quede 1 punto sin tejer, haz 1 aumento y teje el último punto del derecho. Al final de la vuelta 90 tendrás un total de 40 puntos.

TALLA M

Vueltas 13, 29, 43, 59, 75 y 91: teje 1 punto del derecho, haz 1 aumento, teje el resto de la vuelta del derecho hasta que te quede 1 punto sin tejer, haz 1 aumento y teje el último punto del derecho. Al final de la vuelta 92 tendrás un total de 40 puntos.

TALLA L

Vueltas 13, 29, 43, 59, 75 y 91: teje 1 punto del derecho, haz 1 aumento, teje el resto de la vuelta del derecho hasta que te quede 1 punto sin tejer, haz 1 aumento y teje el último punto del derecho. Al final de la vuelta 92 tendrás un total de 42 puntos.

TALLA XL

Vueltas 13, 21, 29, 43, 59, 75 y 91: teje 1 punto del derecho, haz 1 aumento, teje el resto de la vuelta del derecho hasta que te quede 1 punto sin tejer, haz 1 aumento y teje el último punto del derecho. Al final de la vuelta 92 tendrás un total de 44 puntos.

TODAS LAS TALLAS

3. A partir de aquí se empieza a tejer la forma raglan. Para ello, teje de la vuelta 91 [93, 93, 93] a la 124 [128, 130, 132] de la siguiente manera:

TALLA S

Vueltas 91, 93, 95, 97 y 99: teje 2 puntos del derecho, 2 puntos juntos del derecho, teje el resto de la vuelta del derecho hasta que queden 4 puntos sin tejer, teje 2 puntos juntos del derecho y los 2 últimos puntos del derecho. Al final de la vuelta 99 tendrás un total de 30 puntos.

Vuelta 92 y todas las pares: teje todos los puntos del derecho.

Vuelta 101: teje 2 puntos del derecho, 2 puntos juntos del derecho, 2 puntos juntos del derecho. Teje el resto de la vuelta del derecho hasta que te queden 6 puntos, teje 2 puntos juntos del derecho, 2 puntos juntos del derecho y teje los 2 últimos puntos del derecho. Tendrás un total de 26 puntos.

Vueltas 103, 105, 107, 109, 111, 113, 115, 117, 119 y 121: teje 2 puntos del derecho, 2 puntos juntos del derecho, teje el resto de la vuelta del derecho hasta que queden 4 puntos sin tejer, teje 2 puntos juntos del derecho y los 2 últimos puntos del derecho. Al final de la vuelta 121 tendrás un total de 6 puntos.

Vuelta 123: teje 2 puntos del derecho, 2 puntos juntos del derecho y 2 puntos del derecho. Tendrás un total de 5 puntos.

TALLA M

Vueltas 93 y todas las impares hasta la 125: teje 2 puntos del derecho, 2 puntos juntos del derecho, teje el resto de la vuelta del derecho hasta que queden 4 puntos sin tejer, teje 2 puntos juntos del derecho y los 2 últimos puntos del derecho. Al final de la vuelta 125 tendrás un total de 6 puntos.

Vuelta 94 y todas las pares: teje todos los puntos del derecho.

Vuelta 127: teje 2 puntos del derecho, 2 puntos juntos del derecho y 2 puntos del derecho. Tendrás un total de 5 puntos.

TALLA L

Vueltas 93, 95, 97, 99, 101, 103, 105, 107 y 109: teje 2 puntos del derecho, 2 puntos juntos del derecho, teje el resto de la vuelta del derecho hasta que queden 4 puntos sin tejer, teje 2 puntos juntos del derecho y los 2 últimos puntos del derecho. Al final de la vuelta 109 tendrás un total de 24 puntos.

Vuelta 94 y todas las pares: teje todos los puntos del derecho.

Vuelta 111: teje todos los puntos del derecho.

Vueltas 113, 115, 117, 119, 121, 123, 125, 127 y 129: teje 2 puntos del derecho, 2 puntos juntos del derecho, teje el resto de la vuelta del derecho hasta que queden 4 puntos sin tejer, teje 2 puntos juntos del derecho y los 2 últimos puntos del derecho. Al final de la vuelta 129 tendrás un total de 6 puntos.

TALLA XL

Vueltas 93, 95, 97, 99, 101 y 103: teje 2 puntos del derecho, 2 puntos juntos del derecho, teje el resto de la vuelta del derecho hasta que queden 4 puntos sin tejer, teje 2 puntos juntos del derecho y los 2 últimos puntos del derecho. Al final de la vuelta 103 tendrás un total de 32 puntos.

Vuelta 94 y todas pares: teje todos los puntos del derecho.

Vuelta 105: teje todos los puntos del derecho.

Vueltas 107, 109, 111, 113 y 115: teje 2 puntos del derecho, 2 puntos juntos del derecho, teje el resto de la vuelta del derecho hasta que queden 4 puntos sin tejer, teje 2 puntos juntos del derecho y los 2 últimos puntos del derecho. Al final de la vuelta 115 tendrás un total de 22 puntos.

Vuelta 117: teje todos los puntos del derecho.

Vueltas 119, 121, 123, 125, 127, 129 y 131: teje 2 puntos del derecho, 2 puntos juntos del derecho, teje el resto de la vuelta del derecho hasta que queden 4 puntos sin tejer, teje 2 puntos juntos del derecho y los 2 últimos puntos del derecho. Al final

de la vuelta 131 tendrás un total de 8 puntos.

TODAS LAS TALLAS

4. Cuando hayas tejido estas vueltas no cierres los puntos, déjalos en espera para realizar el cuello de la prenda.

CUELLO

1. Cuando recojas todos los puntos que tenías en espera y sin cerrar de todas las piezas, mételos en una aguja ordenando las piezas de la siguiente manera: delantero izquierdo, una manga, espalda, otra manga y delantero derecho.

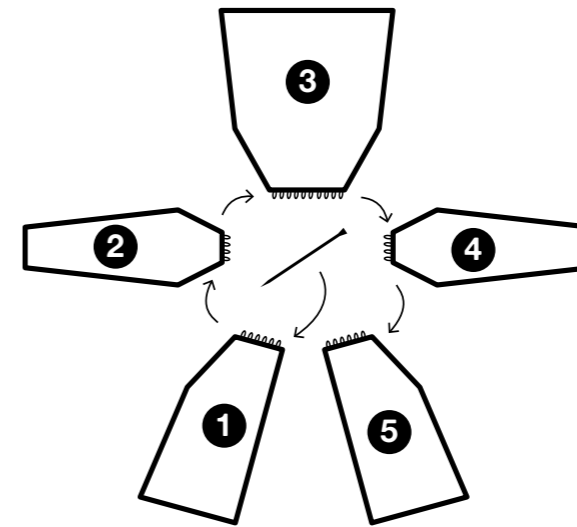

2. Cuando tengas todos estos puntos en este orden en tu aguja WAK, sigue las siguientes instrucciones:

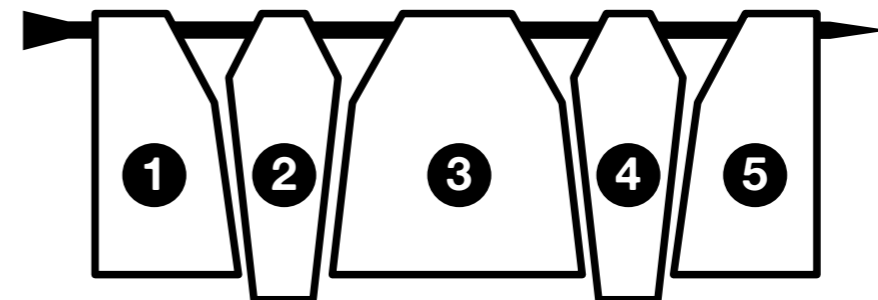

Vuelta 1: teje 15 [16, 17, 18] puntos del derecho, 2 puntos juntos, 3 [3, 4, 6] puntos del derecho, 2 puntos juntos del derecho, 25 [27, 29, 31] puntos del derecho, 2 puntos juntos del derecho, 3 [3, 4, 6] puntos del derecho, 2 puntos juntos del derecho y 15 [16, 17, 18] puntos del derecho. Tendrás un total de 65 [69, 75, 83] puntos.

Vuelta 2: teje todos los puntos del derecho.

Vuelta 3: teje 14 [15, 16, 17] puntos del derecho, 2 puntos juntos, 3 [3, 4, 6] puntos del derecho, 2 puntos juntos, 23 [25, 27, 29] puntos del derecho, 2 puntos juntos, 3 [3, 4, 6] puntos del derecho, 2 puntos juntos y 14 [15, 16, 17] puntos del derecho. Tendrás un total de 61 [65, 71, 79] puntos.

Vuelta 4: teje todos los puntos del derecho.

Vuelta 5: teje 13 [14, 15, 16] puntos del derecho, 2 puntos juntos, 3 [3, 4, 6] puntos del derecho, 2 puntos juntos, 21 [23, 25, 27] puntos del derecho, 2 puntos juntos, 3 [3, 4, 6] puntos del derecho, 2 puntos juntos y 13 [14, 15, 16] puntos del derecho. Tendrás un total de 57 [61, 67, 75] puntos.

3. Cierra todos los puntos.

CÓMO REMATAR Y UNIR TU PROYECTO

En primer lugar, vamos a unir la manga al delantero y la espalda. Para ello, enhebra la aguja lanera e introdúcela en el centro del primer punto de la manga y sácala por el segundo punto. Introduce después la aguja en el primer punto del delantero y sácala por el segundo. Sigue así introduciendo alternativamente la aguja en los puntos de la manga y en los del delantero. Haz un nudo, corta el hilo dejando unos 8 cm y es-cóndelo entre los puntos tejidos. Cose la manga a la espalda de la misma manera y repite estos pasos con la otra manga.

Cose las costuras laterales de las mangas y el cuerpo.

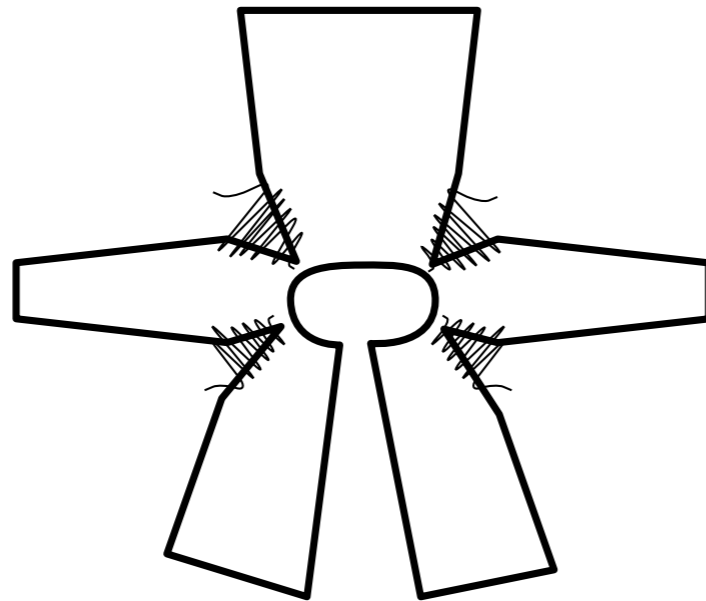
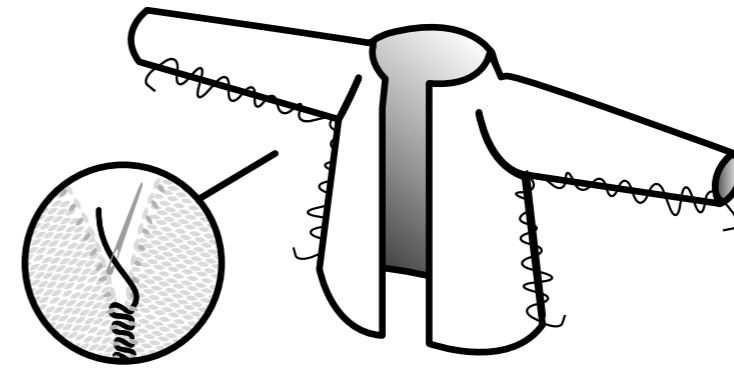

Haz un nudo y esconde los hilos entre los puntos tejidos.

DUKE BEANIE

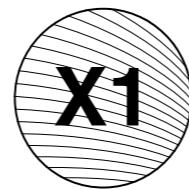
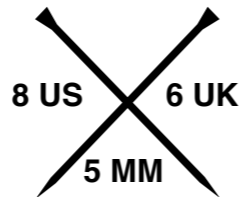

we are knitters

NECESITARÁS

- 1 ovillo de 100 gramos de The Meripaca de We Are Knitters
- Un par de agujas de 5 mm / 8 US / 6 UK
- Una aguja lanera para unir y rematar

Estos son los puntos y técnicas que vas a necesitar para realizar este proyecto:

1. Montar puntos
2. Punto jersey
3. Cerrar gorro
4. Coser
5. Rematar

* Estas técnicas tienen explicación en la introducción.

La mayoría de estos puntos y técnicas tienen tutorial en nuestra web. No dudes en consultarlos y practicar.

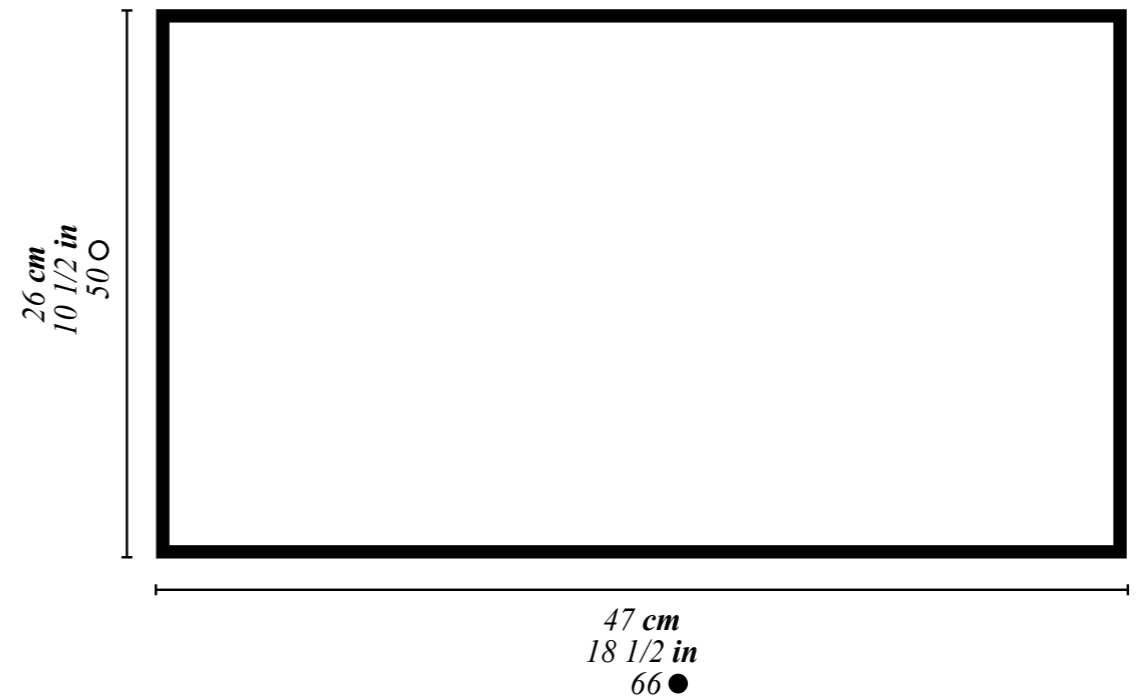

MUESTRA DE TENSIÓN

¡Tómate tu tiempo para ahorrar tiempo!
Hacer tu muestra te llevará 10 minutos,
mientras que ajustar tu proyecto una vez
tejido, te llevará horas o incluso días si
tienes que empezar de nuevo.

La muestra de tensión es la tensión
recomendada para la realización de tu
proyecto. Es muy importante que antes de
empezar tu labor hagas una muestra para
contar cuántos puntos y cuántas vueltas
cabén en 10x10 cm para asegurarte de que
tu tensión es la correcta para este proyecto.
De este modo, tus medidas corresponderán
con las especificadas en el esquema.

Si tu muestra es más pequeña que la
recomendada, trata de tejer un poco más
suelto. Si tu muestra es más grande que la
recomendada, trata de tejer un poco más
apretado.

Por último, ten en cuenta que tejer no es
una ciencia exacta ni se hace a máquina. Es
normal que tus medidas puedan variar en 1
a 3 centímetros de las finales.

Puedes encontrar más información sobre
la muestra del punto en el post del blog:
“CÓMO MEDIR UNA MUESTRA DE
TENSIÓN” que encontrarás en nuestra web
weareknitters.com

TEJE LA MUESTRA DE TENSIÓN EN:

PUNTO JERSEY

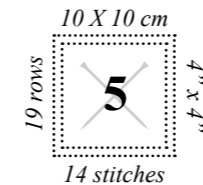

INTRODUCCIÓN

Este proyecto se teje en una sola pieza que una vez tejida se une.

COMIENZA A TEJER

1. Monta 66 puntos en una de las agujas de madera.

2. Teje de la vuelta 1 a la 50 a punto jersey, esto es:

Vueltas impares: teje todos los puntos del derecho.

Vueltas pares: teje todos los puntos del revés.

3. Al finalizar la última vuelta no cierras los puntos, déjalos en espera para rematarlos.

CÓMO REMATAR Y UNIR TU PROYECTO

Una vez hayas tejido el gorro te quedará una pieza como la indicada en el esquema.

1. Corta una hebra lo suficientemente larga como para coser el lateral del gorro, enhébrala en la aguja lanera, pasa la aguja por dentro de los puntos, retira la aguja de tejer y tira de la hebra para cerrar el gorro por arriba.

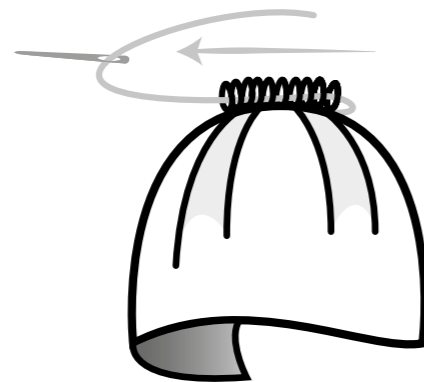
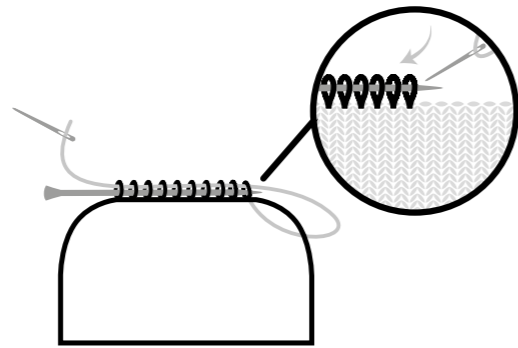

2. Cose con la aguja lanera el lateral del gorro para cerrarlo.

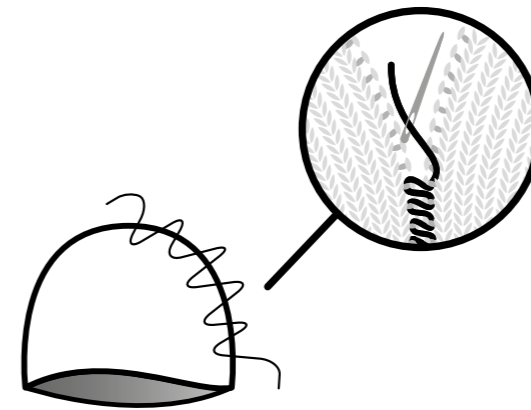

3. Para rematar, haz un nudo y camufla las hebras sobrantes metiéndolas entre el tejido con la ayuda de la aguja lanera y cuando hayas metido varios centímetros córtalas a ras del tejido.

Puedes completar estas instrucciones con el tutorial "CÓMO REMATAR UN GORRO" que encontrarás en el blog de nuestra web www.weareknitters.com

NO.5 BLANKET

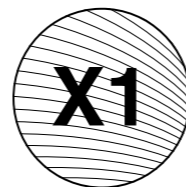

we are knitters

NECESITARÁS

- 9 ovillos de 200 gramos de Lana gorda de We Are Knitters
- Agujas circulares de 15 mm / 19 US
- Una aguja lanera para unir y rematar

Estos son los puntos y técnicas que vas a necesitar para realizar este proyecto:

1. Montar puntos
2. Punto bobo
3. Cerrar puntos
4. Rematar

* Estas técnicas tienen explicación en la introducción.

La mayoría de estos puntos y técnicas tienen tutorial en nuestra web. No dudes en consultarlos y practicar.

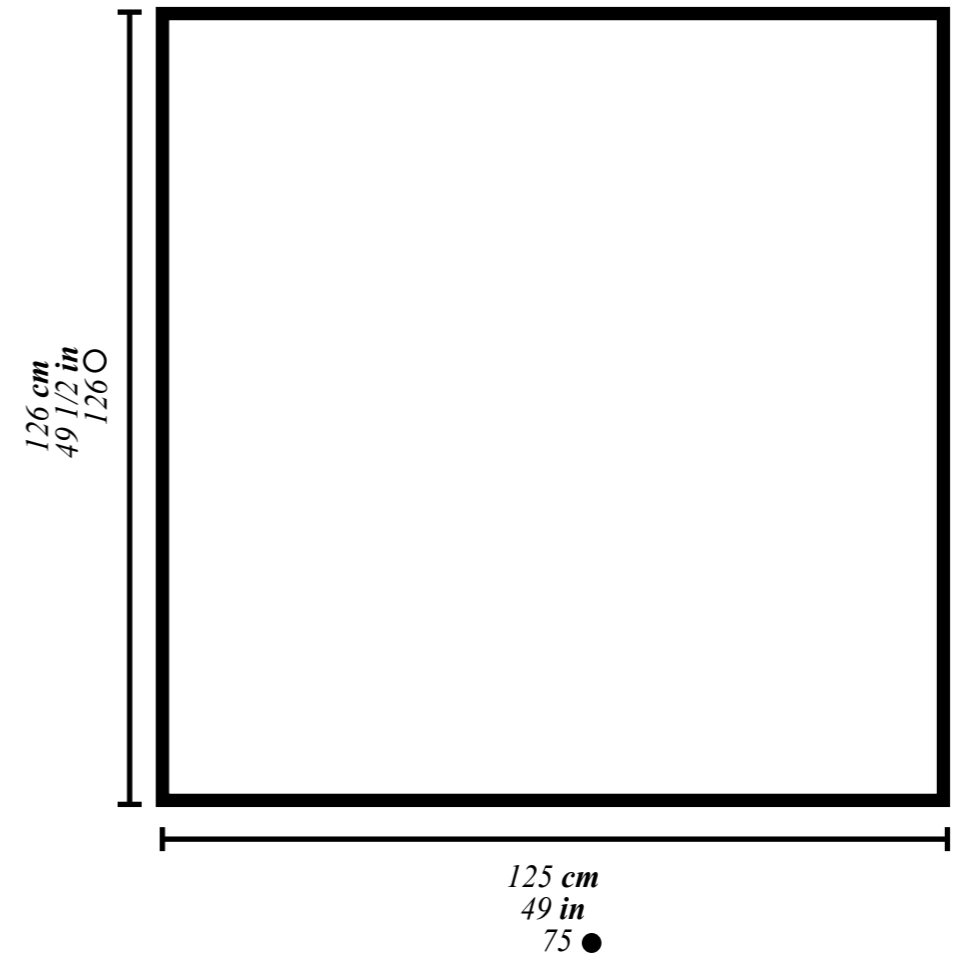

MUESTRA DE TENSIÓN

¡Tómate tu tiempo para ahorrar tiempo!
Hacer tu muestra te llevará 10 minutos,
mientras que ajustar tu proyecto una vez
tejido, te llevará horas o incluso días si
tienes que empezar de nuevo.

La muestra de tensión es la tensión
recomendada para la realización de tu
proyecto. Es muy importante que antes de
empezar tu labor hagas una muestra para
contar cuántos puntos y cuántas vueltas
cabén en 10x10 cm para asegurarte de que
tu tensión es la correcta para este proyecto.
De este modo, tus medidas corresponderán
con las especificadas en el esquema.

Si tu muestra es más pequeña que la
recomendada, trata de tejer un poco más
suelto. Si tu muestra es más grande que la
recomendada, trata de tejer un poco más
apretado.

Por último, ten en cuenta que tejer no es
una ciencia exacta ni se hace a máquina. Es
normal que tus medidas puedan variar en 1
a 3 centímetros de las finales.

Puedes encontrar más información sobre
la muestra del punto en el post del blog:
“CÓMO MEDIR UNA MUESTRA DE
TENSIÓN” que encontrarás en nuestra web
weareknitters.com

TEJE LA MUESTRA DE TENSIÓN EN:

PUNTO BOBO

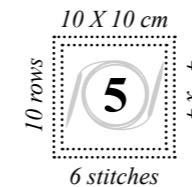

INTRODUCCIÓN

Este proyecto se teje en una pieza y a lo largo.

COMIENZA A TEJER

1. Monta 75 puntos en una de las agujas de madera.
2. Teje de la vuelta 1 a la 126 a punto bobo, es decir, todos los puntos y todas las vueltas tejidos del derecho.
3. Cierra todos los puntos.

CÓMO REMATAR Y UNIR TU PROYECTO

Una vez hayas tejido tu proyecto te quedará una pieza como la indicada en el patrón del reverso.

Para rematar, haz un nudo y camufla las hebras de lana sobrantes metiéndolas entre los puntos con la ayuda de la aguja lanera.

Glowing Sweater

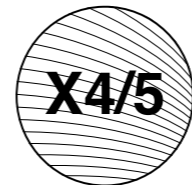
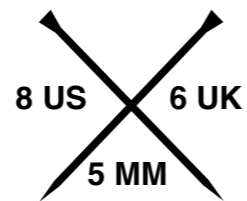

we are knitters

AVRAI BISOGNO

- 4 [4, 5, 5] gomitoli di Bling Bling Yarn da 50 grammi di We Are Knitters.
- Un paio di ferri calibro 5 mm / 8 US / 6 UK.
- Un ago da lana per finire e cucire i pezzi.

Qui trovi un elenco dei punti e delle tecniche utilizzati per questo progetto:

- | | |
|--------------------------|-------------|
| 1. Avviare le maglie | 5. Aumento* |
| 2. Coste 1/1(pari) | 6. Cucire |
| 3. Maglia rasata | 7. Rifinire |
| 4. Intrecciare le maglie | |

*Queste tecniche verranno spiegate nell'introduzione.

Sul nostro sito puoi trovare i tutorial relativi a molti di questi punti e tecniche. Non aspettare: guardali ed esercitati.

BACK AND FRONT // DOS ET DEVANT //
RÜCKTEIL UND VORDERTEIL // ESPALDA Y
DELANTERO // DIETRO E DAVANTI

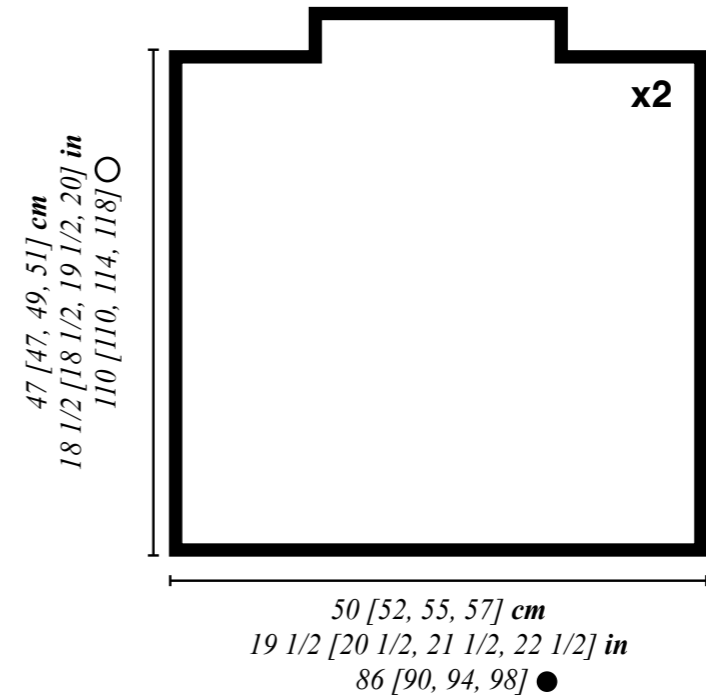

SLEEVES // MANCHES // ÄRMEL //
MANGA // MANICHE

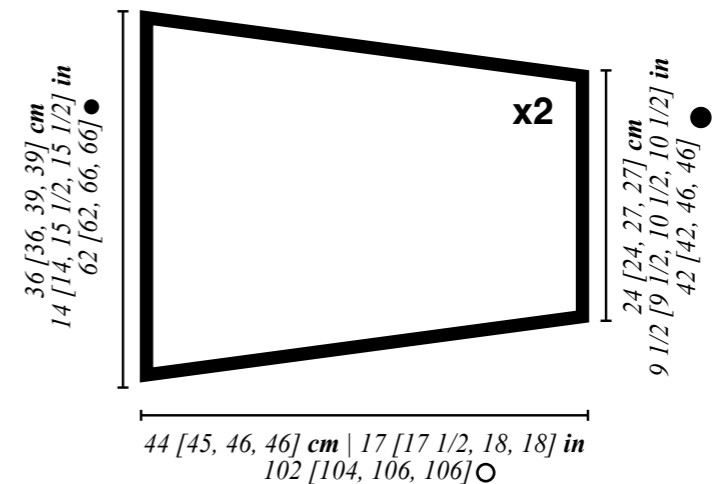

TENSIONE

Per risparmiare tempo, dedica un po' di tempo al campione! In 10 minuti puoi realizzare un campione, grazie al quale non dovrai apportare modifiche al capo dopo aver iniziato, le modifiche possono richiedere ore o giornate intere, soprattutto se sei già avanti nella lavorazione.

Fai un campione per riuscire ad arrivare alla tensione indicata per lavorare il capo. È molto importante fare un quadrato di 10x10 cm, poi contare il numero di maglie e ferri per assicurarti di raggiungere la tensione corretta per il progetto. In questo modo, otterrai le misure corrispondenti a quelle dello schema.

Se il campione è più piccolo rispetto alla dimensione consigliata, cerca di lavorare più morbidamente. Se il campione è più grande, cerca di lavorare un po' più stretto.

Ricorda che il lavoro a maglia è un'arte, non una scienza esatta e tu non sei una macchina, quindi è normale avere una variazione di 1-3 cm nel lavoro finito.

Puoi trovare ulteriori informazioni sulla mostra del campione nel blog del nostro sito weareknitters.com, consultando l'articolo "Come misurare un campione di tensione".

REALIZZA IL CAMPIONE A:

MAGLIA RASATA

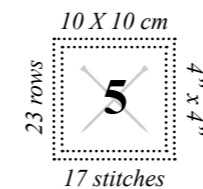

INTRODUZIONE

Questo modello è realizzato in diversi pezzi che poi saranno cuciti insieme: il dietro, il davanti e le 2 maniche.

Il modello è disponibile in quattro taglie S [M, L, XL]. Segui le istruzioni per la taglia desiderata ricordando che il primo numero è per la taglia S, il secondo per la taglia M, il terzo per la taglia L e il quarto per la XL. Quando vedi un solo numero, significa che vale per tutte le taglie.

Ti consigliamo di cerchiare i numeri relativi alla taglia che vuoi realizzare prima di metterti all'opera. In questo modo sarà più semplice seguire il modello durante la lavorazione.

Prima di cominciare, assicurati di conoscere la seguente tecnica:

Aumento: quando devi aumentare 1 maglia, solleva il filo fra le 2 maglie, voltalo e portalo sopra il ferro di sinistra, poi lavora come indicato.

COMINCIAMO

DIETRO E DAVANTI

Segui queste istruzioni 2 volte per realizzare il dietro e il davanti.

1. Avvia 86 [90, 94, 98] maglie su uno dei ferri di legno.
2. Lavora a coste 1/1 dal ferro 1 al ferro 6, e cioè: lavora alternando 1 maglia a diritto e 1 maglia a rovescio fino alla fine del ferro*, fino ad arrivare al ferro 6.

*NOTA BENE: quando nello stesso ferro lavori una maglia a diritto e poi una a rovescio (o viceversa), devi cambiare posizione al filato che stai usando. Metti il filato davanti al lavoro per fare la maglia a rovescio e portalo dietro quando lavori la maglia a diritto.

3. Lavora a maglia rasata dal ferro 7 al ferro 100 [100, 104, 108], e cioè:

Ferri dispari: lavora a diritto tutte le maglie.

Ferri pari: lavora a rovescio tutte le maglie.

4. Ora daremo forma al collo. Lavora i ferri 101 [101, 105, 109] e 102 [102, 106, 110] a maglia rasata, realizzando contemporaneamente le diminuzioni indicate di seguito:

Ferro 101 [101, 105, 109]: intreccia 24 [26, 28, 30] maglie e lavora il resto delle maglie a diritto. Avrai 62 [64, 66, 68] maglie in totale.

Ferro 102 [102, 106, 110]: intreccia 24 [26, 28, 30] maglie e lavora il resto delle maglie a rovescio. Avrai 38 [38, 38, 38] maglie in totale.

5. Lavora dal ferro 103 [103, 107, 111] al ferro 110 [110, 114, 118] a maglia rasata.

6. Intreccia tutte le maglie.

MANICHE

Segui le istruzioni 2 volte per realizzare due maniche.

1. Avvia 42 [42, 46, 46] maglie su uno dei ferri di legno.
2. Lavora a coste 1/1 dal ferro 1 al ferro 4.

3. Lavora a maglia rasata dal ferro 5 al ferro 102 [104, 106, 106], realizzando contemporaneamente gli aumenti nei ferri indicati di seguito. Lavora a maglia rasata i ferri non specificati.

Ferri 11, 21, 31, 41, 51, 61, 71, 81, 91 e 101: lavora 1 maglia a diritto, fai 1 aumento, lavora a diritto le restanti maglie finché non rimane 1 maglia, fai 1 aumento e lavora a diritto l'ultima maglia. Alla fine del ferro 101, avrai 62 [62, 66, 66] maglie in totale.

4. Intreccia tutte le maglie.

UNIRE E REFINIRE

1. Infila nell'ago da lana lo stesso filato che hai usato per il tuo progetto e cuci le spalle e il collo. Poni il davanti e il dietro dritto contro dritto e riprendi 1 maglia del dietro e 1 del davanti fino ad aver cucito 24 [26, 28, 30] maglie delle spalle e 8 ferri del collo su ogni lato.

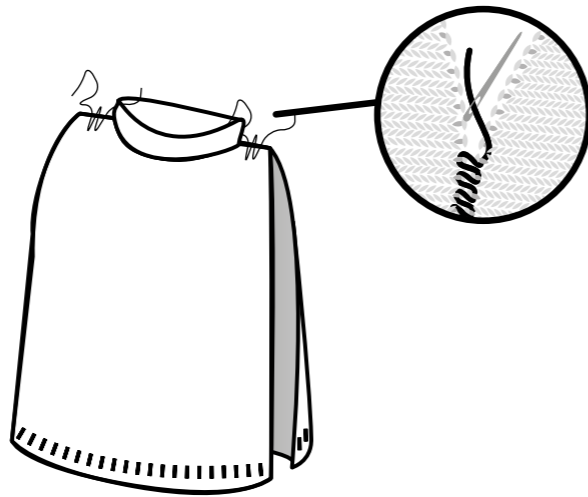

2. Cuci le maniche al corpo del maglione facendo combaciare il centro della manica con la cucitura della spalla. Ripeti per l'altra manica.

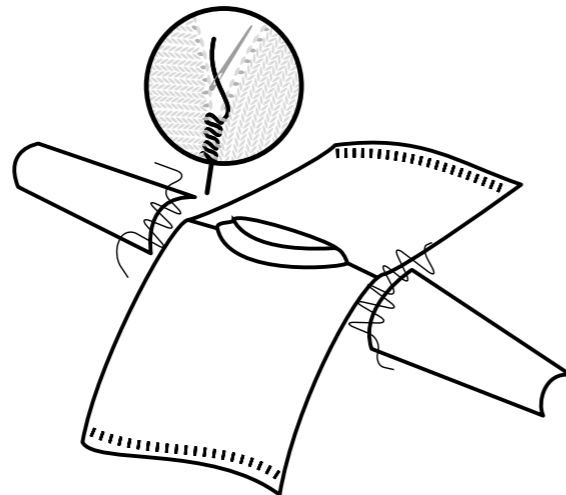

3. Poi cuci i fianchi e le maniche con l'ago da lana.

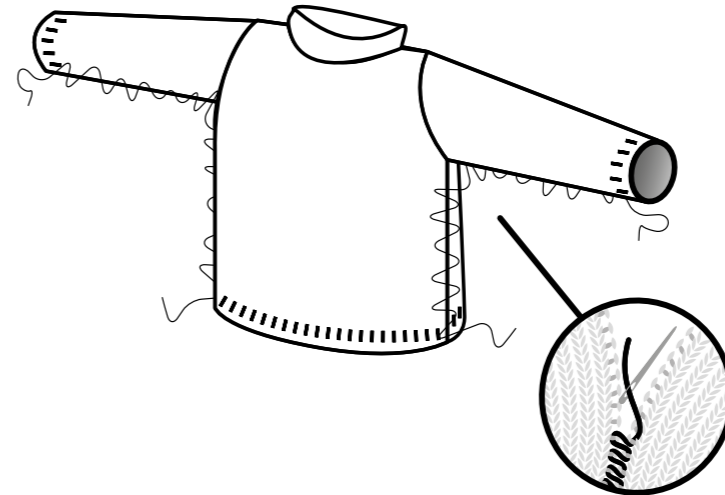

4. Per rifinire, fai un nodo e nascondi i fili che restano tra le maglie del lavoro con l'aiuto dell'ago da lana. Taglia a filo con il tessuto.

Puoi trovare maggiori informazioni guardando il video "JOIN YOUR WORK" che troverai nella sezione video del nostro sito www.weareknitters.com.

Emelie Bandana

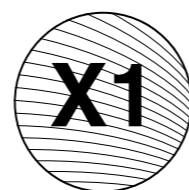
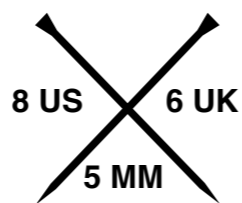

we are knitters

AVRAI BISOGNO

- 1 gomitolo di Touch me Mohair da 50 grammi di We Are Knitters.
- Un paio di ferri calibro 5 mm / 8 US / 6 UK.
- Un ago da lana per finire e cucire i pezzi.

Qui trovi un elenco dei punti e delle tecniche utilizzati per questo progetto:

- | | |
|---|---|
| 1. Lavorare a filo doppio* | 6. Accavallata semplice* |
| 2. Avviare le maglie | 7. Lavorare 2 maglie insieme* |
| 3. Passare una maglia senza lavorarla* | 8. Accavallata doppia a maglia centrale* |
| 4. Maglia legaccio | 9. Rifinire |
| 5. Intrecciare le maglie | |

*Queste tecniche verranno spiegate nell'introduzione.

Sul nostro sito puoi trovare i tutorial relativi a molti di questi punti e tecniche. Non aspettare: guardali ed esercitati.

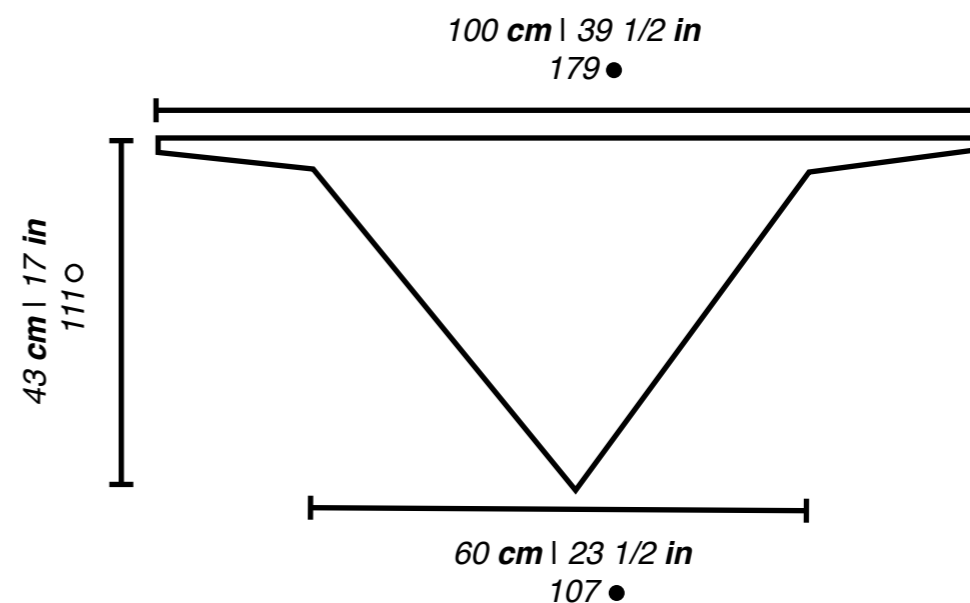

TENSIONE

Per risparmiare tempo, dedica un po' di tempo al campione! In 10 minuti puoi realizzare un campione, grazie al quale non dovrai apportare modifiche al capo dopo aver iniziato, le modifiche possono richiedere ore o giornate intere, soprattutto se sei già avanti nella lavorazione.

Fai un campione per riuscire ad arrivare alla tensione indicata per lavorare il capo. È molto importante fare un quadrato di 10x10 cm, poi contare il numero di maglie e ferri per assicurarti di raggiungere la tensione corretta per il progetto. In questo modo, otterrai le misure corrispondenti a quelle dello schema.

Se il campione è più piccolo rispetto alla dimensione consigliata, cerca di lavorare più morbidamente. Se il campione è più grande, cerca di lavorare un po' più stretto.

Ricorda che il lavoro a maglia è un'arte, non una scienza esatta e tu non sei una macchina, quindi è normale avere una variazione di 1-3 cm nel lavoro finito.

Puoi trovare ulteriori informazioni sulla mostra del campione nel blog del nostro sito weareknitters.com, consultando l'articolo "Come misurare un campione di tensione".

REALIZZA IL CAMPIONE A:

MAGLIA LEGACCIO

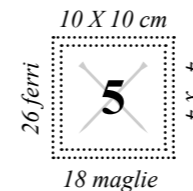

INTRODUZIONE

Questo capo si realizza in un unico pezzo nel senso della larghezza.

Prima di cominciare, assicurati di conoscere le seguenti tecniche:

Lavorare a filo doppio: per lavorare la bandana a filo doppio, prendi l'estremità del gomitolo che proviene dal centro e l'estremità che viene dall'esterno, mettili l'uno vicino all'altro e lavorali contemporaneamente come se fossero un unico filo.

Passare una maglia senza lavorarla: per passare una maglia senza lavorarla, posiziona il filo davanti al lavoro, inserisci il ferro destro nella maglia come se volessi lavorarla a rovescio e passa la maglia al ferro destro senza lavorarla.

Accavallata semplice: passa 1 maglia senza lavorarla come se dovessi lavorarla a diritto. Lavora a diritto la maglia seguente. Con il ferro di sinistra, porta la maglia che hai passato sopra quella lavorata per intrecciarla.

Puoi trovare maggiori informazioni sul nostro sito www.weareknitters.it, consultando il post "ACCAVALLATA SEMPLICE".

Lavorare 2 maglie insieme: lavora 2 maglie insieme come se fossero una maglia soltanto.

Puoi trovare maggiori informazioni sul nostro sito www.weareknitters.it, consultando il post "COME LAVORARE DUE MAGLIE INSIEME".

Accavallata doppia a maglia centrale: per realizzare un'accavallata doppia a maglia centrale passa due maglie senza lavorarle al ferro destro come se volessi lavorarle insieme a diritto. Lavora la maglia successiva a diritto e accavalla sopra questa maglia le due maglie che hai passato senza lavorare.

COMINCIAMO

Questo capo si lavora a filo doppio. Per farlo, prendi l'estremità di 2 gomitoli, mettili l'uno vicino all'altro e lavorali contemporaneamente come se fossero un unico filo.

1. Avvia 179 maglie a filo doppio su uno dei ferri di legno.

2. Lavora dal ferro 1 al ferro 4 a maglia legaccio, e cioè:

Dal ferro 1 al ferro 4: passa 1 maglia senza lavorarla e lavora il resto delle maglie a diritto.

3. Ora formeremo i lacci, lavora i ferri 5 e 6 realizzando contemporaneamente le diminuzioni indicate in seguito:

Ferri 5 e 6: intreccia 36 maglie e lavora il resto del ferro a diritto. Alla fine del ferro 6 avrai un totale di 107 maglie.

4. Adesso daremo forma alla bandana. Lavora dal ferro 7 al ferro 108 a maglia legaccio realizzando contemporaneamente le diminuzioni indicate in seguito:

Ferro 7 e il resto dei ferri dispari: passa 1 maglia senza lavorarla, fai 1 accavallata semplice, lavora il resto delle maglie a diritto finché non rimangono 3 maglie, lavora 2 maglie insieme a diritto e 1 maglia a diritto. Alla fine del ferro 107 avrai un totale di 5 maglie.

Ferro 8 e il resto delle maglie pari: passa 1 maglia senza lavorarla e lavora tutte le maglie a diritto.

5. Lavora dal ferro 109 al ferro 111 come indicato in seguito:

Ferro 109: lavora 1 maglia a diritto, fai 1 accavallata doppia a maglia centrale e lavora 1 maglia a diritto. Avrai 3 maglie.

Ferro 110: passa 1 maglia senza lavorarla e lavora tutte le maglie a diritto.

Ferro 111: fai 1 accavallata doppia a maglia centrale. Avrai 1 maglia.

6. Taglia il filo a circa 25 cm dalla fine e tiralo fino a estrarne la punta.

UNIRE E REFINIRE

Una volta terminato il lavoro, avrai un pezzo simile a quello del disegno.

Per rifinire, fai un nodo e nascondi i fili che restano inserendoli tra le maglie del lavoro, con l'aiuto dell'ago da lana. Una volta inseriti vari centimetri, taglia a filo con il tessuto.

Martina Cardigan

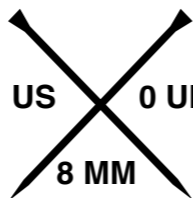
11 US 0 UK
8 MM

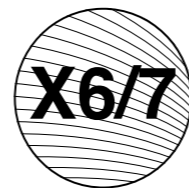
X6/7



we are knitters

AVRAI BISOGNO

- 6 [6, 7, 7] gomitoli di Lana fine da 100 grammi di We Are Knitters.
- Un paio di ferri calibro 8 mm / 11 US / 0 UK.
- Un ago da lana per finire e cucire i pezzi.

Qui trovi un elenco dei punti e delle tecniche utilizzati per questo progetto:

- | | |
|----------------------------------|---------------------------|
| 1. Avviare le maglie | 6. Riprendere le maglie |
| 2. Maglia legaccio | 7. Intrecciare le maglie |
| 3. Lavorare 2 maglie insieme* | 8. Cucire e unire i pezzi |
| 4. Aumento* | 9. Rifinire |
| 5. Lasciare in sospeso le maglie | |

Sul nostro sito puoi trovare i tutorial relativi a molti di questi punti e tecniche. Non aspettare: guardali ed esercitati.

BACK // DOS // RÜCKTEIL //
 ESPALDA // DIETRO // TYŁ //
 BAKSTYKKET // BAKSTYCKE //
 RYG // ACHTERPAND

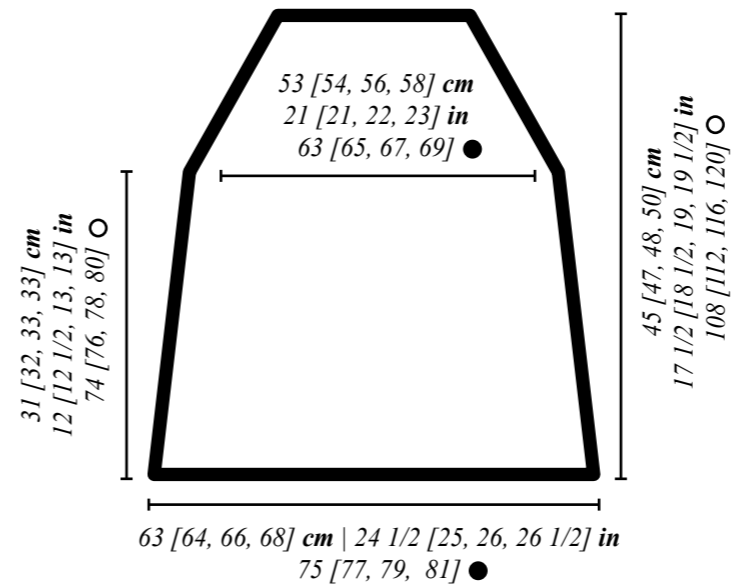

FRONT // DEVANT // VORDERTEIL //
 DELANTERO // DAVANTI // PRZÓD
 // FORSTYKKET // FRAMSTYCKE //
 FORSTYKKE // VOORPAND

26 [29, 30, 31] cm | 10 [11 1/2, 12, 12] in
 34 [35, 36, 37] ●

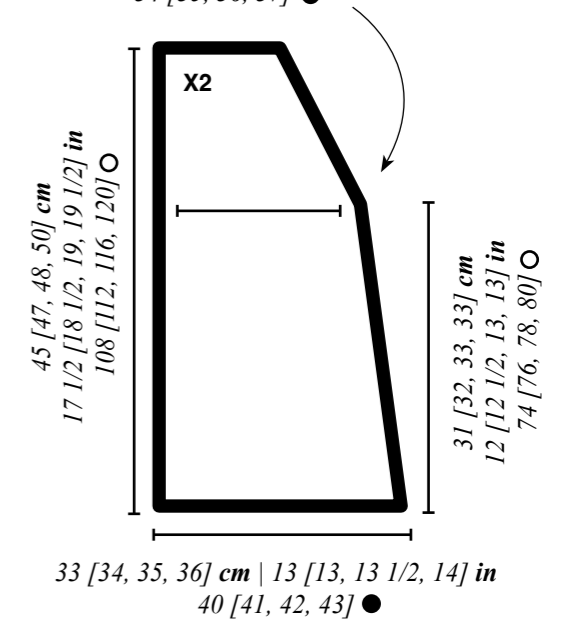

SLEEVES // MANCHES // ÄRMEL // MANGA
 // MANICHE // REKAWY // ERMER //
 ÄRMAR // ÆRMER // MOUWEN

38 [38, 38, 38] cm | 15 [15, 15, 15] in
 90 [92, 92, 92] ○

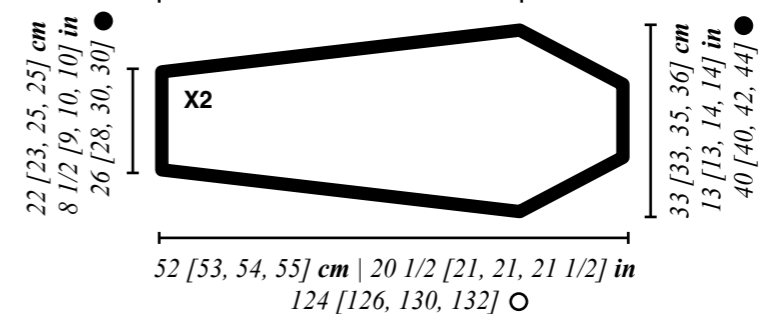

TENSIONE

Per risparmiare tempo, dedica un po' di tempo al campione! In 10 minuti puoi realizzare un campione, grazie al quale non dovrai apportare modifiche al capo dopo aver iniziato, le modifiche possono richiedere ore o giornate intere, soprattutto se sei già avanti nella lavorazione.

Fai un campione per riuscire ad arrivare alla tensione indicata per lavorare il capo. È molto importante fare un quadrato di 10x10 cm, poi contare il numero di maglie e ferri per assicurarti di raggiungere la tensione corretta per il progetto. In questo modo, otterrai le misure corrispondenti a quelle dello schema.

Se il campione è più piccolo rispetto alla dimensione consigliata, cerca di lavorare più morbidamente. Se il campione è più grande, cerca di lavorare un po' più stretto.

Ricorda che il lavoro a maglia è un'arte, non una scienza esatta e tu non sei una macchina, quindi è normale avere una variazione di 1-3 cm nel lavoro finito.

Puoi trovare ulteriori informazioni sulla mostra del campione nel blog del nostro sito weareknitters.com, consultando l'articolo "Come misurare un campione di tensione".

REALIZZA IL CAMPIONE A:

MAGLIA LEGACCIO

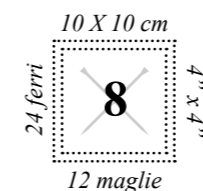

INTRODUZIONE

Il cardigan si realizza in diversi pezzi: dietro, davanti sinistro, davanti destro e maniche. Tutti i pezzi si lavorano dal basso verso l'alto lasciando in sospeso le maglie. Una volta cuciti i pezzi senza aver intrecciato le maglie, si lavora il collo.

Il modello è disponibile in quattro taglie S [M, L, XL]. Segui le istruzioni per la taglia desiderata ricordando che il primo numero è per la taglia S, il secondo per la taglia M, il terzo per la taglia L e il quarto per la XL. Quando vedi un solo numero, significa che vale per tutte le taglie.

Ti consigliamo di cerchiare i numeri relativi alla taglia che vuoi realizzare prima di metterti all'opera. In questo modo sarà più semplice seguire il modello durante la lavorazione.

Prima di cominciare, assicurati di conoscere le seguenti tecniche:

Aumento: quando devi aumentare 1 maglia, solleva il filo fra le 2 maglie, voltalo e portalo sopra il ferro di sinistra, poi lavora come indicato.

Lavorare due maglie insieme: lavora 2 maglie insieme come se fossero una maglia soltanto.

COMINCIAMO

DIETRO

1. Avvia 75 [77, 79, 81] maglie su uno dei ferri di legno.
2. Lavora dal ferro 1 al ferro 74 [76, 78, 80] a maglia legaccio, e cioè lavora a diritto tutte le maglie di tutti i ferri. Realizza le diminuzioni indicate di seguito:

Ferro 1 e tutti i ferri non indicati: lavora a diritto tutte le maglie.

Ferri 13, 23, 33, 43, 53 e 63: lavora 2 maglie a diritto, 2 maglie insieme a diritto, lavora a diritto il resto delle maglie finché rimangono 4 maglie, lavora 2 maglie insieme a diritto e lavora a diritto le restanti 2 maglie. Alla fine del ferro 63, avrai 63 [65, 67, 69] maglie in tutto.

3. A questo punto inizieremo a lavorare la forma raglan, e per farlo lavora dal ferro 75 [77, 79, 81] al ferro 108 [112, 116, 120] come segue:

TAGLIA S

Ferri 75, 77, 79, 81 e 83: ripeti il ferro 13. Alla fine del ferro 83, avrai 53 maglie in tutto.

Ferro 76 e tutti i ferri pari: lavora a diritto tutte le maglie.

Ferro 85: lavora 2 maglie a diritto, 2 maglie insieme a diritto e ancora 2 maglie insieme a diritto. Lavora a diritto il resto delle maglie finché rimangono 6 maglie, lavora 2 maglie insieme a diritto, di nuovo 2 maglie insieme a diritto e lavora a diritto le restanti 2 maglie. Avrai 49 maglie in tutto.

Ferri 87, 89, 91, 93, 95, 97, 99, 101, 103, 105 e 107: ripeti il ferro 13. Alla fine del ferro 107, avrai 27 maglie in tutto.

TAGLIA M

Ferro 77 e tutti i ferri dispari: ripeti il ferro 13. Alla fine del ferro 111, avrai 29 maglie in tutto.

Ferro 78 e tutti i ferri pari: lavora a diritto tutte le maglie.

TAGLIA L

Ferri 79, 81, 83, 85, 87, 89, 91, 93 e 95: ripeti il ferro 13. Alla fine del ferro 95, avrai 49 maglie in tutto.

Ferro 80 e tutti i ferri pari: lavora a diritto tutte le maglie.

Ferro 97: lavora a diritto tutte le maglie.

Ferri 99, 101, 103, 105, 107, 109, 111, 113 e 115: ripeti il ferro 13. Alla fine del ferro 115, avrai 31 maglie in tutto.

TAGLIA XL

Ferri 81, 83, 85, 87, 89 e 91: ripeti il ferro 13.

Ferro 82 e tutti i ferri pari: lavora a diritto tutte le maglie.

Ferro 93: lavora a diritto tutte le maglie.

Ferri 95, 97, 99, 101 e 103: ripeti il ferro 13.

Ferro 105: lavora a diritto tutte le maglie.

Ferri 107, 109, 111, 113, 115, 117 e 119: ripeti il ferro 13. Alla fine del ferro 119, avrai 33 maglie in tutto.

TUTTE LE TAGLIE

4. Una volta che avrai lavorato tutti i ferri, lascia in sospeso le maglie. Non intrecciarle, poiché dovrai riprenderle per realizzare il collo.

DAVANTI SINISTRO

1. Avvia 40 [41, 42, 43] maglie su uno dei ferri di legno.
2. Lavora dal ferro 1 al ferro 74 [76, 78, 80] a maglia legaccio, realizzando contemporaneamente le diminuzioni indicate in seguito:

Ferro 1 e tutti i ferri non indicati: lavora a diritto tutte le maglie.

Ferri 13, 23, 33, 43, 53 e 63: lavora 2 maglie a diritto, 2 maglie insieme a diritto e lavora a diritto fino alla fine del ferro. Alla fine del ferro 63, avrai 34 [35, 36, 37] maglie in tutto.

3. A questo punto inizieremo a lavorare la forma raglan. Per farlo, lavora dal ferro 75 [77, 79, 81] al ferro 108 [112, 116, 120] come segue:

TAGLIA S

Ferri 75, 77, 79, 81 e 83: ripeti il ferro 13. Alla fine del ferro 83, avrai 29 maglie in tutto.

Ferro 76 e tutti i ferri pari: lavora a diritto tutte le maglie.

Ferro 85: lavora 2 maglie a diritto, 2 maglie insieme a diritto e ancora 2 maglie insieme a diritto. Lavora a diritto fino alla fine del ferro. Avrai 27 maglie in tutto.

Ferri 87, 89, 91, 93, 95, 97, 99, 101, 103, 105 e 107: ripeti il ferro 13. Alla fine del ferro 107, avrai 16 maglie in tutto.

TAGLIA M

Ferro 77 e tutti i ferri dispari: ripeti il ferro 13. Alla fine del ferro 111, avrai 17 maglie in tutto.

Ferro 78 e tutti i ferri pari: lavora a diritto tutte le maglie.

TAGLIA L

Ferri 79, 81, 83, 85, 87, 89, 91, 93 e 95: ripeti il ferro 13. Alla fine

del ferro 95, avrai 27 maglie in tutto.

Ferro 80 e tutti i ferri pari: lavora a diritto tutte le maglie.

Ferro 97: lavora a diritto tutte le maglie.

Ferri 99, 101, 103, 105, 107, 109, 111, 113 e 115: ripeti il ferro 13. Alla fine del ferro 115, avrai 18 maglie in tutto.

TAGLIA XL

Ferri 81, 83, 85, 87, 89, 91, 95, 97, 99, 101 e 103: ripeti il ferro 13. Alla fine del ferro 103, avrai 26 maglie in tutto.

Ferro 82 e tutti i ferri pari: lavora a diritto tutte le maglie.

Ferro 105: lavora a diritto tutte le maglie.

Ferri 107, 109, 111, 113, 115, 117 e 119: ripeti il ferro 13. Alla fine del ferro 119, avrai 19 maglie in tutto.

TUTTE LE TAGLIE

4. Una volta che avrai lavorato tutti i ferri, lascia in sospeso le maglie. Non intrecciarle, poiché dovrai riprenderle per realizzare il collo.

DAVANTI DESTRO

1. Ripeti dai punti 1 a 3 del davanti sinistro.
2. Lavora a diritto il ferro 109 [113, 117, 121].
3. Una volta che avrai lavorato tutti i ferri, lascia in sospeso le maglie. Non intrecciarle, poiché dovrai riprenderle per realizzare il collo.

MANICHE

1. Avvia 26 [28, 30, 30] maglie su uno dei ferri di legno.

2. Lavora dal ferro 1 al ferro 90 [92, 92, 92] a maglia legaccio, realizzando contemporaneamente gli aumenti indicati in seguito:

Ferro 1 e tutti i ferri non indicati: lavora a diritto tutte le maglie.

TAGLIA S

Ferri 13, 25, 37, 49, 61, 73 e 85: lavora 1 maglia a diritto, fai 1 aumento, lavora a diritto le restanti maglie finché rimane 1 maglia, fai 1 aumento e lavora a diritto l'ultima maglia. Alla fine del ferro 90, avrai 40 maglie in tutto.

TAGLIA M

Ferri 13, 29, 43, 59, 75 e 91: lavora 1 maglia a diritto, fai 1 aumento, lavora a diritto le restanti maglie finché rimane 1 maglia, fai 1 aumento e lavora a diritto l'ultima maglia. Alla fine del ferro 92, avrai 40 maglie in tutto.

TAGLIA L

Ferri 13, 29, 43, 59, 75 e 91: lavora 1 maglia a diritto, fai 1 aumento, lavora a diritto le restanti maglie finché rimane 1 maglia, fai 1 aumento e lavora a diritto l'ultima maglia. Alla fine del ferro 92, avrai 42 maglie in tutto.

TAGLIA XL

Ferri 13, 21, 29, 43, 59, 75 e 91: lavora 1 maglia a diritto, fai 1 aumento, lavora a diritto le restanti maglie finché rimane 1 maglia, fai 1 aumento e lavora a diritto l'ultima maglia. Alla fine del ferro 92, avrai 44 maglie in tutto.

TUTTE LE TAGLIE

3. A questo punto inizieremo a lavorare la forma raglan. Per farlo, lavora dal ferro 91 [93, 93, 93] al ferro 124 [128, 130, 132] come segue:

TAGLIA S

Ferri 91, 93, 95, 97 e 99: lavora 2 maglie a diritto, 2 maglie insieme a diritto, lavora a diritto il resto delle maglie finché rimangono 4 maglie, lavora 2 maglie insieme a diritto e lavora a diritto le restanti 2 maglie. Alla fine del ferro 99, avrai 30 maglie in tutto.

Ferro 92 e tutti i ferri pari: lavora a diritto tutte le maglie.

Ferro 101: lavora 2 maglie a diritto, 2 maglie insieme a diritto e ancora 2 maglie insieme a diritto. Lavora a diritto il resto delle maglie finché rimangono 6 maglie, lavora 2 maglie insieme a diritto, di nuovo 2 maglie insieme a diritto e lavora a diritto le restanti 2 maglie. Avrai 26 maglie in tutto.

Ferri 103, 105, 107, 109, 111, 113, 115, 117, 119 e 121: lavora 2 maglie a diritto, 2 maglie insieme a diritto, lavora a diritto il resto delle maglie finché rimangono 4 maglie, lavora 2 maglie insieme a diritto e lavora a diritto le restanti 2 maglie. Alla fine del ferro 121, avrai 6 maglie in tutto.

Ferro 123: lavora 2 maglie a diritto, 2 maglie insieme a diritto e 2 maglie a diritto. Avrai 5 maglie in tutto.

TAGLIA M

Ferro 93 e tutti i ferri dispari fino al ferro 125: lavora 2 maglie a diritto, 2 maglie insieme a diritto, lavora a diritto il resto delle maglie finché rimangono 4 maglie, lavora 2 maglie insieme a diritto e lavora a diritto le restanti 2 maglie. Alla fine del ferro 125, avrai 6 maglie in tutto.

Ferro 94 e tutti i ferri pari: lavora a diritto tutte le maglie.

Ferro 127: lavora 2 maglie a diritto, 2 maglie insieme a diritto e 2 maglie a diritto. Avrai 5 maglie in tutto.

TAGLIA L

Ferri 93, 95, 97, 99, 101, 103, 105, 107 e 109: lavora 2 maglie a diritto, 2 maglie insieme a diritto, lavora a diritto il resto delle maglie finché rimangono 4 maglie, lavora 2 maglie insieme a diritto e lavora a diritto le restanti 2 maglie. Alla fine del ferro 109, avrai 24 maglie in tutto.

Ferro 94 e tutti i ferri pari: lavora a diritto tutte le maglie.

Ferro 111: lavora a diritto tutte le maglie.

Ferri 113, 115, 117, 119, 121, 123, 125, 127 e 129: lavora 2 maglie a diritto, 2 maglie insieme a diritto, lavora a diritto il resto delle maglie finché rimangono 4 maglie, lavora 2 maglie insieme a diritto e lavora a diritto le restanti 2 maglie. Alla fine del ferro 129, avrai 6 maglie in tutto.

TAGLIA XL

Ferri 93, 95, 97, 99, 101 e 103: lavora 2 maglie a diritto, 2 maglie insieme a diritto, lavora a diritto il resto delle maglie finché rimangono 4 maglie, lavora 2 maglie insieme a diritto e lavora a diritto le restanti 2 maglie. Alla fine del ferro 103, avrai 32 maglie in tutto.

Ferro 94 e tutti i ferri pari: lavora a diritto tutte le maglie.

Ferro 105: lavora a diritto tutte le maglie.

Ferri 107, 109, 111, 113 e 115: lavora 2 maglie a diritto, 2 maglie insieme a diritto, lavora a diritto il resto delle maglie finché rimangono 4 maglie, lavora 2 maglie insieme a diritto e lavora a diritto le restanti 2 maglie. Alla fine del ferro 115, avrai 22 maglie in tutto.

Ferro 117: lavora a diritto tutte le maglie.

Ferri 119, 121, 123, 125, 127, 129 e 131: lavora 2 maglie a diritto, 2 maglie insieme a diritto, lavora a diritto il resto delle maglie finché rimangono 4 maglie, lavora 2 maglie insieme a diritto e lavora a diritto le restanti 2 maglie. Alla fine del ferro 131, avrai 8 maglie in tutto.

TUTTE LE TAGLIE

4. Una volta che avrai lavorato tutti i ferri, lascia in sospeso le maglie. Non intrecciarle, poiché dovrai riprenderle per realizzare il collo.

COLLO

1. Per riprendere tutte le maglie dei vari pezzi senza intrecciarle, infilale in un ferro nel seguente ordine: davanti sinistro, una manica, dietro, l'altra manica e davanti destro.

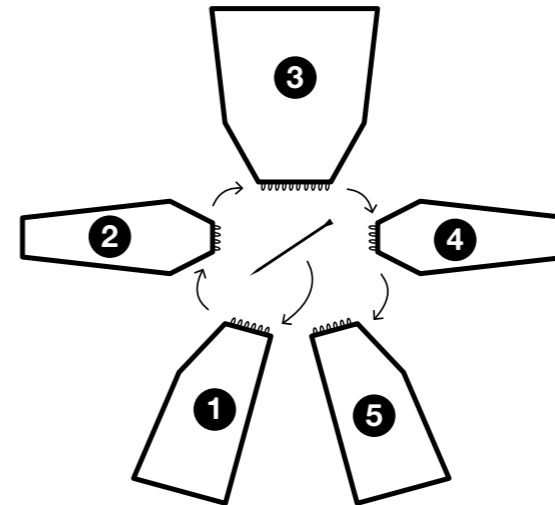

2. Quando avrai disposto sul tuo ferro WAK tutte le maglie nell'ordine indicato, segui queste istruzioni:

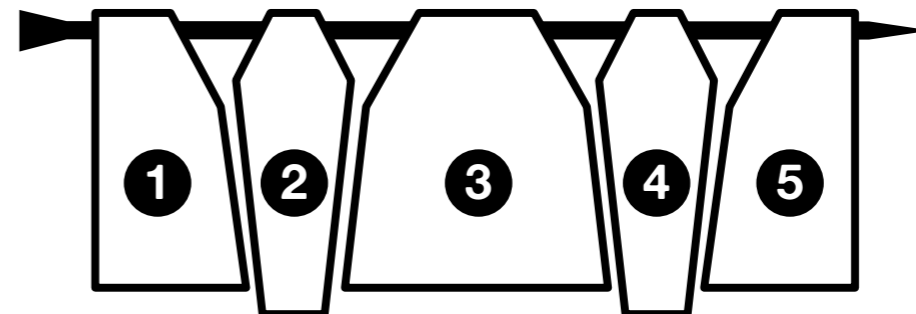

Ferro 1: lavora a diritto 15 [16, 17, 18] maglie, 2 maglie insieme, 3 [3, 4, 6] maglie a diritto, 2 maglie insieme a diritto, 25 [27, 29, 31] maglie a diritto, 2 maglie insieme a diritto, 3 [3, 4, 6] maglie a diritto, 2 maglie insieme a diritto e 15 [16, 17, 18] maglie a diritto. Avrai 65 [69, 75, 83] maglie in tutto.

Ferro 2: lavora a diritto tutte le maglie.

Ferro 3: lavora a diritto 14 [15, 16, 17] maglie, 2 maglie insieme, 3 [3, 4, 6] maglie a diritto, 2 maglie insieme, 23 [25, 27, 29] maglie a diritto, 2 maglie insieme, 3 [3, 4, 6] maglie a diritto, 2 maglie insieme e 14 [15, 16, 17] maglie a diritto. Avrai 61 [65, 71, 79] maglie in tutto.

Ferro 4: lavora a diritto tutte le maglie.

Ferro 5: lavora a diritto 13 [14, 15, 16] maglie, 2 maglie insieme, 3 [3, 4, 6] maglie a diritto, 2 maglie insieme, 21 [23, 25, 27] maglie a diritto, 2 maglie insieme, 3 [3, 4, 6] maglie a diritto, 2 maglie insieme e 13 [14, 15, 16] maglie a diritto. Avrai 57 [61, 67, 75] maglie in tutto.

3. Intreccia tutte le maglie.

DUKE BEANIE

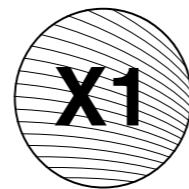
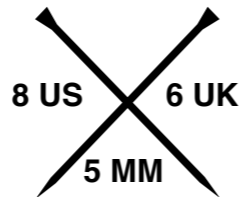

we are knitters

AVRAI BISOGNO

- 9 gomitoli di Lana da 200 grammi di We Are Knitters.
- Ferri circolari calibro 15 mm / 19 US.
- Un ago da lana per finire e cucire i pezzi.

Qui trovi un elenco dei punti e delle tecniche utilizzati per questo progetto:

- 1. Avviare le maglie**
- 2. Maglia legaccio**
- 3. Intrecciare le maglie**
- 4. Rifinire**

*Queste tecniche verranno spiegate nell'introduzione.

Sul nostro sito puoi trovare i tutorial relativi a molti di questi punti e tecniche. Non aspettare: guardali ed esercitati.

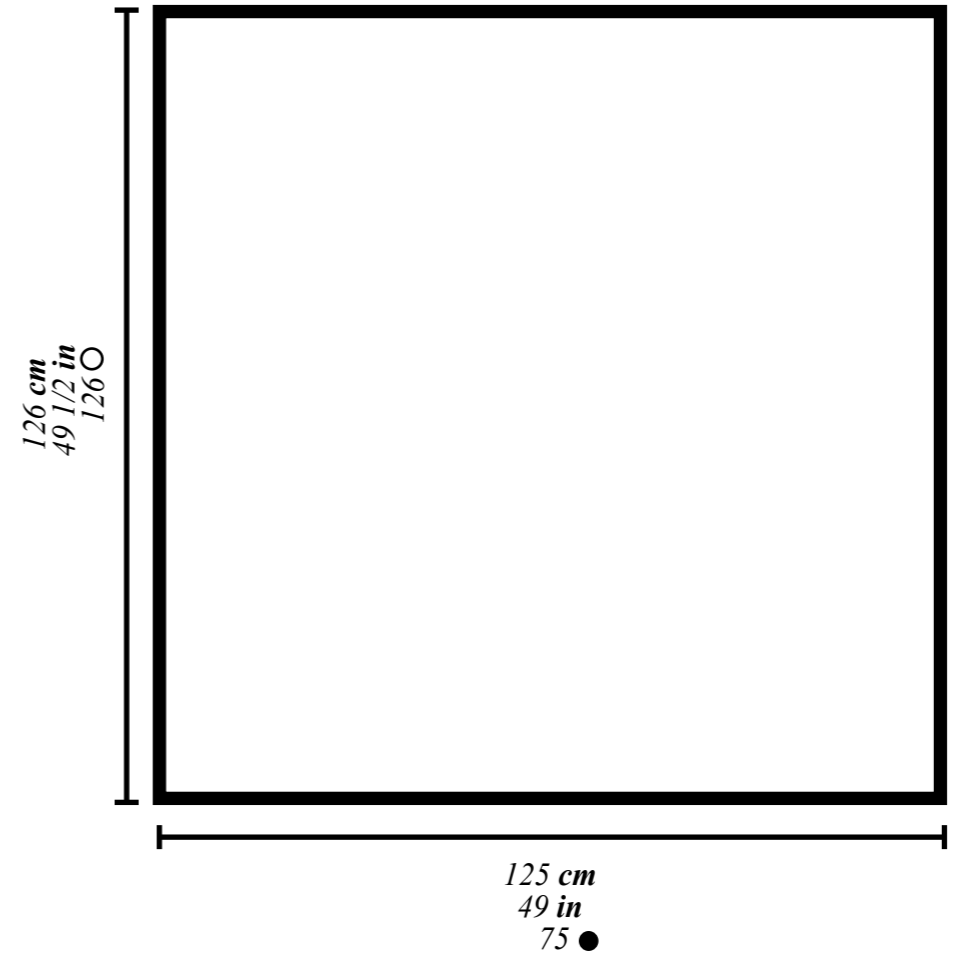

TENSIONE

Per risparmiare tempo, dedica un po' di tempo al campione! In 10 minuti puoi realizzare un campione, grazie al quale non dovrai apportare modifiche al capo dopo aver iniziato, le modifiche possono richiedere ore o giornate intere, soprattutto se sei già avanti nella lavorazione.

Fai un campione per riuscire ad arrivare alla tensione indicata per lavorare il capo. È molto importante fare un quadrato di 10x10 cm, poi contare il numero di maglie e ferri per assicurarti di raggiungere la tensione corretta per il progetto. In questo modo, otterrai le misure corrispondenti a quelle dello schema.

Se il campione è più piccolo rispetto alla dimensione consigliata, cerca di lavorare più morbidamente. Se il campione è più grande, cerca di lavorare un po' più stretto.

Ricorda che il lavoro a maglia è un'arte, non una scienza esatta e tu non sei una macchina, quindi è normale avere una variazione di 1-3 cm nel lavoro finito.

Puoi trovare ulteriori informazioni sulla mostra del campione nel blog del nostro sito weareknitters.com, consultando l'articolo "Come misurare un campione di tensione".

REALIZZA IL CAMPIONE A:

MAGLIA RASATA

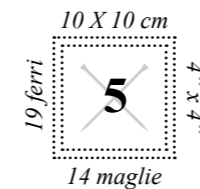

INTRODUZIONE

Questo modello è realizzato in un unico pezzo da unire alla fine.

COMINCIAMO

1. Avvia 66 maglie su uno dei ferri di legno.
2. Lavora dal ferro 1 al ferro 50 a maglia rasata, e cioè:

Ferri dispari: lavora tutti i ferri a diritto.

Ferri pari: lavora tutti i ferri a rovescio.
3. Non intrecciare le maglie una volta terminato l'ultimo ferro, ma lasciale in sospeso per poi rifinirle.

UNIRE E REFINIRE

Una volta terminato il lavoro, il cappello somiglierà a quello che si vede nel disegno.

1. Taglia un pezzo di filo abbastanza lungo da poter cucire i lati del cappello, infila l'ago da lana, fai passare l'ago in tutte le maglie, togli l'ago da lana e tira con forza il filo per chiudere la sommità del cappello.

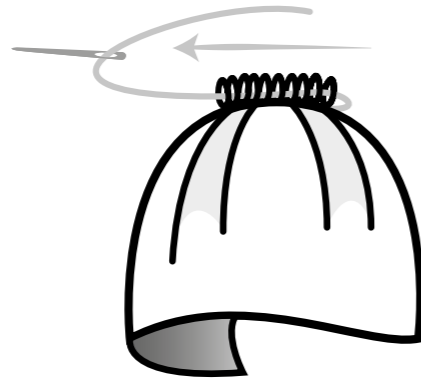
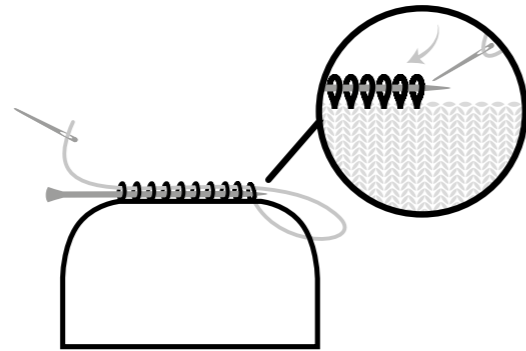

2. Cuci i lati con l'ago da lana.

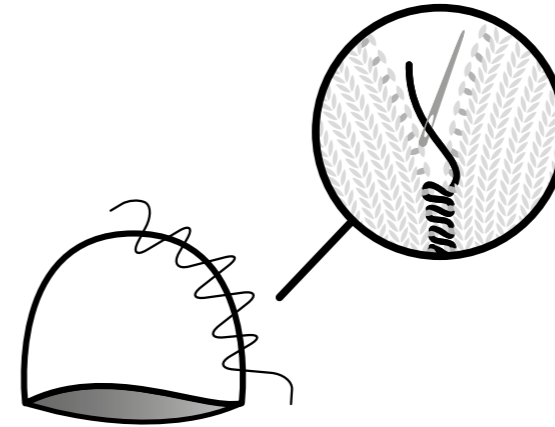

3. Per rifinire, fai un nodo e nascondi tutte le codine con l'ago da lana.

Puoi trovare maggiori informazioni sul nostro blog www.weareknitters.com consultando il post "HOW TO FINISH A BEANIE".

UNIRE E REFINIRE

Per prima cosa, uniamo la manica con il davanti e il dietro. Infila nell'ago da lana lo stesso filato usato per il tuo progetto e inseriscilo al centro della prima maglia della manica e sfilalo dalla seconda maglia. Poi inserisci l'ago nella prima maglia del davanti e sfilalo dalla seconda maglia. Continua ad inserire in modo alterno l'ago nelle maglie della manica e in quelle del davanti. Fai un nodo, taglia il filo e nascondi la coda per circa 8 centimetri tra le maglie del lavoro. Cuci la manica alla spalla nello stesso modo e ripeti questi passi per l'altra manica.

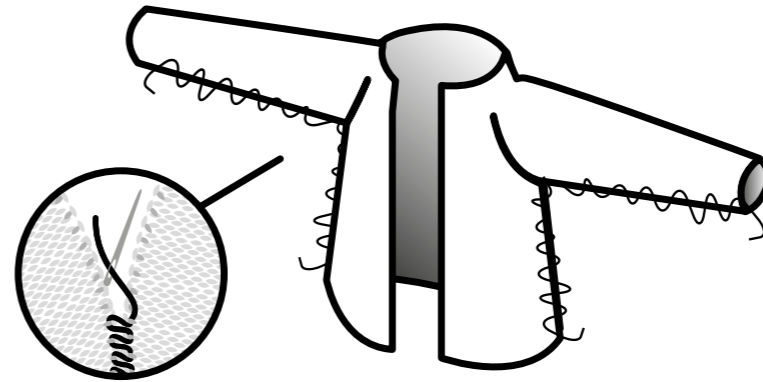

Fai un nodo e nascondi tra le maglie tutte le code.

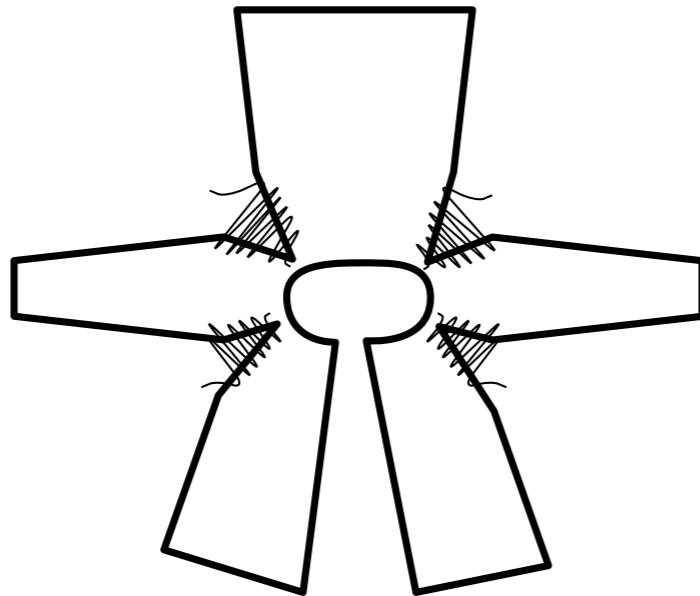

Cuci i fianchi e le maniche con l'ago da lana.

NO.5 BLANKET

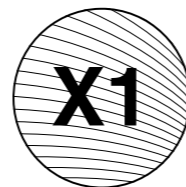

we are knitters

AVRAI BISOGNO

- 6 [6, 7, 7] gomitoli di The Bling Bling da 50 grammi di We Are Knitters.
- Ferri circolari calibro 5 mm / 8 US / 6 UK.
- Un ago da lana per finire e cucire i pezzi.

Qui trovi un elenco dei punti e delle tecniche utilizzati per questo progetto:

- | | |
|-------------------------------|--------------------------|
| 1. Avviare le maglie | 7. Coste 1/1 |
| 2. Maglia legaccio | 8. Aumento* |
| 3. Maglia rasata | 9. Cucire |
| 4. Intrecciare le maglie | 10. Riprendere le maglie |
| 5. Accavallata semplice* | 11. Rifinire |
| 6. Lavorare 2 maglie insieme* | |

*Queste tecniche verranno spiegate nell'introduzione.

Sul nostro sito puoi trovare i tutorial relativi a molti di questi punti e tecniche. Non aspettare: guardali ed esercitati.

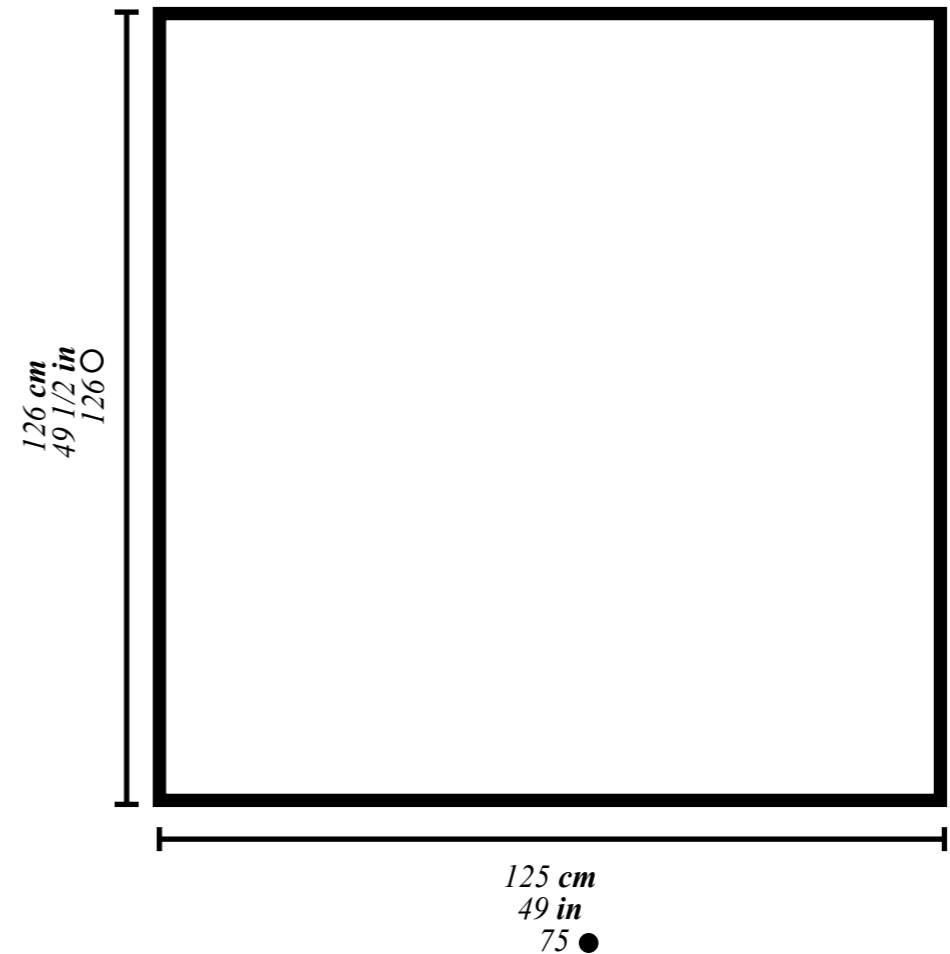

TENSIONE

Per risparmiare tempo, dedica un po' di tempo al campione! In 10 minuti puoi realizzare un campione, grazie al quale non dovrai apportare modifiche al capo dopo aver iniziato, le modifiche possono richiedere ore o giornate intere, soprattutto se sei già avanti nella lavorazione.

Fai un campione per riuscire ad arrivare alla tensione indicata per lavorare il capo. È molto importante fare un quadrato di 10x10 cm, poi contare il numero di maglie e ferri per assicurarti di raggiungere la tensione corretta per il progetto. In questo modo, otterrai le misure corrispondenti a quelle dello schema.

Se il campione è più piccolo rispetto alla dimensione consigliata, cerca di lavorare più morbidamente. Se il campione è più grande, cerca di lavorare un po' più stretto.

Ricorda che il lavoro a maglia è un'arte, non una scienza esatta e tu non sei una macchina, quindi è normale avere una variazione di 1-3 cm nel lavoro finito.

Puoi trovare ulteriori informazioni sulla mostra del campione nel blog del nostro sito weareknitters.com, consultando l'articolo "Come misurare un campione di tensione".

REALIZZA IL CAMPIONE A:

MAGLIA LEGACCIO

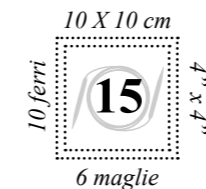

INTRODUZIONE

Questo capo si lavora in un unico pezzo e in larghezza.

COMINCIAMO

1. Avvia 75 maglie su uno dei ferri di legno.
2. Lavora dal ferro 1 al ferro 126 a maglia legaccio, e cioè lavora tutte le maglie e tutti i ferri a diritto.
3. Intreccia tutte le maglie.

UNIRE E REFINIRE

Una volta terminato, il tuo progetto avrà un aspetto simile a quella indicata nel disegno.

Per rifnire, fai un nodo e nascondi i fili di lana che restano inserendoli tra le maglie del lavoro, con l'aiuto dell'ago da lana.

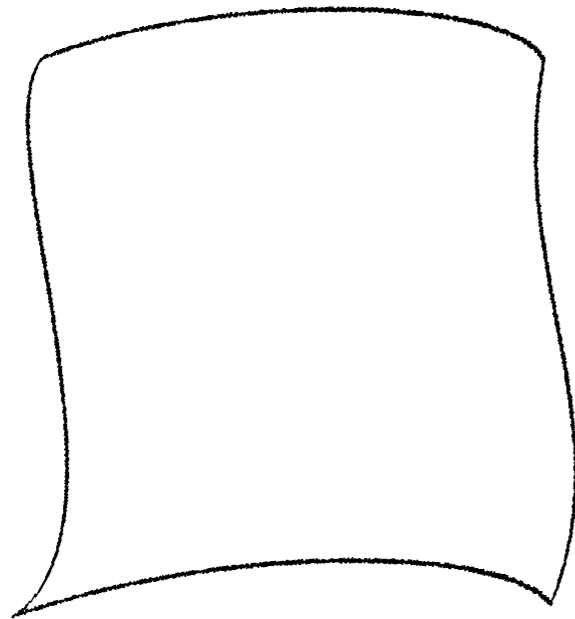

Glowing Sweater

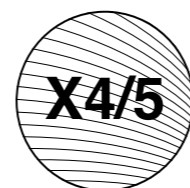
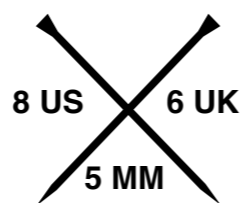

we are knitters

BĘDZIESZ POTRZEBOWAĆ

- 4 [4, 5, 5] motków (50 gramowych) wełny Bling Bling Yarn We Are Knitters
- Para drutów o grubości 5 mm / 8 US / 6 UK
- Igła do wełny do łączenia i wykańczania projektu

Ściegi i techniki wykorzystane przy realizacji tego projektu:

- | | |
|-------------------------------------|------------------------|
| 1. Nabieranie oczek | 5. Dodawanie oczek* |
| 2. Ścieg ściągaczowy 1x1 (parzysty) | 6. Scalanie |
| 3. Ścieg pończoszniczy | 7. Wykańczanie robótki |
| 4. Zamykanie oczek | |

*Te techniki są objaśnione we wprowadzeniu.

Większość tych ściegów i technik jest przedstawiona w videotutorialach, które możesz znaleźć na naszej stronie. Sprawdzić i spróbuj!

BACK AND FRONT // DOS ET DEVANT //
RÜCKTEIL UND VORDERTEIL // ESPALDA Y
DELANTERO // DIETRO E DAVANTI

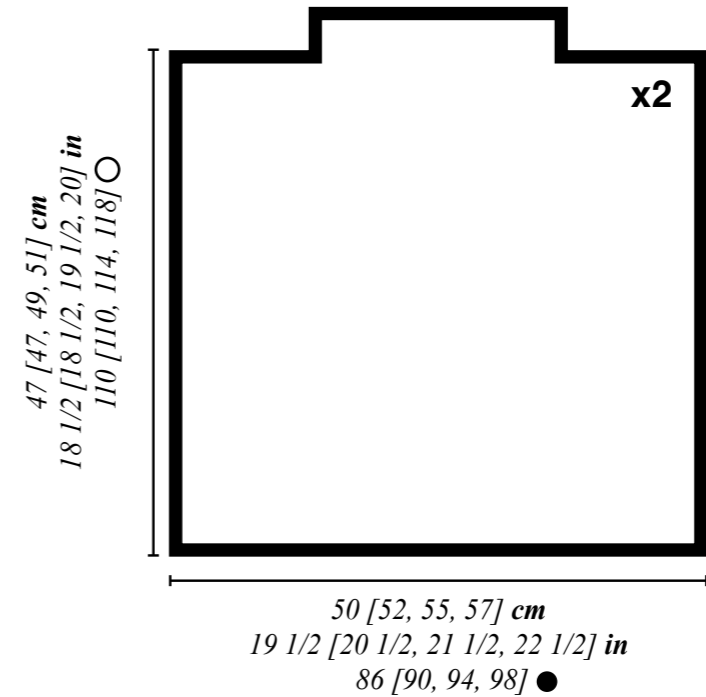

SLEEVES // MANCHES // ÄRMEL //
MANGA // MANICHE

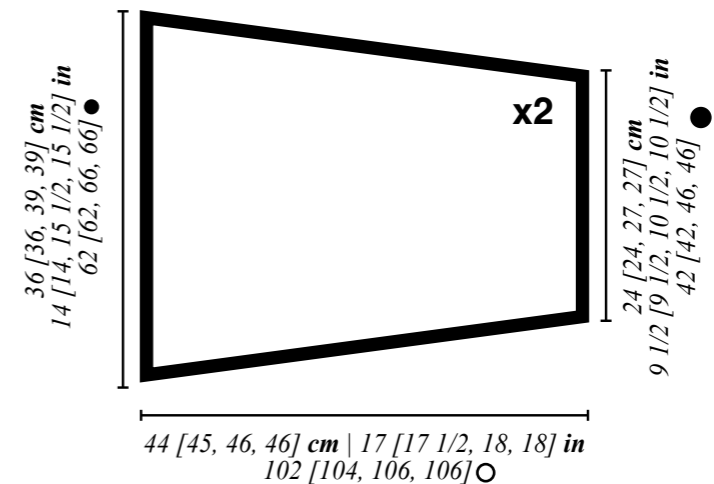

PRÓBKĄ ŚCIEGU

Poświęć chwilę, aby zaoszczędzić sobie później wiele czasu! Zrobienie próbki ściegu zajmie Ci 10 minut, podczas gdy poprawienie już ukończonego elementu może zająć Ci dużo więcej czasu, szczególnie jeśli trzeba będzie rozpocząć pracę od nowa. Próbka ściegu to zalecane napięcie dzianiny dla danego projektu.

Zanim rozpoczniesz pracę, istotne jest wykonanie próbki, aby podliczyć, ile oczek i ile rzędów mieści się we fragmencie robótki o wielkości 10x10cm. Dzięki temu upewnisz się, że napięcie dzianiny będzie odpowiednie dla danego projektu, a jego wymiary będą pokrywać się ze wzorem. Jeśli Twoja próbka będzie mniejsza niż na schemacie, zalecamy wykonywać luźniejszy ścieg, zaś gdy wyjdzie zbyt szeroka, ciaśniejszy.

Pamiętaj, że robienie na drutach to nie nauka ścisła ani produkcja masowa. To normalne, że Twoje wyroby mogą się różnić o 1 do 3 centymetrów od podanych wymiarów wzoru. Na blogu na naszej stronie weareknitters.com znajdziesz post "HOW TO MEASURE A TENSION SAMPLE", w którym zamieściliśmy więcej informacji na ten temat.

WYKONAJ PRÓBKĘ ŚCIEGU:

ŚCIEG POŃCZOSZNICZY

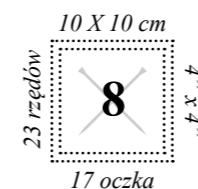

WPROWADZENIE

Projekt składa się z kilku części wykonanych osobno, a następnie połączonych: tyłu, przodu i dwóch rękawów.

W opisie uwzględniono cztery rozmiary: S [M, L, XL]. Stosuj się do wskazówek dotyczących rozmiaru, którego potrzebujesz, biorąc pod uwagę, że pierwsza liczba odpowiada rozmiarowi S, druga rozmiarowi M, trzecia rozmiarowi L, a czwarta rozmiarowi XL. Kiedy podana jest tylko jedna liczba, oznacza to, że obowiązuje ona dla wszystkich rozmiarów.

Radzimy, abyś przed rozpoczęciem robótki określiła liczby odnoszące się do twojego rozmiaru, co ułatwi ci śledzenie opisu w trakcie pracy.

Przed rozpoczęciem pracy zapoznaj się z następującą techniką:

Dodawanie 1 oczka: aby dodać 1 oczko, złap nitkę znajdującą się pomiędzy 2 sąsiadującymi oczkami i, przekręcając ją, umieść na lewym drucie i przerób zgodnie ze wskazówkami.

ZACZNIJ ROBÓTKĘ

PRZÓD I TYŁ

Przód i tył to dwie identyczne części wykonane według poniższej instrukcji.

1. Nabierz 86 [90, 94, 98] oczek na jeden z drewnianych drutów.

2. Rzędy od 1 do 6 przerób ścięciem ściągaczowym 1x1, to znaczy: przerabiaj na zmianę jedno oczko na prawo i jedno oczko na lewo*, powtarzając do końca rzędu aż dojdiesz do rzędu 6.

*Uwaga! Kiedy w tym samym rzędzie przerabiasz kolejno jedno oczko na prawo, a następne na lewo (albo na odwrót), musisz zwrócić uwagę, żeby przełożyć nitkę na właściwą stronę robótki: na jej przód dla oczka lewego i na tył dla oczka prawego.

3. Rzędy od 7 do 100 [100, 104, 108] przerób ścięciem pończoszniczym, to znaczy:

Rzędy nieparzyste: przerób wszystkie oczka na prawo.

Rzędy parzyste: przerób wszystkie oczka na lewo.

4. Teraz uformujemy podkroj szyi. W tym celu rzędy 101 [101, 105, 109] i 102 [102, 106, 110] przerób ścięciem pończoszniczym, odejmując oczka w następujący sposób:

Rząd 101 [101, 105, 109]: zamknij 24 [26, 28, 30] oczka i przerób resztę oczek na prawo. Otrzymasz w sumie 62 [64, 66, 68] oczka.

Rząd 102 [102, 106, 110]: zamknij 24 [26, 28, 30] oczka i przerób resztę oczek na lewo. Otrzymasz w sumie 38 [38, 38, 38] oczek.

5. Rzędy od 103 [103, 107, 111] do 110 [110, 114, 118] przerób ścięciem pończoszniczym.

6. Zamknij wszystkie oczka.

RĘKAWY

Aby zrobić rękawy wykonaj dwie identyczne części według poniższej instrukcji.

1. Nabierz 42 [42, 46, 46] oczka na jeden z drewnianych drutów.

2. Rzędy od 1 do 4 przerób ścięciem ściągaczowym 1x1.

3. Rzędy od 5 do 102 [104, 106, 106] przerób ścięciem pończoszniczym, dodając oczka w wymienionych rzędach, rzędy niewymienione przerób zwykłym ścięciem pończoszniczym:

Rzędy 11, 21, 31, 41, 51, 61, 71, 81, 91 i 101: przerób 1 oczko na prawo, dodaj 1 oczko. Przerób resztę oczek na prawo aż zostanie tylko 1 oczko. Dodaj 1 oczko, przerób 1 oczko na prawo. Na końcu rzędu 101 otrzymasz w sumie 62 [62, 66, 66] oczka.

4. Zamknij wszystkie oczka.

JAK ZAKOŃCZYĆ I SCALIĆ ROBÓTKĘ

1. Nawlecz na igłę do szycia wełnę, z której wykonujesz projekt, i zszyj ramiona oraz uformuj podkroj szyi. W tym celu przyłóż do siebie przód i tył zwracając uwagę, by lewa strona była na zewnątrz, a prawa od wewnątrz i zszyj oczka, zbierając jedno oczko z tyłu i jedno z przodu, aż zszyjesz 24 [26, 28, 30] oczka ramion i 8 rzędów podkroju szyi po każdej stronie.

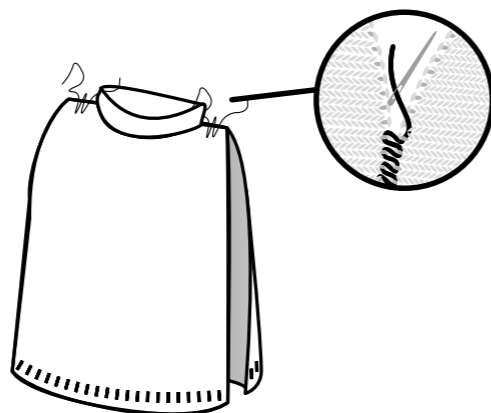

2. Teraz połącz rękaw z korpusem kardiganu, tak by środek rękawa wypadł w miejscu zszycia ramienia. Zrób to samo z drugim rękawem.

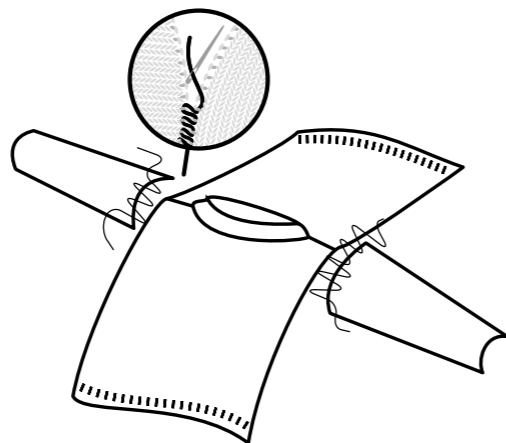

3. Zszyj teraz boczne krawędzie korpusu i rękawów.

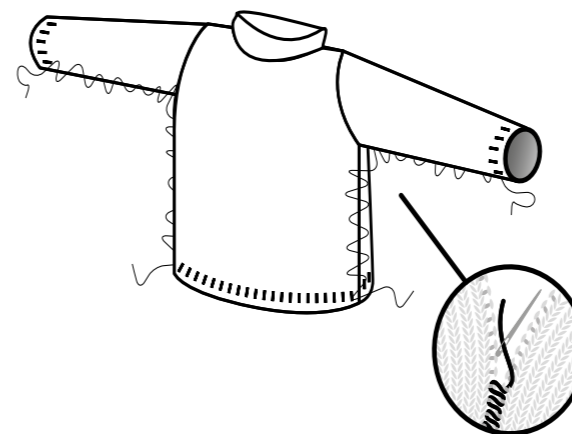

4. Na koniec zrób supełek i przy pomocy igły ukryj pozostałe nitki, przewlekając je między oczkami. Po przeciągnięciu kilku centymetrów przytnij krótko ich końcówki.

Możesz uzupełnić te wyjaśnienia tutorialem "JOIN YOUR WORK", który znajdziesz na blogu na naszej stronie www.weareknitters.com

Emelie Bandana

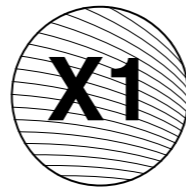
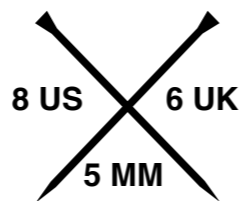

we are knitters

BĘDZIESZ POTRZEBOWAĆ

- 1 motki (50 gramowy) wełny Touch me Mohair We Are Knitters
- Para drutów o grubości 5 mm / 8 US / 6 UK
- Igła do wełny do łączenia i wykańczania projektu

Ściegi i techniki wykorzystane przy realizacji tego projektu:

- | | |
|---|---------------------------------------|
| 1. Przerabianie podwójną nicią* | 5. Zamykanie oczek |
| 2. Nabieranie oczek | 6. Oczko zgubione* |
| 3. Przekładanie oczka bez przerabiania* | 7. Przerabianie 2 oczek razem* |
| 4. Ścieg francuski | 8. Oczko zgubione podwójne centralne* |
| | 9. Wykańczanie robótki |

*Te techniki są objaśnione we wprowadzeniu.

Większość tych ściegów i technik jest przedstawiona w videotutorialach, które możesz znaleźć na naszej stronie. Sprawdź i spróbuj!

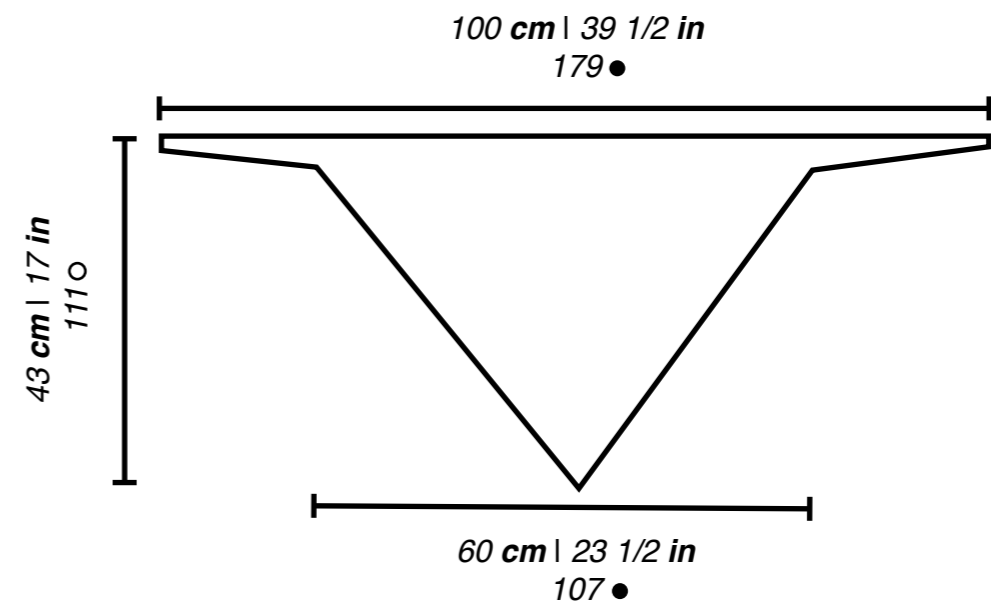

PRÓBKA ŚCIEGU

Poświęć chwilę, aby zaoszczędzić sobie później wiele czasu! Zrobienie próbki ściegu zajmie Ci 10 minut, podczas gdy poprawienie już ukończonego elementu może zająć Ci dużo więcej czasu, szczególnie jeśli trzeba będzie rozpocząć pracę od nowa. Próbka ściegu to zalecane napięcie dzianiny dla danego projektu.

Zanim rozpoczniesz pracę, istotne jest wykonanie próbki, aby podliczyć, ile oczek i ile rzędów mieści się we fragmencie robótki o wielkości 10x10cm. Dzięki temu upewnisz się, że napięcie dzianiny będzie odpowiednie dla danego projektu, a jego wymiary będą pokrywać się ze wzorem. Jeśli Twoja próbka będzie mniejsza niż na schemacie, zalecamy wykonywać luźniejszy ścieg, zaś gdy wyjdzie zbyt szeroka, ciaśniejszy.

Pamiętaj, że robienie na drutach to nie nauka ścista ani produkcja masowa. To normalne, że Twoje wyroby mogą się różnić o 1 do 3 centymetrów od podanych wymiarów wzoru. Na blogu na naszej stronie weareknitters.com znajdziesz post "HOW TO MEASURE A TENSION SAMPLE", w którym zamieściliśmy więcej informacji na ten temat.

WYKONAJ PRÓBKĘ ŚCIEGU:

ŚCIEG FRANCUSKI

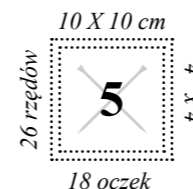

WPROWADZENIE

Projekt wykonywany jest w jednej części, wszerz.

Przed rozpoczęciem pracy zapoznaj się z następującymi technikami:

Przerabianie podwójną nicią: aby przerobić bandanę podwójną nicią, weź jeden koniec nici z środka motka i drugi koniec nici na zewnątrz motka, złóż je i przerabiaj razem, jakby stanowiły jedną nić.

Przekładanie oczka bez przerabiania: aby przełożyć oczko bez przerabiania, umieść nitkę z przodu robótki, wprowadź prawy drut w to oczko tak, jakbyś miała je przerobić na lewo i przełóż to oczko na prawy drut bez przerabiania.

Oczko zgubione: aby wykonać 1 oczko zgubione, przełóż 1 oczko bez przerabiania na prawy drut tak, jakbyś miała je przerobić na prawo. Przerób kolejne oczko na prawo. Przy pomocy lewego drutu przeciągnij oczko, które przełożyłaś bez przerabiania nad tym, które przerobiłaś, aby je zamknąć.

Możesz uzupełnić ten opis tutorialiem “SLIP, KNIT, PASS OVER (SKPO)” (“JAK WYKONAĆ OCZKO ZGUBIONE”), który znajdziesz na naszej stronie www.weareknitters.com.

Przerabianie 2 oczek razem: przerób 2 oczka razem tak, jakby chodziło o pojedyncze oczko.

Możesz uzupełnić ten opis tutorialiem “PRZERABIANIE 2 OCZEK RAZEM”, który znajdziesz na naszej stronie www.weareknitters.com.

Oczko zgubione podwójne centralne: aby wykonać oczko zgubione podwójne centralne, przełóż dwa oczka bez przerabiania na prawy drut, tak jakbyś przerabiała je razem na prawo. Przerób kolejne oczko na prawo i nabierz nad nim dwa oczka, które przełożyłaś bez przerabiania.

ZACZNIJ ROBÓTKĘ

Ten projekt przerabia się podwójną nicią. W tym celu weź końce nitek z 2 motków, złóż je razem i przerabiaj tak, jakby stanowiły jedną nitkę.

1. Nabierz 179 oczek na jeden z drewnianych drutów.

2. Rzędy od 1 do 4 przerób ścięgiem francuskim, to znaczy:

Rzędy od 1 do 4: przełóż 1 oczko bez przerabiania, przerób na prawo pozostałe oczka.

3. Teraz utworzymy paski. W tym celu rzędy 5 i 6 przerób, odejmując oczka w następujący sposób:

Rzędy 5 i 6: zamknij 36 oczek i przerób pozostałe oczka na prawo. Na końcu rzędu 6 otrzymasz w sumie 107 oczek.

4. Teraz utworzymy bandanę. W tym celu rzędy od 7 do 108 przerób ścięgiem francuskim, odejmując oczka w następujący sposób:

Rząd 7 i pozostałe rzędy nieparzyste: przełóż 1 oczko bez przerabiania, wykonaj 1 oczko zgubione, przerabiaj pozostałe oczka na prawo, aż zostaną 3 oczka, przerób 2 oczka razem na prawo, przerób 1 oczko na prawo. Na końcu rzędu 107 otrzymasz w sumie 5 oczek.

Rząd 8 i pozostałe rzędy parzyste: przełóż 1 oczko bez przerabiania, przerób pozostałe oczka na prawo.

5. Rzędy od 109 do 111 przerób w następujący sposób:

Rząd 109: przerób 1 oczko na prawo, wykonaj 1 oczko zgubione podwójne centralne, przerób 1 oczko na prawo. Otrzymasz w sumie 3 oczka.

Rząd 110: przełóż 1 oczko bez przerabiania, przerób na prawo pozostałe oczka.

Rząd 111: wykonaj 1 oczko zgubione podwójne centralne. Otrzymasz 1 oczko.

6. Utnij nić, pozostawiając odcinek o długości 25 cm i wyciągnij koniec nici przez ostatnie oczko.

JAK ZAKOŃCZYĆ I SCALIĆ ROBÓTKĘ

Po skończeniu pracy otrzymasz bandanę o kształcie pokazanym na schemacie.

Na koniec zrób supełek i przy pomocy igły ukryj pozostałe nitki, przewlekając je między oczkami. Po przeciągnięciu kilku centymetrów przytnij krótko ich końcówki.

Martina Cardigan

~~11 US 0 UK~~
8 MM

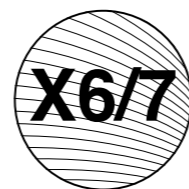

we are knitters

BĘDZIESZ POTRZEBOWAĆ

- 6 [6, 7, 7] motków (100 gramowych) cienkiej wełny We Are Knitters
- Para drutów o grubości 8 mm / 11 US / 0 UK
- Igła do wełny do łączenia i wykańczania projektu

Ściegi i techniki wykorzystane przy realizacji tego projektu:

- | | |
|--|--------------------------------|
| 1. Nabieranie oczek | 6. Zbieranie oczek |
| 2. Ścieg francuski | 7. Zamykanie oczek |
| 3. Przerabianie 2 oczek razem* | 8. Zszywanie i scalanie części |
| 4. Dodawanie oczek* | 9. Wykańczanie robótki |
| 5. Zostawianie oczek do przerobienia później | |

Większość tych ściegów i technik jest przedstawiona w videotutorialach, które możesz znaleźć na naszej stronie. Sprawdzić i spróbuj!

BACK // DOS // RÜCKTEIL //
ESPALDA // DIETRO // TYŁ //
BAKSTYKKET // BAKSTYCKE //
RYG // ACHTERPAND

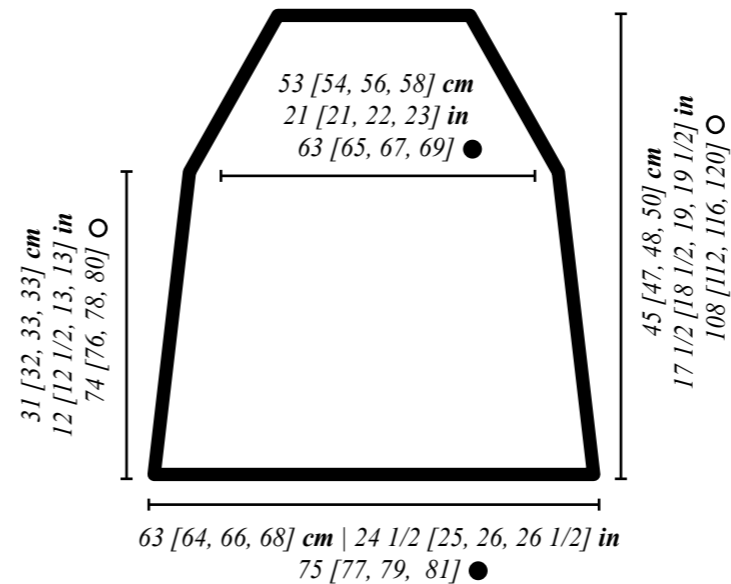

FRONT // DEVANT // VORDERTEIL //
DELANTERO // DAVANTI // PRZÓD
// FORSTYKKET // FRAMSTYCKE //
FORSTYKKE // VOORPAND

26 [29, 30, 31] cm | 10 [11 1/2, 12, 12] in
34 [35, 36, 37] ●

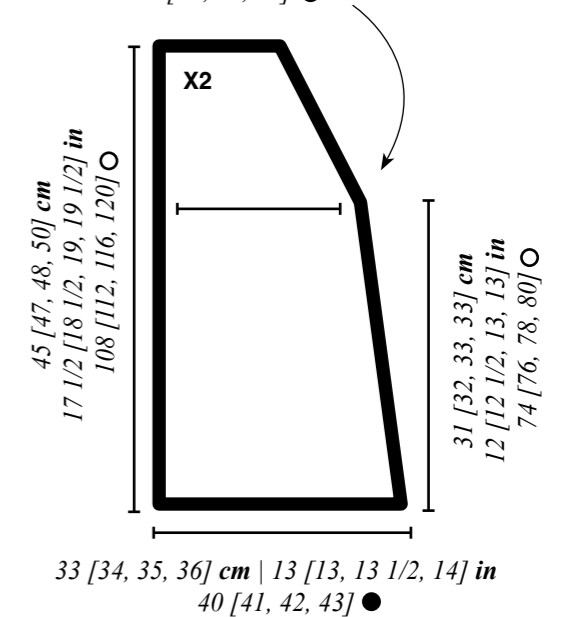

SLEEVES // MANCHES // ÄRMEL // MANGA
// MANICHE // REKAWY // ERMER //
ÄRMAR // ÆRMER // MOUWEN

38 [38, 38, 38] cm | 15 [15, 15, 15] in
90 [92, 92, 92] ○

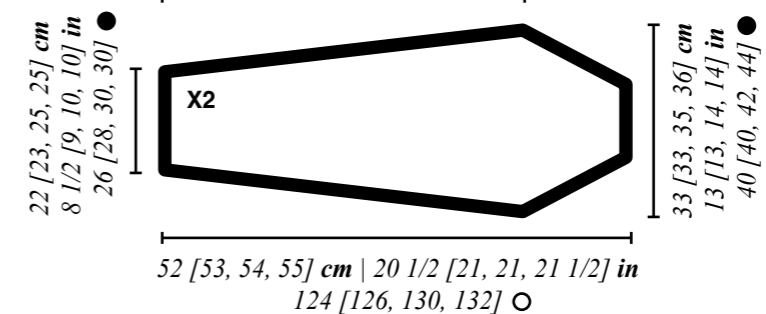

PRÓBKA ŚCIEGU

Poświęć chwilę, aby zaoszczędzić sobie później wiele czasu! Zrobienie próbki ściegu zajmie Ci 10 minut, podczas gdy poprawienie już ukończonego elementu może zająć Ci dużo więcej czasu, szczególnie jeśli trzeba będzie rozpocząć pracę od nowa. Próbka ściegu to zalecane napięcie dzianiny dla danego projektu.

Zanim rozpoczniesz pracę, istotne jest wykonanie próbki, aby podliczyć, ile oczek i ile rzędów mieści się we fragmencie robótki o wielkości 10x10cm. Dzięki temu upewnisz się, że napięcie dzianiny będzie odpowiednie dla danego projektu, a jego wymiary będą pokrywać się ze wzorem. Jeśli Twoja próbka będzie mniejsza niż na schemacie, zalecamy wykonywać luźniejszy ścieg, zaś gdy wyjdzie zbyt szeroka, ciaśniejszy.

Pamiętaj, że robienie na drutach to nie nauka ścisła ani produkcja masowa. To normalne, że Twoje wyroby mogą się różnić o 1 do 3 centymetrów od podanych wymiarów wzoru. Na blogu na naszej stronie weareknitters.com znajdziesz post "HOW TO MEASURE A TENSION SAMPLE", w którym zamieściliśmy więcej informacji na ten temat.

WYKONAJ PRÓBKĘ ŚCIEGU:

ŚCIEG FRANCUSKI

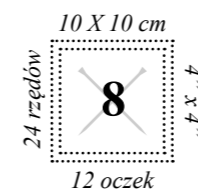

WPROWADZENIE

Kardigan składa się z kilku części wykonanych osobno, a następnie połączonych: tyłu, dwóch przodów (prawego i lewego) oraz dwóch rękawów. Wszystkie części są wykonywane od dołu do góry, pozostawiając oczka do przerobienia później. Po wykonaniu wszystkich części, bez zamykania oczek, wykonuje się podkrój szyi.

W opisie uwzględniono cztery rozmiary: S [M, L, XL]. Stosuj się do wskazówek dotyczących rozmiaru, którego potrzebujesz, biorąc pod uwagę, że pierwsza liczba odpowiada rozmiarowi S, druga rozmiarowi M, trzecia rozmiarowi L a czwarta rozmiarowi XL. Kiedy podana jest tylko jedna liczba, oznacza to, że obowiązuje ona dla wszystkich rozmiarów.

Radzimy, abyś przed rozpoczęciem robótki zakreślił liczbę odnoszącą się do twojego rozmiaru, co ułatwi ci śledzenie opisu w trakcie pracy.

Przed rozpoczęciem pracy zapoznaj się z następującymi technikami:

Dodawanie oczek: aby dodać 1 oczko, złap nitkę znajdującą się pomiędzy 2 sąsiadującymi oczkami i, przekręcając ją, umieść na lewym drucie i przerób zgodnie ze wskazówkami.

Przerabianie 2 oczek razem: przerób 2 oczka razem tak, jakby chodziło o pojedyncze oczko.

ZACZNIJ ROBÓTKĘ

TYŁ

1. Nabierz 75 [77, 79, 81] oczek na jeden z drewnianych drutów.
2. Rzędy od 1 do 74 [76, 78, 80] przerabiaj ścięgiem francuski, to znaczy wszystkie oczka we wszystkich rzędach przerabiaj na prawo, odejmując oczka w następujący sposób:

Rząd 1 i rzędy niewymienione: przerób wszystkie oczka na prawo.

Rzędy 13, 23, 33, 43, 53 i 63: przerób 2 oczka na prawo, przerób 2 oczka razem na prawo, przerób resztę oczek w rzędzie na prawo aż do pozostania 4 oczek bez przerobienia, przerób 2 oczka razem na prawo i przerób 2 ostatnie oczka na prawo. Na zakończenie rzędu 63 będziesz mieć w sumie 63 [65, 67, 69] oczka.

3. Teraz zaczniemy formowanie raglanu. W tym celu rzędy od 75 [77, 79, 81] do 108 [112, 116, 120] przerabiaj w następujący sposób:

ROZMIAR S

Rzędy 75, 77, 79, 81 i 83: powtórz rząd 13. Na zakończenie rzędu 83 będziesz mieć w sumie 53 oczka.

Rząd 76 i wszystkie rzędy parzyste: przerób wszystkie oczka na prawo.

Rząd 85: przerób 2 oczka na prawo, przerób 2 oczka razem na prawo, przerób 2 oczka razem na prawo. Przerób resztę oczek w rzędzie na prawo aż do pozostania 6 oczek, przerób 2 oczka razem na prawo, przerób 2 oczka razem na prawo i przerób 2 ostatnie oczka na prawo. Będziesz mieć w sumie 49 oczek.

Rząd 87, 89, 91, 93, 95, 97, 99, 101, 103, 105 i 107: powtórz rząd 13. Na zakończenie rzędu 107 będziesz mieć w sumie 27 oczek.

ROZMIAR M

Rząd 77 i wszystkie rzędy nieparzyste: powtórz rząd 13. Na zakończenie rzędu 111 będziesz mieć w sumie 29 oczek.

Rząd 78 i wszystkie rzędy parzyste: przerób wszystkie oczka na prawo.

ROZMIAR L

Rzędy 79, 81, 83, 85, 87, 89, 91, 93 i 95: powtórz rząd 13. Na zakończenie rzędu 95 będziesz mieć w sumie 49 oczek.

Rząd 80 i wszystkie rzędy parzyste: przerób wszystkie oczka na prawo.

Rząd 97: przerób wszystkie oczka na prawo.

Rzędy 99, 101, 103, 105, 107, 109, 111, 113 i 115: powtórz rząd 13. Na zakończenie rzędu 115 będziesz mieć w sumie 31 oczek.

ROZMIAR XL

Rzędy 81, 83, 85, 87, 89 i 91: powtórz rząd 13.

Rząd 82 i wszystkie rzędy parzyste: przerób wszystkie oczka na prawo.

Rząd 93: przerób wszystkie oczka na prawo.

Rzędy 95, 97, 99, 101 i 103: powtórz rząd 13.

Rząd 105: przerób wszystkie oczka na prawo.

Rzędy 107, 109, 111, 113, 115, 117 i 119: powtórz rząd 13. Na zakończenie rzędu 119 będziesz mieć w sumie 33 oczka.

WSZYSTKIE ROZMIARY

4. Po wykonaniu tych rzędów zostaw oczka do przerobienia później, nie zamykaj ich, by móc wykonać podkrój szyi.

PRZÓD LEWY

1. Nabierz 40 [41, 42, 43] oczka na jeden z drewnianych drutów.

2. Rzędy od 1 do 74 [76, 78, 80] przerabiaj ścięciem francuskim, odejmując oczka w następujący sposób:

Rząd 1 i rzędy niewymienione: przerabiaj wszystkie oczka na prawo.

Rzędy 13, 23, 33, 43, 53 i 63: przerób 2 oczka na prawo, przerób 2 oczka razem na prawo, przerób resztę oczek w rzędzie na prawo. Na zakończenie rzędu 63 będziesz mieć w sumie 34 [35, 36, 37] oczka.

3. Teraz zaczniemy przerabianie kształtu raglanowego. Aby to wykonać, rzędy od 75 [77, 79, 81] do 108 [112, 116, 120] przerabiaj w następujący sposób:

ROZMIAR S

Rzędy 75, 77, 79, 81 i 83: powtórz rząd 13. Na zakończenie rzędu 83 będziesz mieć w sumie 29 oczek.

Rząd 76 i wszystkie rzędy parzyste: przerób wszystkie oczka na prawo.

Rząd 85: przerób 2 oczka na prawo, przerób 2 oczka razem na prawo, przerób 2 oczka razem na prawo. Przerób resztę oczek w rzędzie na prawo. Będziesz mieć w sumie 27 oczek.

Rząd 87, 89, 91, 93, 95, 97, 99, 101, 103, 105 i 107: powtórz rząd 13. Na zakończenie rzędu 107 będziesz mieć w sumie 16 oczek.

ROZMIAR M

Rząd 77 i wszystkie rzędy nieparzyste: powtórz rząd 13. Na zakończenie rzędu 111 będziesz mieć w sumie 17 oczek.

Rząd 78 i wszystkie rzędy parzyste: przerób wszystkie oczka na prawo.

ROZMIAR L

Rzędy 79, 81, 83, 85, 87, 89, 91, 93 i 95: powtórz rząd 13. Na zakończenie rzędu 95 będziesz mieć w sumie 27 oczek.

Rząd 80 i wszystkie rzędy parzyste: przerób wszystkie oczka na prawo.

Rząd 97: przerób wszystkie oczka na prawo.

Rzędy 99, 101, 103, 105, 107, 109, 111, 113 i 115: powtórz rząd 13. Na zakończenie rzędu 115 będziesz mieć w sumie 18 oczek.

ROZMIAR XL

Rzędy 81, 83, 85, 87, 89, 91, 95, 97, 99, 101 i 103: powtórz rząd 13. Na zakończenie rzędu 103 będziesz mieć w sumie 26 oczek.

Rząd 82 i wszystkie rzędy parzyste: przerób wszystkie oczka na prawo.

Rząd 105: przerób wszystkie oczka na prawo.

Rzędy 107, 109, 111, 113, 115, 117 i 119: powtórz rząd 13. Na zakończenie rzędu 119 będziesz mieć w sumie 19 oczek.

WSZYSTKIE ROZMIARY

4. Po wykonaniu tych rzędów zostaw oczka do przerobienia później, nie zamykaj ich, by móc wykonać podkrój szyi.

PRZÓD PRAWY

1. Powtórz kroki od 1 do 3 z instrukcji dotyczącej lewego przodu kardiganu.
2. Rząd 109 [113, 117, 121] przerób na prawo.
3. Po zakończeniu przerabiania tego rzędu zostaw oczka do przerobienia później, nie zamykaj ich, by móc wykonać podkroj szyi.

RĘKAWY

1. Nabierz 26 [28, 30, 30] oczek na jeden z drewnianych drutów.
2. Rzędy od 1 do 90 [92, 92, 92] przerabiaj ścięciem francuskim, dodając oczka w następujący sposób:

Rząd 1 i rzędy niewymienione: wszystkie oczka przerób na prawo.

ROZMIAR S

Rzędy 13, 25, 37, 49, 61, 73 i 85: przerób 1 oczko na prawo, dodaj 1 oczko, przerób resztę oczek w rzędzie na prawo aż do pozostania 1 oczka bez przerobienia, dodaj 1 oczko i przerób ostatnie oczko na prawo. Na zakończenie rzędu 90 będziesz mieć w sumie 40 oczek.

ROZMIAR M

Rzędy 13, 29, 43, 59, 75 i 91: przerób 1 oczko na prawo, dodaj 1 oczko, przerób resztę oczek w rzędzie na prawo aż do pozostania 1 oczka bez przerobienia, dodaj 1 oczko i przerób ostatnie oczko na prawo. Na zakończenie rzędu 92 będziesz mieć w sumie 40 oczek.

ROZMIAR L

Rzędy 13, 29, 43, 59, 75 i 91: przerób 1 oczko na prawo, dodaj 1 oczko, przerób resztę oczek w rzędzie na prawo aż do pozostania 1 oczka bez przerobienia, dodaj 1 oczko i przerób ostatnie oczko na prawo. Na zakończenie rzędu 92 będziesz mieć w sumie 42 oczka.

ROZMIAR XL

Rzędy 13, 21, 29, 43, 59, 75 i 91: przerób 1 oczko na prawo, dodaj 1 oczko, przerób resztę oczek w rzędzie na prawo aż do pozostania 1 oczka bez przerobienia, dodaj 1 oczko i przerób ostatnie oczko na prawo. Na zakończenie rzędu 92 będziesz mieć w sumie 44 oczka.

WSZYSTKIE ROZMIARY

3. Teraz zaczniemy formowanie raglanu. W tym celu rzędy od 91 [93, 93, 93] do 124 [128, 130, 132] przerabiaj w następujący sposób:

ROZMIAR S

Rzędy 91, 93, 95, 97 i 99: przerób 2 oczka na prawo, przerób 2 oczka razem na prawo, przerób resztę oczek w rzędzie na prawo aż do pozostania 4 oczek bez przerobienia, przerób 2 oczka razem na prawo i przerób 2 ostatnie oczka na prawo. Na zakończenie rzędu 99 będziesz mieć w sumie 30 oczek.

Rząd 92 i wszystkie rzędy parzyste: przerób wszystkie oczka na prawo.

Rząd 101: przerób 2 oczka na prawo, przerób 2 oczka razem na prawo, przerób 2 oczka razem na prawo. Przerób resztę oczek w rzędzie na prawo aż do pozostania 6 oczek, przerób 2 oczka razem na prawo, przerób 2 oczka razem na prawo i przerób 2 ostatnie oczka na prawo. Będziesz mieć w sumie 26 oczek.

Rzędy 103, 105, 107, 109, 111, 113, 115, 117, 119 i 121: przerób 2 oczka na prawo, przerób 2 oczka razem na prawo, przerób resztę oczek w rzędzie na prawo aż do pozostania 4 oczek bez przerobienia, przerób 2 oczka razem na prawo i przerób 2 ostatnie oczka na prawo. Na zakończenie rzędu 121 będziesz mieć w sumie 6 oczek.

Rząd 123: przerób 2 oczka na prawo, przerób 2 oczka razem na prawo i przerób 2 oczka na prawo. Będziesz mieć w sumie 5 oczek.

ROZMIAR M

Rząd 93 i wszystkie rzędy nieparzyste aż do rzędu 125: przerób 2 oczka na prawo, przerób 2 oczka razem na prawo, przerób resztę rzędu na prawo aż do pozostania 4 oczek bez przerobienia, przerób 2 oczka razem na prawo i przerób 2 ostatnie oczka na prawo. Na zakończenie rzędu 125 będziesz mieć w sumie 6 oczek.

Rząd 94 i wszystkie rzędy parzyste: przerób wszystkie oczka na prawo.

Rząd 127: przerób 2 oczka na prawo, przerób 2 oczka razem na prawo i przerób 2 oczka na prawo. Będziesz mieć w sumie 5 oczek.

ROZMIAR L

Rzędy 93, 95, 97, 99, 101, 103, 105, 107 i 109: przerób 2 oczka na prawo, przerób 2 oczka razem na prawo, przerób resztę oczek w rzędzie na prawo aż do pozostania 4 oczek bez przerobienia, przerób 2 oczka razem na prawo i przerób 2 ostatnie oczka na prawo. Na zakończenie rzędu 109 będziesz mieć w sumie 24 oczka.

Rząd 94 i wszystkie rzędy parzyste: przerób wszystkie oczka na prawo.

Rząd 111: przerób wszystkie oczka na prawo.

Rzędy 113, 115, 117, 119, 121, 123, 125, 127 i 129: przerób 2 oczka na prawo, przerób 2 oczka razem na prawo, przerób resztę oczek w rzędzie na prawo aż do pozostania 4 oczek bez przerobienia, przerób 2 oczka razem na prawo i przerób 2 ostatnie oczka na prawo. Na zakończenie rzędu 129 będziesz mieć w sumie 6 oczek.

ROZMIAR XL

Rzędy 93, 95, 97, 99, 101 i 103: przerób 2 oczka na prawo, przerób 2 oczka razem na prawo, przerób resztę oczek w rzędzie na prawo aż do pozostania 4 oczek bez przerobienia, przerób 2

oczka razem na prawo i przerób 2 ostatnie oczka na prawo. Na zakończenie rzędu 103 będziesz mieć w sumie 32 oczka.

Rząd 94 i wszystkie rzędy parzyste: przerób wszystkie oczka na prawo.

Rząd 105: przerób wszystkie oczka na prawo.

Rzędy 107, 109, 111, 113 i 115: przerób 2 oczka na prawo, przerób 2 oczka razem na prawo, przerób resztę oczek w rzędzie na prawo aż do pozostania 4 oczek bez przerobienia, przerób 2 oczka razem na prawo i przerób 2 ostatnie oczka na prawo. Na zakończenie rzędu 115 będziesz mieć w sumie 22 oczka.

Rząd 117: przerób wszystkie oczka na prawo.

Rzędy 119, 121, 123, 125, 127, 129 i 131: przerób 2 oczka na prawo, przerób 2 oczka razem na prawo, przerób resztę rzędu na prawo aż do pozostania 4 oczek bez przerobienia, przerób 2 oczka razem na prawo i przerób 2 ostatnie oczka na prawo. Na zakończenie rzędu 131 będziesz mieć w sumie 8 oczek.

WSZYSTKIE ROZMIARY

4. Po wykonaniu tych rzędów zostaw oczka do przerobienia później, nie zamykaj ich, by móc wykonać podkrój szyi. przerobienia, przerób 2 oczka razem na prawo i przerób 2 ostatnie oczka na prawo. Na zakończenie rzędu 109 będziesz mieć w sumie 24 oczka.

Rząd 94 i wszystkie rzędy parzyste: przerób wszystkie oczka na prawo.

Rząd 111: przerób wszystkie oczka na prawo.

Rzędy 113, 115, 117, 119, 121, 123, 125, 127 i 129: przerób 2 oczka na prawo, przerób 2 oczka razem na prawo, przerób resztę oczek w rzędzie na prawo aż do pozostania 4 oczek bez przerobienia, przerób 2 oczka razem na prawo i przerób 2 ostatnie oczka na prawo. Na zakończenie rzędu 129 będziesz mieć w sumie 6 oczek.

ROZMIAR XL

Rzędy 93, 95, 97, 99, 101 i 103: przerób 2 oczka na prawo, przerób 2 oczka razem na prawo, przerób resztę oczek w rzędzie na prawo aż do pozostania 4 oczek bez przerobienia, przerób 2 oczka razem na prawo i przerób 2 ostatnie oczka na prawo. Na zakończenie rzędu 103 będziesz mieć w sumie 32 oczka.

Rząd 94 i wszystkie rzędy parzyste: przerób wszystkie oczka na prawo.

Rząd 105: przerób wszystkie oczka na prawo.

Rzędy 107, 109, 111, 113 i 115: przerób 2 oczka na prawo, przerób 2 oczka razem na prawo, przerób resztę oczek w rzędzie na prawo aż do pozostania 4 oczek bez przerobienia, przerób 2 oczka razem na prawo i przerób 2 ostatnie oczka na prawo. Na zakończenie rzędu 115 będziesz mieć w sumie 22 oczka.

Rząd 117: przerób wszystkie oczka na prawo.

Rzędy 119, 121, 123, 125, 127, 129 i 131: przerób 2 oczka na prawo, przerób 2 oczka razem na prawo, przerób resztę rzędu na prawo aż do pozostania 4 oczek bez przerobienia, przerób 2 oczka razem na prawo i przerób 2 ostatnie oczka na prawo. Na zakończenie rzędu 131 będziesz mieć w sumie 8 oczek.

WSZYSTKIE ROZMIARY

4. Po wykonaniu tych rzędów zostaw oczka do przerobienia później, nie zamykaj ich, by móc wykonać podkroj szyi.

PODRKÓJ SZYI

1. Po zebraniu wszystkich oczek pozostawionych do przerobienia później, bez zamykania umieść je wszystkie na drucie, porządkując części kardiganu w następujący sposób: przód lewy, rękaw, tył, rękaw, przód prawy.

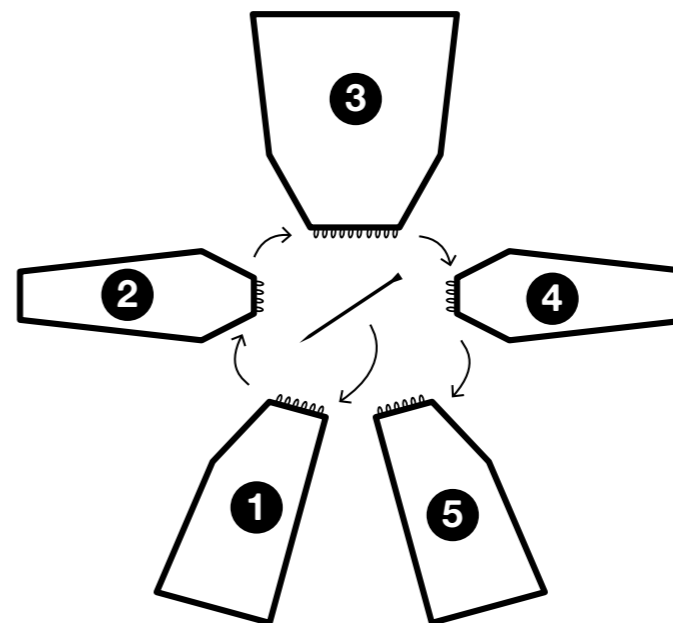

2. Po uporządkowaniu oczek na drucie WAK podążaj za poniższą instrukcją:

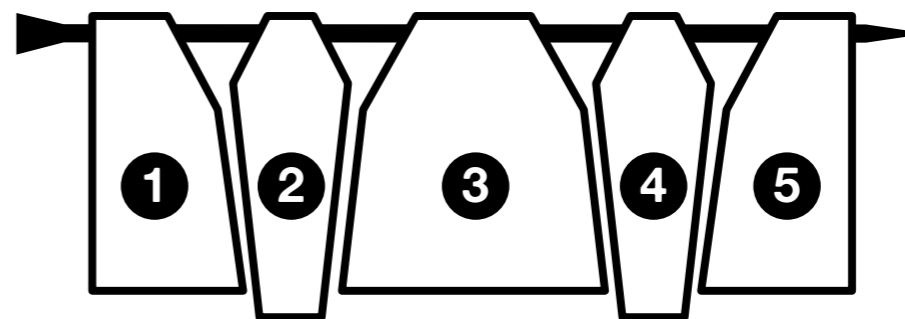

Rząd 1: przerób 15 [16, 17, 18] oczek na prawo, przerób 2 oczka razem, przerób 3 [3, 4, 6] oczka na prawo, przerób 2 oczka razem na prawo, przerób 25 [27, 29, 31] oczek na prawo, przerób 2 oczka razem na prawo, przerób 3 [3, 4, 6] oczka na prawo, przerób 2 oczka razem na prawo i przerób 15 [16, 17, 18] oczek na prawo. Będziesz mieć w sumie 65 [69, 75, 83] oczek.

Rząd 2: przerób wszystkie oczka na prawo.

Rząd 3: przerób 14 [15, 16, 17] oczek na prawo, przerób 2 oczka razem, przerób 3 [3, 4, 6] oczka na prawo, przerób 2 oczka

razem, przerób 23 [25, 27, 29] oczka na prawo, przerób 2 oczka razem, przerób 3 [3, 4, 6] oczka na prawo, przerób 2 oczka razem i przerób 14 [15, 16, 17] oczek na prawo. Będziesz mieć w sumie 61 [65, 71, 79] oczek.

Rząd 4: przerób wszystkie oczka na prawo.

Rząd 5: przerób 13 [14, 15, 16] oczek na prawo, przerób 2 oczka razem, przerób 3 [3, 4, 6] oczka na prawo, przerób 2 oczka razem, przerób 21 [23, 25, 27] oczek na prawo, przerób 2 oczka razem, przerób 3 [3, 4, 6] oczka na prawo, przerób 2 oczka razem i przerób 13 [14, 15, 16] oczek na prawo. Będziesz mieć w sumie 57 [61, 67, 75] oczek.

3. Zamknij wszystkie oczka.

JAK ZAKOŃCZYĆ I SCALIĆ ROBÓTKĘ

W pierwszej kolejności połączymy rękawy z przodem i plecami. Aby to wykonać, nawlecz nitkę na igłę do wełny i wprowadź ją w środek pierwszego oczka rękawa i wyjmij przez drugie oczko. Wprowadź następnie igłę w pierwsze oczko przodu i wyciągnij ją przez drugie oczko. Kontynuuj w ten sposób, wprowadzając igłę na zmianę w oczka rękawa i przodu. Zrób supełek, utnij nitkę, pozostawiając około 8 cm i schowaj ją, przewlekając pomiędzy oczkami. W ten sam sposób przyszyj do tyłu rękaw i powtórz te kroki, by przyszyć drugi rękaw.

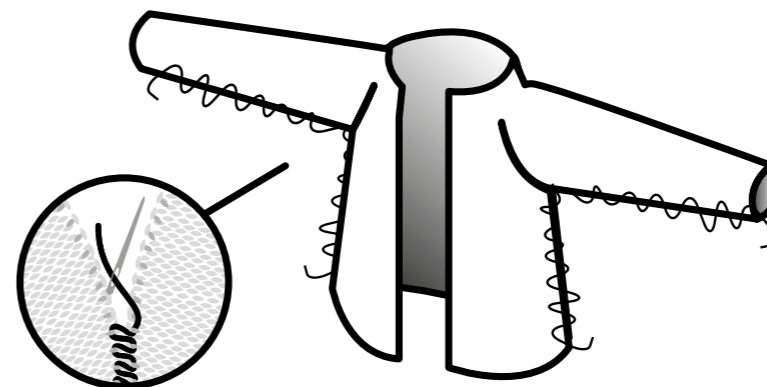

Zszyj boczne krawędzie rękawów i korpusu kardiganu.

Zrób supełek i schowaj wystające nitki.

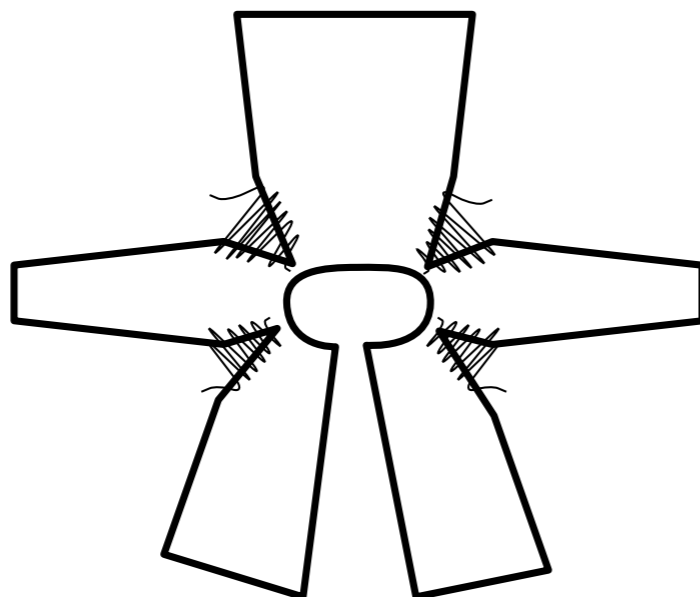

DUKE BEANIE

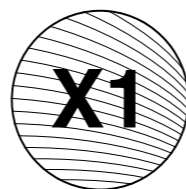
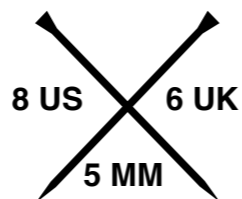

we are knitters

BĘDZIESZ POTRZEBOWAĆ

- 1 motek (100 gramowy) wełny The Meripaca We Are Knitters
- Para drutów o grubości 5 mm / 8 US / 6 UK
- Igła do wełny do łączenia i wykańczania projektu

Ściegi i techniki wykorzystane przy realizacji tego projektu:

1. Nabieranie oczek
2. Ścieg ściągaczowy
3. Zamykanie czapki
4. Zszywanie
5. Wykańczanie robótki

*Te techniki są objaśnione we wprowadzeniu.

Większość tych ściegów i technik jest przedstawiona w videotutorialach, które możesz znaleźć na naszej stronie. Sprawdź i spróbuj!

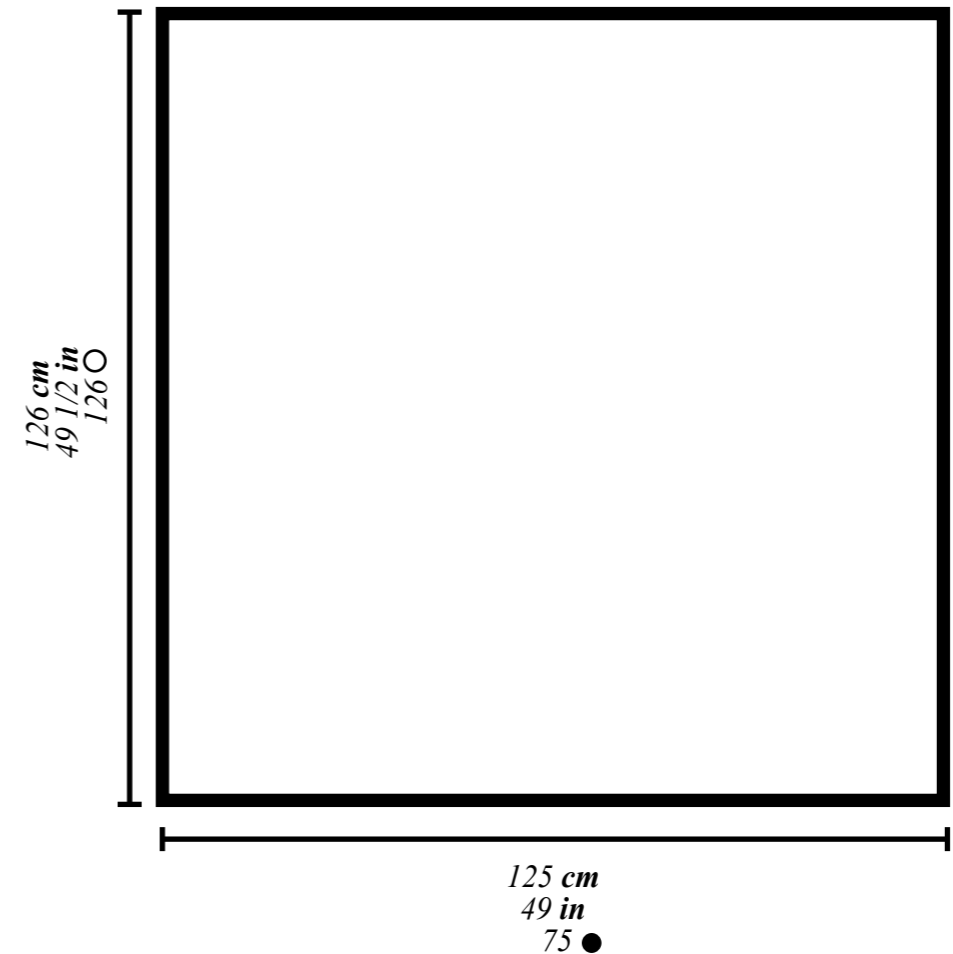

PRÓBKA ŚCIEGU

Poświęć chwilę, aby zaoszczędzić sobie później wiele czasu! Zrobienie próbki ściegu zajmie Ci 10 minut, podczas gdy poprawienie już ukończonego elementu może zająć Ci dużo więcej czasu, szczególnie jeśli trzeba będzie rozpocząć pracę od nowa. Próbka ściegu to zalecane napięcie dzianiny dla danego projektu.

Zanim rozpoczniesz pracę, istotne jest wykonanie próbki, aby podliczyć, ile oczek i ile rzędów mieści się we fragmencie robótki o wielkości 10x10cm. Dzięki temu upewnisz się, że napięcie dzianiny będzie odpowiednie dla danego projektu, a jego wymiary będą pokrywać się ze wzorem. Jeśli Twoja próbka będzie mniejsza niż na schemacie, zalecamy wykonywać luźniejszy ścieg, zaś gdy wyjdzie zbyt szeroka, ciaśniejszy.

Pamiętaj, że robienie na drutach to nie nauka ścisła ani produkcja masowa. To normalne, że Twoje wyroby mogą się różnić o 1 do 3 centymetrów od podanych wymiarów wzoru. Na blogu na naszej stronie weareknitters.com znajdziesz post "HOW TO MEASURE A TENSION SAMPLE", w którym zamieściliśmy więcej informacji na ten temat.

WYKONAJ PRÓBKĘ ŚCIEGU:

ŚCIEG POŃCZOSZNICZY

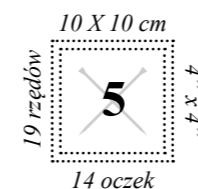

WPROWADZENIE

Projekt wykonuje się w jednej części, która po zakończeniu jest zszywana.

ZACZNIJ ROBÓTKĘ

1. Nabrać 66 oczek na jeden z drewnianych drutów.

2. Oczka w rzędzie od 1 do 50 przerabiać ścięgiem pończosznym, to znaczy:

W rzędach nieparzystych: wszystkie oczka przerabiać na prawo.

W rzędach parzystych: wszystkie oczka przerabiać na lewo.

3. Kończąc ostatni rząd nie zamykać oczek. Pozostawić je do przerobienia na później, aby wykończyć czapkę.

JAK ZAKOŃCZYĆ I SCALIĆ ROBÓTKĘ

Po skończeniu pracy otrzymasz czapkę o kształcie pokazanym na schemacie. Następnie należy:

1. Uciąć odcinek nitki wystarczający do zszycia bocznych krawędzi czapki, nawlec tę nitkę na igłę do wełny, przeprowadzić igłę przez środek oczek, wyjąć drut i pociągnąć za nitkę, aby zamknąć czapkę od góry.

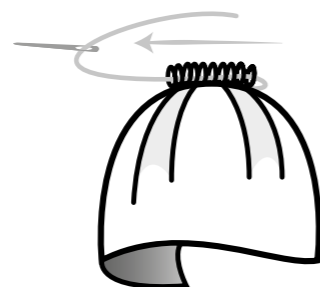
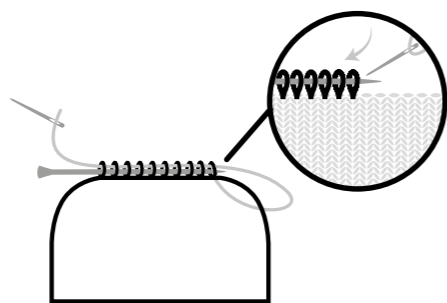

2. Przy pomocy igły do wełny zszyć boki czapki, aby ją zamknąć.

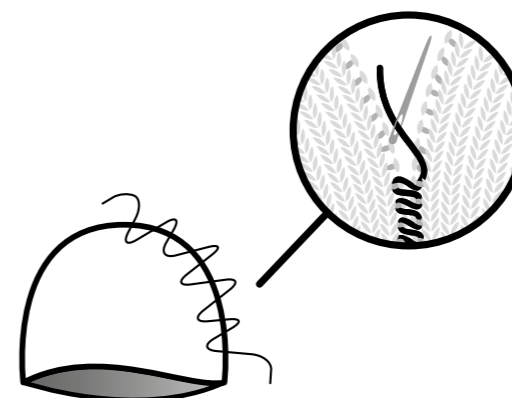

3. Na koniec zrobić supełek i przy pomocy igły ukryć pozostałe nitki, przewlekając je między oczkami. Po przeciągnięciu kilku centymetrów przyciąć krótko ich końcówki.

Możesz uzupełnić te wskazówki tutorialiem „HOW TO CLOSE AND SEAM A BEANIE”, który znajdziesz na blogu na naszej stronie www.weareknitters.com.

NO.5 BLANKET

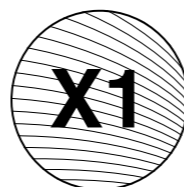

we are knitters

BĘDZIESZ POTRZEBOWAĆ

- 9 motków (200 gramowych) wełny The Wool We Are Knitters
- Druty z drewna bukowego na żyłce 15 mm / 19 US
- Igła do wełny do łączenia i wykańczania projektu

Ściegi i techniki wykorzystane przy realizacji tego projektu:

1. Nabieranie oczek
2. Ścieg francuski
3. Zamykanie oczek
4. Wykańczanie robótki

*Te techniki są objaśnione we wprowadzeniu.

Większość tych ściegów i technik jest przedstawiona w videotutorialach, które możesz znaleźć na naszej stronie. Sprawdź i spróbuj!

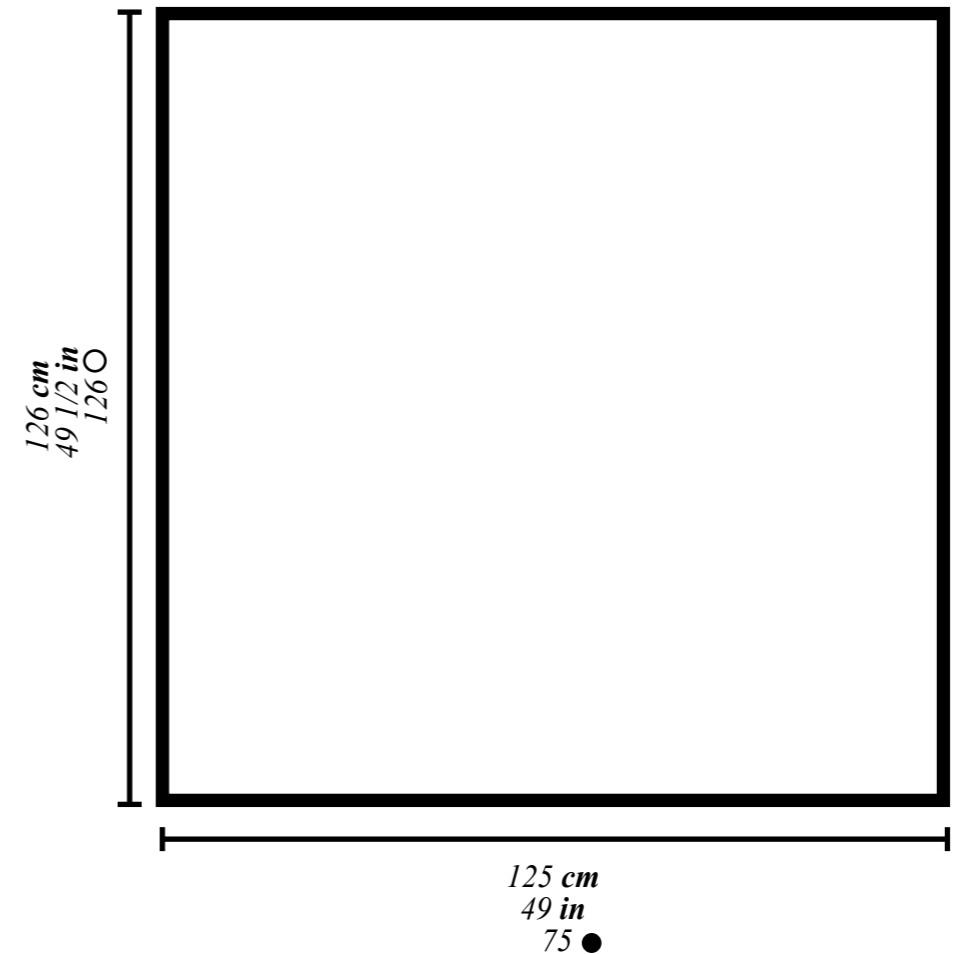

PRÓBKA ŚCIEGU

Poświęć chwilę, aby zaoszczędzić sobie później wiele czasu! Zrobienie próbki ściegu zajmie Ci 10 minut, podczas gdy poprawienie już ukończonego elementu może zająć Ci dużo więcej czasu, szczególnie jeśli trzeba będzie rozpocząć pracę od nowa. Próbka ściegu to zalecane napięcie dzianiny dla danego projektu.

Zanim rozpoczniesz pracę, istotne jest wykonanie próbki, aby podliczyć, ile oczek i ile rzędów mieści się we fragmencie robótki o wielkości 10x10cm. Dzięki temu upewnisz się, że napięcie dzianiny będzie odpowiednie dla danego projektu, a jego wymiary będą pokrywać się ze wzorem. Jeśli Twoja próbka będzie mniejsza niż na schemacie, zalecamy wykonywać luźniejszy ścieg, zaś gdy wyjdzie zbyt szeroka, ciaśniejszy.

Pamiętaj, że robienie na drutach to nie nauka ścisła ani produkcja masowa. To normalne, że Twoje wyroby mogą się różnić o 1 do 3 centymetrów od podanych wymiarów wzoru. Na blogu na naszej stronie weareknitters.com znajdziesz post "HOW TO MEASURE A TENSION SAMPLE", w którym zamieściliśmy więcej informacji na ten temat.

WYKONAJ PRÓBKĘ ŚCIEGU:

ŚCIEG FRANCUSKI

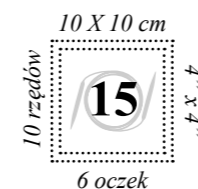

WPROWADZENIE

Projekt wykonany jest w jednej części, wzdłuż.

ZACZNIJ ROBÓTKĘ

1. Nabierz 75 oczek na jeden z drewnianych drutów.
2. Rzędy od 1 do 126 przerabiaj ścięgiem francuskim, to znaczy przerabiaj wszystkie oczka we wszystkich rzędach na prawo.
3. Zamknij wszystkie oczka.

JAK ZAKOŃCZYĆ I SCALIĆ ROBÓTKĘ

Po skończeniu pracy otrzymasz jedną część o kształcie pokazanym na schemacie.

Na koniec zrób supełek i przy pomocy igły do wełny ukryj pozostałe nitki, przewlekając je między oczkami. Po przeciągnięciu kilku centymetrów przytnij krótko ich końcówki.

